



**EXCELLENCE
IN HOT WATER**

TARIFA

**INSTALACIONES DOMÉSTICAS,
COLECTIVAS E INDUSTRIALES/REPOSICIÓN**

2017

La **Directiva Europea de Ecodiseño “ErP”**
entró en vigor el 26 de Septiembre de 2015.

¿Qué debe saber acerca de ella
y a que productos de ACV concierne?

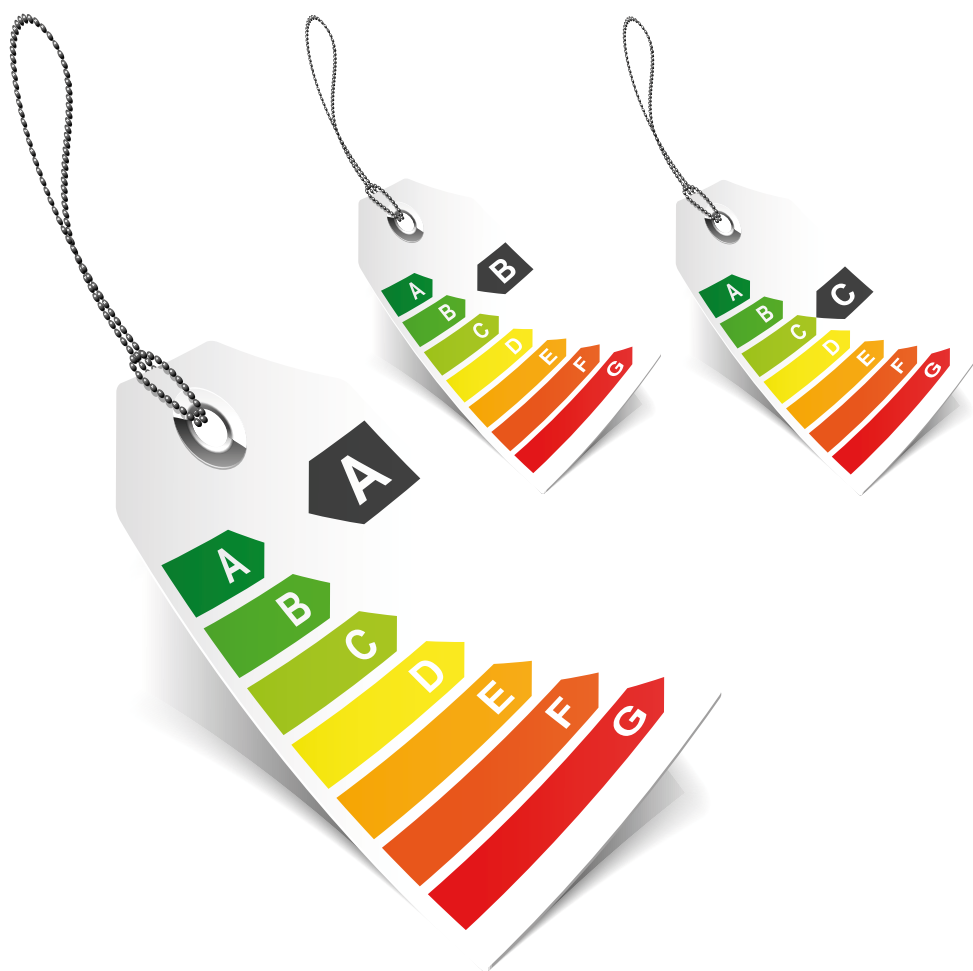

ECODISEÑO Y ETIQUETAS DE CLASIFICACIÓN ENERGÉTICA DE PRODUCTO

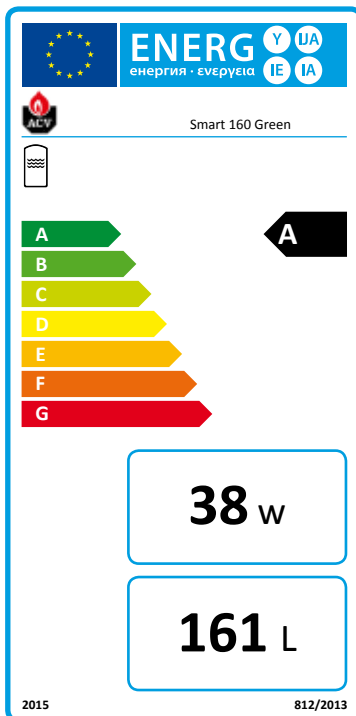

A partir del 26 de Septiembre de 2015 solo los productos acordes a la Directiva Europea de Ecodiseño podrán lanzarse al mercado (de aplicación para calderas de hasta 400 kW y acumuladores de hasta 2.000 litros).

Esto implicará que la mayoría de calderas del mercado que no sean de condensación no podrán ser vendidas (conviviendo hasta finalizar los stocks de los almacenes con productos no acordes a ErP).

Simultáneamente, asistiremos a la introducción de etiquetas para indicar la clasificación energética de los acumuladores de hasta 500 litros y las calderas de hasta 70 kW.

Estas etiquetas, habituales en otros productos de consumo, deben permitir al consumidor comparar fácilmente la eficiencia energética de los productos relacionados con la energía.

Usted puede encontrar toda esta información en el interior de la presente tarifa.

A partir del 26 de Septiembre de 2015, las etiquetas de clasificación energética se entregarán con los diferentes productos afectados.

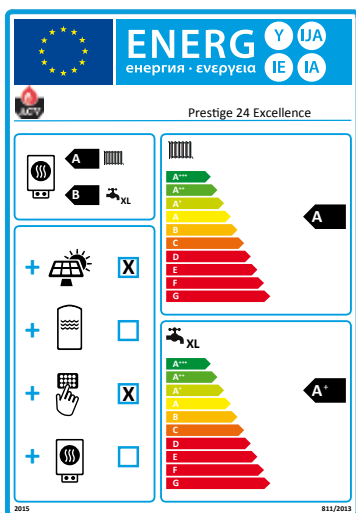

ETIQUETAS DE CONJUNTO

Al contrario de lo que ocurre con las etiquetas de producto, que son obligación del fabricante y deben ser suministradas con el producto, las etiquetas de conjunto deben generarse en función de los elementos que se asocian de forma combinada en una instalación.

Podemos encontrarnos, por ejemplo, con una combinación de una caldera mixta doble servicio con un termostato modulante y una instalación solar con acumulación.

Con el fin de facilitar al instalador la generación de estas etiquetas de conjunto, ACV ha desarrollado una herramienta interactiva on-line, disponible en ecodesign.acv.com

ecodesign.acv.com

UN SISTEMA QUE CUMPLE TODOS LOS REGLAMENTOS

Como instalador, usted es responsable de las etiquetas de los conjuntos que instale. Para ayudarle en su realización, le ofrecemos una herramienta "online" que le permite una rápida y eficaz forma de calcular el rendimiento energético del conjunto. Adicionalmente, también podrá descargar las etiquetas energéticas con esta herramienta. El rendimiento energético variará dependiendo de la combinación específica de los elementos que se hayan escogido para su instalación.

Haga este proceso más sencillo solicitando todos los elementos del conjunto como un kit ACV. Le ofrecemos una amplia gama (combinando calderas con termostato para aumentar la eficiencia en calefacción, y kits solares para aumentar la eficiencia en agua caliente), para que pueda ofrecerle a sus clientes una solución con un excelente rendimiento energético.

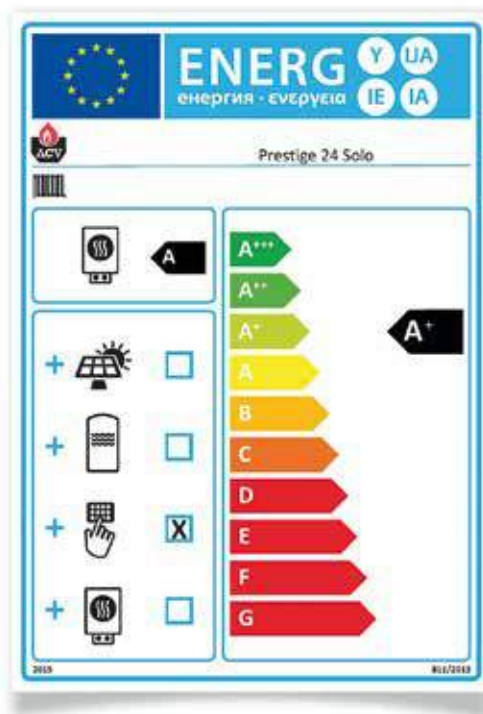

ETIQUETA ENERGÉTICA

EJEMPLO

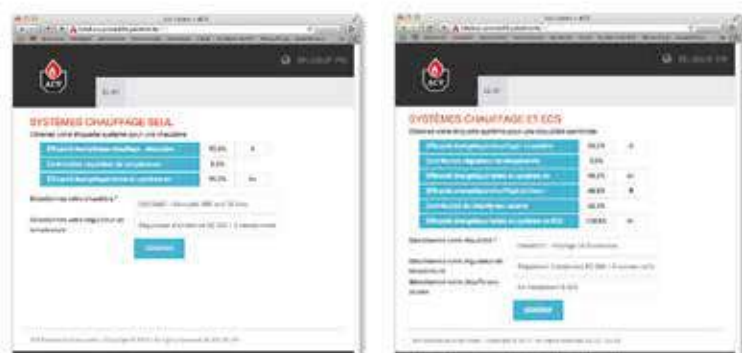

CREE SU PROPIA ETIQUETA A TRAVÉS DE:
ecodesign.acv.com

FAQ

¿Qué son las nuevas Directivas Europeas, de Ecodiseño (ErP) y Etiquetado Energético (ELD)?

El 26 de Septiembre de 2015 entra en vigor la Directiva Europea de Ecodiseño (ErP) que afecta, entre otros, a calderas, calentadores de agua y acumuladores (de hasta 400 kW y 2.000 litros de acumulación). Esta normativa marca los requisitos energéticos que han de cumplir los fabricantes de estos productos para poder lanzarlos al mercado. Por otro lado, y con la misma fecha de entrada en vigor, la Directiva de Etiquetado marca la forma para definir la eficiencia de los productos de tipo doméstico (hasta 70 kW y 500 litros), mediante el uso de etiquetas con clases energéticas "A, B, C..." de forma similar a las ya utilizadas en otros productos de consumo (electrodomésticos, bombillas, etc...).

¿Qué diferencia hay entre la Directiva de Ecodiseño y la de Etiquetado Energético? ¿A qué productos afectan?

La Directiva de Ecodiseño define los requisitos mínimos de eficiencia energética que han de cumplir los productos que se lancen al mercado a partir del 26 de Septiembre de 2015 en los 28 estados miembros de la unión europea. Hay dos Reglamentos Delegados que afectan a los productos fabricados por ACV:

-813/2013 para productos del Lote 1 (calderas sólo calefacción, o mixtas para uso calefacción y A.C.S.).

-814/2014 para productos sólo para A.C.S. del Lote 2 (calentadores y acumuladores de ACS).

La Directiva de Etiquetado Energético define las clases y etiquetas informativas que servirán para informar al consumidor de la eficiencia energética del producto. Al igual que en el caso anterior, hay dos Reglamentos Delegados que aplican a los productos fabricados por ACV:

-811/2013 para productos del Lote 1 (calderas sólo calefacción, o mixtas para uso calefacción y A.C.S.), y conjuntos de estos productos combinados con termostato de temperatura o kit solar.

-812/2014 para productos sólo para A.C.S. del Lote 2 (calentadores y acumuladores de ACS), y conjuntos de generadores combinados con kit solar.

En resumen, la Directiva de Ecodiseño define qué productos relacionados con la energía pueden ser comercializados dentro de la UE, mientras que la Directiva de Etiquetado Energético define el tipo y forma de información que deberá ser mostrada de forma gráfica al usuario final para los productos de tipo doméstico.

¿Se aplican las nuevas Directivas a las instalaciones existentes?

No. La nueva regulación únicamente afecta a los productos lanzados al mercado después del 26 de Septiembre de 2015. Aquellos que estén almacenados antes de esa fecha, pueden instalarse sin fecha límite hasta agotar existencias. Una vez agotados los productos no acordes a ErP, los exigentes requisitos de rendimiento de las nuevas Directivas, implicarán que en el mercado prácticamente solo existirán tecnologías de condensación.

¿Qué información se debe facilitar con los productos?

Todos los productos lanzados al mercado después del 26 de Septiembre de 2015 deben de disponer de una ficha de producto, que debe reflejar el rendimiento del mismo así como otros datos de interés en función del tipo de producto considerado. Además, aquellos de hasta 70 kW y 500 litros de acumulación, deben disponer de una etiqueta en la que se indique de forma gráfica la clase de clasificación energética del producto.

¿Qué es la ficha y la etiqueta de conjunto?

Todos los productos dentro del alcance de la Directiva de Etiquetado deben de disponer de una ficha y una etiqueta de producto.

Esta Directiva también plantea la existencia de conjuntos, que son la combinación de diferentes productos que instalados conjuntamente logran mejorar el rendimiento global del sistema. Esta mejora debe quedar reflejada en la ficha y en la etiqueta de conjunto, de manera similar a las fichas y etiquetas de producto del generador base.

Por ejemplo, cuando se combina una caldera de calefacción con un termostato modulante para aumentar el rendimiento global de la instalación en ese servicio, la mejora se debe reflejar tanto en la ficha como en la etiqueta de conjunto que deberá acompañar al mismo.

Ocurre lo mismo al incorporar a generadores para producción de ACS una instalación solar térmica complementaria. La caldera junto con la instalación solar formará un conjunto que deberá incorporar una ficha y una etiqueta de conjunto donde se indica la mejora en este servicio respecto al generador base.

¿Qué utilidad tiene la etiqueta de conjunto?

La etiqueta de conjunto nos indica de forma gráfica la clase de clasificación energética de la combinación de productos elegida. Si por ejemplo, disponemos de una caldera Prestige Solo 32 (clase de eficiencia energética en calefacción "A") y un regulador climático RC300 Clase VIII con 3 válvulas de zona inhalábricas HR92, la eficiencia del conjunto sería "A+" y quedaría reflejada en la etiqueta de conjunto.



SOLUCIONES EN ACS

Desde su fundación en 1922, ACV se ha caracterizado por la búsqueda de soluciones originales y técnicamente avanzadas para la producción de agua caliente sanitaria.



CALIDAD

ACV trabaja con altísimos estándares de calidad. Usamos siempre materiales nobles como el acero inoxidable, lo que redundará en la limpieza e higiene de las instalaciones.



CONFORT

Los productos y sistemas ACV contribuyen a los altos estándares de calidad de vida en más de 40 países alrededor del mundo"

INNOVACIÓN

ACV ha desarrollado conceptos innovadores como el "Tank in Tank", el "Heat Master", o las calderas de condensación "Prestige" con intercambiador de acero inoxidable, siempre orientados a la gran producción de agua caliente sanitaria con la mínima ocupación de espacio y consumo de energía.

ASESORAMIENTO A CLIENTE

ACV España, filial fundada en 1983, asegura estos estándares de calidad y servicio de ACV en España a través de un equipo de profesionales altamente cualificados que asesoran en la selección de los equipos adecuados en función de las necesidades de la instalación.



SEDE DE ACV INTERNACIONAL, EN DWORP (BÉLGICA)



SEDE DE ACV ESPAÑA, EN MATARÓ

GAMA DOMÉSTICA

11 - 39

TANK IN TANK GAMA SMART

14 - 23

Smart 130 - 210 Green	14 - 15
-----------------------	---------

Smart 100 - 240	16 - 17
-----------------	---------

Smart EW 100 - 240 / 160 Duplex	18 - 19
---------------------------------	---------

Smart E 130 - 300	20 - 21
-------------------	---------

Smart E Plus 210 - 300	22 - 23
------------------------	---------

TANK IN TANK GAMA COMFORT

24 - 27

Comfort 100 - 240	24 - 25
-------------------	---------

Comfort E 100 - 240	26 - 27
---------------------	---------

CALDERAS MURALES DE CONDENSACIÓN

28 - 33

Kompakt HR ECO 24/28 - 30/36	28 - 29
------------------------------	---------

Prestige 24 - 32 Excellence	30 - 31
-----------------------------	---------

Prestige 24 - 32 Solo	32 - 33
-----------------------	---------

GENERADORES DOBLE SERVICIO A CONDENSACIÓN

34 - 37

HeatMaster® 25 C	34 - 35
------------------	---------

HeatMaster® 25 TC	36 - 37
-------------------	---------

CALDERAS ELÉCTRICAS

38 - 39

E-tech W 09 - 36	38 - 39
------------------	---------

GAMA COMERCIAL / TERCIARIA

41 - 77

TANK IN TANK 44 - 51

Smart 320 - 600	44 - 45
-----------------	---------

Smart ME 200 - 800	46 - 47
--------------------	---------

HR i 320 - 800	48 - 49
----------------	---------

HR s 320 - 800	50 - 51
----------------	---------

GRAN ACUMULACIÓN 52 - 57

LCA 300 - 3000 hh - mh	52 - 53
------------------------	---------

LCA 1CO 300 - 3000 hh - mh	54 - 55
----------------------------	---------

LCA P 300-3000	56 - 57
----------------	---------

CALDERAS MURALES/PIE DE CONDENSACIÓN 58 - 67

Prestige 42 - 75 Solo	58 - 59
-----------------------	---------

Prestige 100 - 120 Solo	60 - 61
-------------------------	---------

Calderas Prestige Solo en Cascada	62 - 65
-----------------------------------	---------

Compact Condens 170 - 300	66 - 67
---------------------------	---------

GENERADORES DE DOBLE SERVICIO DE CONDENSACIÓN 68 - 69

HeatMaster 35 - 120 TC	68 - 69
------------------------	---------

Índice

CALDERA ELÉCTRICA **70 - 73**

E-tech S 160 - 380	70 - 71
--------------------	---------

E-tech P 57 - 259	72 - 73
-------------------	---------

ROOF TOP DE CONDENSACIÓN ESTÁNDAR **74 - 75**

Prestige BOX	74 - 75
--------------	---------

ROOF TOP DISEÑADO A MEDIDA **76 - 77**

ACV BOX	76 - 77
---------	---------

GAMA RENOVABLES **79 - 105**

CAPTADORES SOLARES Y ACCESORIOS **82 - 95**

Helioplan S	82 - 83
-------------	---------

Helioplan DB	84 - 85
--------------	---------

Kaplan 2.2 H	86 - 87
--------------	---------

Kits cubierta para Helioplan y Kaplan 2.2 H	88
---	----

Accesorios hidráulicos captadores solares planos	89
--	----

Tubos de vacío U-Pipe	90 - 91
-----------------------	---------

Soportes captadores solar de tubo de vacío	92
--	----

Accesorios hidráulicos para U Pipe	93
------------------------------------	----

Regulación solar RS0.3 - RS2 Combi / Grupos hidráulicos solar	94
---	----

Accesorios circuitos hidráulicos	95
----------------------------------	----

CONJUNTOS Y KITS DRAIN-BACK	96 - 97
Conjunto Drain Back 150 HE	96 - 97
Conjunto Drain Back 200 / 300 HE	98 - 99
Kit Drain Back 600 / 1000 HE	100 - 101
Kit Drain Back terciario	102 - 103
AEROTERMIA	104 - 105
Glass HP 300	104 - 105
GAMA INDUSTRIAL / REPOSICIÓN	107 - 125
CUERPO DE CALDERA DE DOBLE SERVICIO	110 - 113
Delta Pro S 25 - 55	110 - 111
Delta Pro Pack 25 - 45	112 - 113
CUERPO DE GENERADOR DE DOBLE SERVICIO	114 - 119
HeatMaster 60 N	114 - 115
HeatMaster 70 - 100 N	116 - 117
HeatMaster 200 N	118 - 119
GENERADOR DE AGUA CALIENTE A GAS PARA USOS INDUSTRIALES	120 - 121
HeatMaster 201	120 - 121
QUEMADORES	122 - 125
Quemadores de premezcla de gas	122 - 123
Quemadores de gasóleo	124 - 125

Índice

ACCESORIOS

127 - 147

ACCESORIOS ACS E INTERCAMBIADORES DE PLACAS

130 - 135

Accesorios para agua caliente sanitaria ACS 130 - 132

Kits de bombeo de circulación 133

Intercambiadores de placas desmontables 134 - 135

CHIMENEAS

136 - 141

Kompakt HR eco 24/28 - 30/36 136

Prestige Excellence/Solo 24-32 137

Heat Master 24-35-45 TC / Heat Master 25 C 138

Heat Master 70-85-120 TC 139

Prestige Solo 42-50-75-100-120 140

Delta Pro S / Pack 25-45 141

REGULACIONES CLIMÁTICAS

142 - 147

Accesorios regulación ACVMax® 142 - 143

Control Unit 144 - 145

Termostatos de control 146 - 147

PUESTAS EN MARCHA

148

CONDICIONES GENERALES DE VENTA

149



**EXCELLENCE
IN HOT WATER**

DOMÉSTICA

TARIFA 2017

Gama doméstica 2017

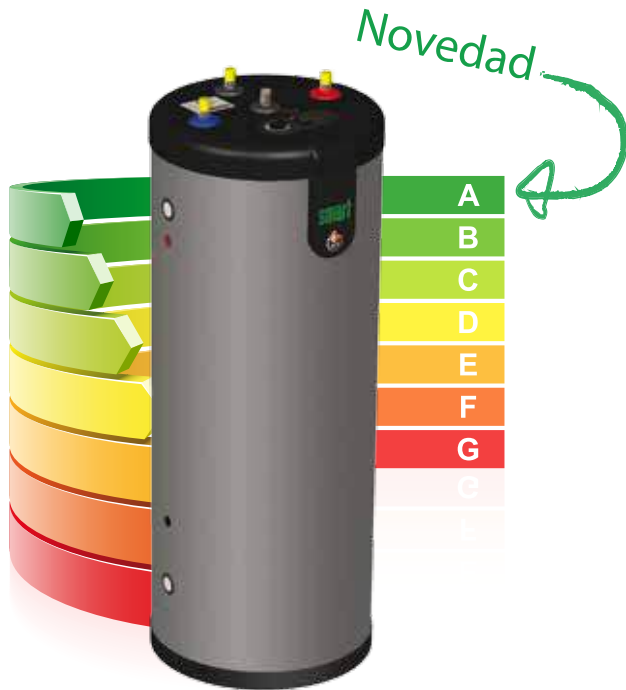

SMART GREEN

Pág. 14



PRESTIGE

Pág. 30



KOMPAKT HR ECO

Pág. 28

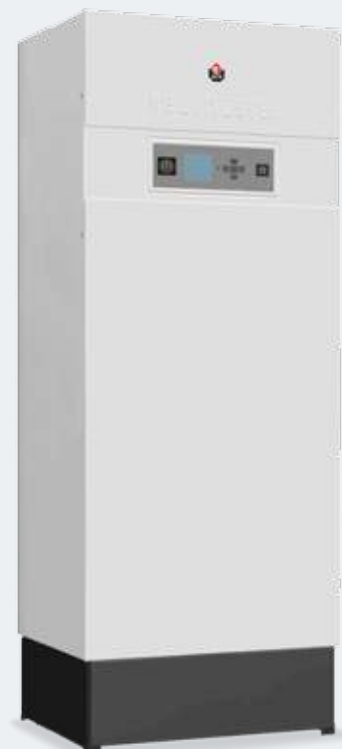

HEATMASTER TC

Pág. 36

Smart 130 → 210 Green



DESCRIPCIÓN

Interacumulador Inox Tank in Tank de gran producción de ACS Clase A, de posición suelo.

- Interacumulador Tank in Tank de doble envoltante total de gran superficie de intercambio.
- Clase de eficiencia energética "A" conforme a directiva EU 812/2013. Pérdidas energéticas muy bajas gracias a la combinación de paneles de vacío (VIP) y poliuretano expandido logrando un aislamiento térmico óptimo.
- Tanque interior de ACS fabricado en Acero Inoxidable
- Tecnología de acumulador auto-basculante que genera un efecto de autodesincrustación de la cal disminuyendo el mantenimiento.
- Diseñado para trabajar a temperaturas de producción de ACS superiores a 70°C.
- Incorpora sistema antifugas en las conexiones hidráulicas.
- Acabado con revestimiento de polipropileno de gran resistencia a golpes.
- Dispone de conexión de recirculación, termostato de maniobra.

ESQUEMA DE PRINCIPIO

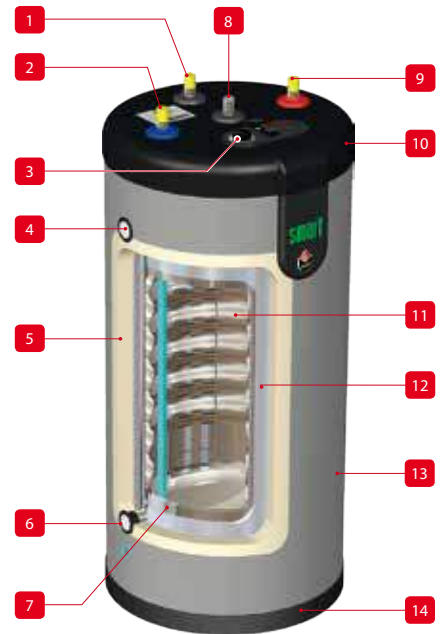

1. Entrada recirculación de ACS.
2. Entrada de agua fría (AFCH).
3. Termostato de regulación de temperatura de ACS.
4. Entrada del fluido al tanque primario.
5. Aislamiento de 50 mm en poliuretano de última generación (sin CFC).
6. Salida del fluido del tanque primario.
7. Tanque de ACS de acero inoxidable.
8. Purgador de aire manual del circuito primario.
9. Salida de ACS.
10. Tapas en polipropileno rígido.
11. Vaina de ACS de acero inoxidable
12. Tanque de primario de acero al carbono
13. Funda exterior en polipropileno rígido, resistente a los golpes.
14. Tapa inferior en polipropileno rígido.

Referencia	Nombre		Precio
A1002046	Smart 130 Green	A →	1.530,00
A1002047	Smart 160 Green	A →	1.740,00
A1002048	Smart 210 Green	A →	1.950,00

ACCESORIOS

Referencia	Descripción	Precio
5476G003	Sonda NTC de 12 kΩ de caldera para la gestión de temperatura de ACS	35,00
10800102	Kit de conexión sanitaria para acumuladores compuesta por grupo de seguridad, válvula de mezcla termostática y conexión 3/4" para vaso de expansión	240,00
55212000	Mezclador termostático 3/4"	130,00
55301300	Vaso de expansión 5 L. (Acum. < 150 l.)	45,00
55301400	Vaso de expansión 8 L. (Acum. 151 a 250 l.)	60,00
557A1500	Válvula de seguridad 7 bar Ø 3/4"	25,00

Interacumulador INOX de agua caliente

DIMENSIONES Y CARACTERÍSTICAS TÉCNICAS

Tipo		Smart 130 Green	Smart 160 Green	Smart 210 Green
Referencia		A1002046	A1002047	A1002048
Capacidad total	L	130	161	203
Capacidad de ACS	L	99	126	164
Capacidad de primario	L	31	35	39
Conexión ACS	Ø"	3/4 M	3/4 M	3/4 M
Conexión de recirculación	Ø"	3/4 M	3/4 M	3/4 M
Conexión primario	Ø"	1 H	1 H	1 H
Caudal primario (EN 12897:2006)	L/s	0,70	0,70	1,25
Pérdida de carga (EN12897:2006)	mbar	26,8	26,8	41,6
Temperatura máxima	°C	90	90	90
Presión máxima de trabajo (ACS)	bar	8,6	8,6	8,6
Presión máxima de servicio (calefacción)	bar	3	3	3
Dimensiones A	mm	1025	1225	1497
Dimensiones B	mm	750	960	1232
Dimensiones C	mm	235	235	235
Peso en vacío	kg	55	65	75
Pérdidas térmicas estáticas	W	35	38	41
Clase de eficiencia energética		A	A	A

PRESTACIONES ACS

Tipo		Smart 130 Green	Smart 160 Green	Smart 210 Green
Caudal punta a 40°C	L/10'	321	406	547
Caudal punta 1ª hora a 40°C	L/60'	1063	1349	1820
Caudal continuo a 40 °C	L/h	890	1132	1527
Caudal punta a 45°C	L/10'	275	348	469
Caudal punta 1ª hora a 45°C	L/60'	911	1156	1560
Caudal continuo a 45°C	L/h	763	970	1309
Caudal punta a 60°C	L/10'	161	209	272
Caudal punta 1ª hora a 60°C	L/60'	549	689	913
Caudal continua a 60°C	L/h	465	576	769
Tiempo puesta a régimen (EN 12897:2006)	min	10	10	9
Potencia puesta a régimen (EN 12897:2006)	kW	24,7	32,2	39,2

TEMPERATURA DE TRABAJO

Parámetros de funcionamiento: Circuito Primario 85°C; Entrada AFCH 10°C; temperatura de consigna ACS 80°C

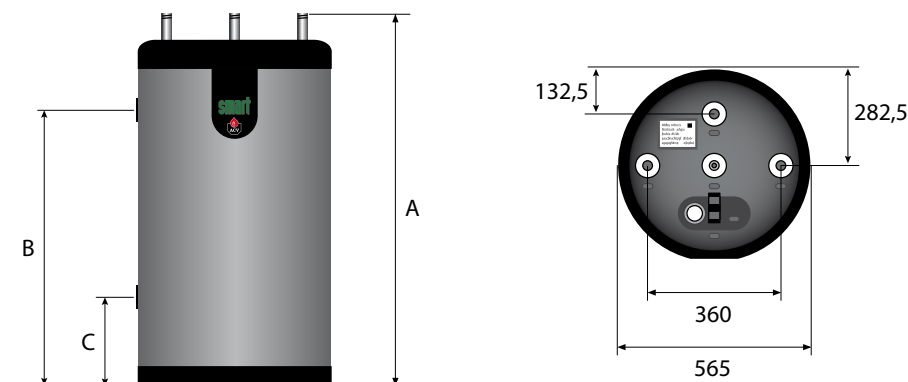



DESCRIPCIÓN

**Interacumulador Inox Tank in Tank de gran producción de ACS.
Posición suelo y mural vertical.**

- Interacumulador Tank in Tank de doble envolvente total de gran superficie de intercambio.
- Tanque interior de ACS fabricado en Acero Inoxidable
- Tecnología de acumulador auto-basculante que genera el efecto de autodesincrustación de la cal disminuyendo el mantenimiento.
- Diseñado para trabajar a temperaturas de producción de ACS superiores a 70°C.
- Incorpora sistema antifugas en las conexiones hidráulicas.
- Aislamiento de espuma de poliuretano de última generación y acabado con revestimiento de polipropileno de gran resistencia a golpes.
- Dispone de conexión de recirculación, termostato de maniobra y termómetro frontal.

ESQUEMA DE PRINCIPIO

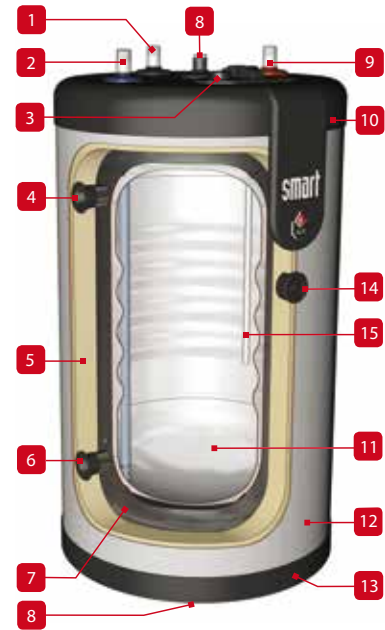

ESQUEMA DE PRINCIPIO

1. Entrada recirculación de ACS
2. Entrada de agua fría (AFCH)
3. Termostato de regulación de temperatura de ACS.
4. Entrada fluido al tanque primario.
5. Aislamiento de 50 mm de poliuretano expandido (sin CFC).
6. Salida del fluido del tanque primario.
7. Tanque primario de acero al carbono
8. Purgador de aire manual del circuito primario.
9. Salida de ACS.
10. Tapa superior en poliuretano rígido.
11. Tanque de ACS de acero inoxidable.
12. Envolvente exterior en polipropileno de alta resistencia.
13. Tapa inferior de polipropileno rígido.
14. Termómetro de ACS
15. Vaina de ACS de acero inoxidable.

Referencia	Nombre		Precio
06602401	Smart 100	B	1.090,00
06602501	Smart 130	B	1.200,00
06602601	Smart 160	B	1.310,00
06602701	Smart 210	B	1.445,00
06602801	Smart 240	B	1.610,00

ACCESORIOS

Referencia	Descripción	Precio
5476G003	Sonda NTC de 12 kΩ de caldera para la gestión de temperatura de ACS	35,00
10800102	Kit de conexión sanitaria para acumuladores compuesta por grupo de seguridad, válvula de mezcla termostática y conexión 3/4" para vaso de expansión	240,00
55212000	Mezclador termostático 3/4"	130,00
55301300	Vaso de expansión 5 L. (Acum. < 150 l.)	45,00
55301400	Vaso de expansión 8 L. (Acum. 151 a 250 l.)	60,00
557A1500	Válvula de seguridad 7 bar Ø 3/4"	25,00

POSIBILIDADES DE INSTALACIÓN



Interacumulador INOX de agua caliente

DIMENSIONES Y CARACTERÍSTICAS TÉCNICAS

Tipo		Smart 100	Smart 130	Smart 160	Smart 210	Smart 240
Referencia		06602401	06602501	06602601	06602701	06602801
Capacidad total	L	105	130	161	203	242
Capacidad de ACS	L	75	99	126	164	200
Capacidad de primario	L	30	31	35	39	42
Conexión ACS	Ø"	3/4 M	3/4 M	3/4 M	3/4 M	3/4 M
Conexión de recirculación	Ø"	3/4 M	3/4 M	3/4 M	3/4 M	3/4 M
Conexión primario	Ø"	1 H	1 H	1 H	5/4 H	5/4 H
Caudal primario (EN 12897:2006)	L/s	0,70	0,70	0,70	1,25	1,25
Pérdida de carga (EN12897:2006)	mbar	22,6	26,8	26,8	41,6	47,3
Temperatura máxima	°C	90	90	90	90	90
Presión máxima de trabajo (ACS)	bar	8,6	8,6	8,6	8,6	8,6
Presión máxima de servicio (calefacción)	bar	3	3	3	3	3
Dimensiones A	mm	865	1025	1225	1497	1744
Dimensiones B	mm	629	789	989	1261	1508
Dimensiones C	mm	365	525	725	997	1244
Peso en vacío	kg	49	55	65	75	87
Pérdidas térmicas estáticas	W	36	40	47	53	57
Clase de eficiencia energética		B	B	B	B	B

PRESTACIONES ACS

Tipo		Smart 100	Smart 130	Smart 160	Smart 210	Smart 240
Caudal punta a 40°C	L/10'	236	321	406	547	700
Caudal punta 1ª hora a 40°C	L/60'	784	1063	1349	1820	2319
Caudal continuo a 40 °C	L/h	658	890	1132	1527	1943
Caudal punta a 45°C	L/10'	202	275	348	469	600
Caudal punta 1ª hora a 45°C	L/60'	672	911	1156	1560	1988
Caudal continuo a 45°C	L/h	564	763	970	1309	1665
Caudal punta a 60°C	L/10'	117	161	209	272	337
Caudal punta 1ª hora a 60°C	L/60'	384	549	689	913	1165
Caudal continua a 60°C	L/h	320	465	576	769	994
Tiempo puesta a régimen (EN 12897:2006)	min	10	10	10	9	9
Potencia puesta a régimen (EN 12897:2006)	kW	18,4	24,7	32,2	39,2	44,6

TEMPERATURA DE TRABAJO

Parámetros de funcionamiento: Circuito Primario 85°C; Entrada AFCH 10°C; temperatura de consigna ACS 80°C

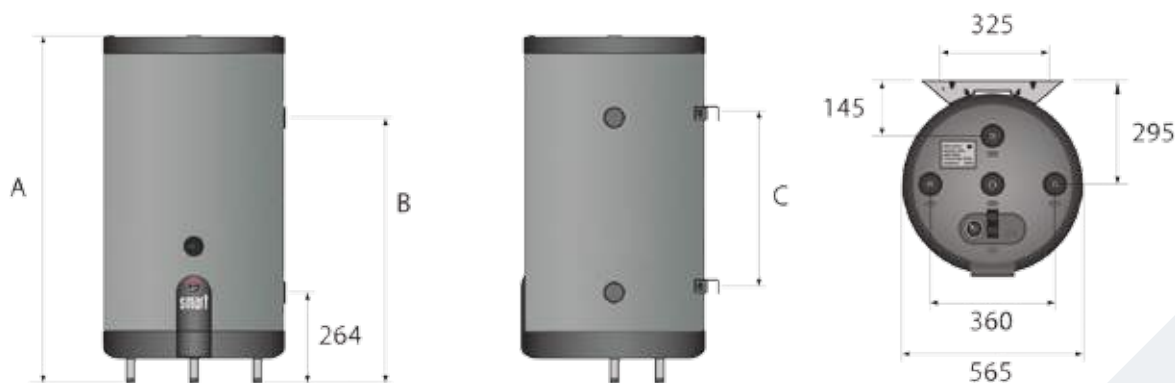

Smart EW 100 → 240 / 160 Duplex



DESCRIPCIÓN

Interacumulador mural Inox Tank in Tank de gran producción de ACS con resistencia eléctrica de apoyo

- Interacumulador Tank in Tank de doble envoltente total de gran superficie de intercambio.
- Equipado con resistencia de apoyo eléctrica de 2,2 kW, Termostato de maniobra, interruptor invierno/verano y termómetro
- Tanque interior de ACS fabricado en Acero Inoxidable
- Tecnología de acumulador auto-basculante que genera el efecto de autodesincrustación de la cal disminuyendo el mantenimiento.
- Diseñado para trabajar a temperaturas de producción de ACS superiores a 70°C.
- En el modelo Smart EW 160 Duplex el tanque interior de ACS está fabricado en Acero Inoxidable Uranus 45N apto para aguas de hasta 2000 mg de cloruros /l.
- Incorpora sistema antifugas en las conexiones hidráulicas.
- Aislamiento de espuma de poliuretano y acabado con revestimiento de polipropileno de gran resistencia a golpes.

ESQUEMA DE PRINCIPIO



1. Entrada recirculación de ACS.
2. Entrada de agua fría (AFCH).
3. Termostato de regulación de temperatura de ACS.
4. Entrada fluido al tanque primario (Costado derecho.)
5. Aislamiento de 50 mm de poliuretano expandido (sin CFC).
6. Salida del fluido del tanque primario.
7. Tanque primario de acero al carbono
8. Purgador de aire manual circuito primario.
9. Salida de ACS.
10. Tapa superior en poliuretano rígido.
11. Tanque de ACS en acero inoxidable.
12. Envoltente exterior en polipropileno de alta resistencia.
13. Tapa inferior en polipropileno rígido.
14. Termómetro de ACS.
15. Vaina de ACS de acero inoxidable.
16. Interruptor invierno/verano
17. Resistencia eléctrica apoyo 2,2 kW

Referencia	Nombre		Precio
06623501	Smart EW 100	B →	1.185,00
06623601	Smart EW 130	B →	1.270,00
06623701	Smart EW 160	B →	1.400,00
06509701	Smart EW 160 Duplex	B →	1.775,00
06623801	Smart EW 210	B →	1.590,00
06623901	Smart EW 240	B →	1.795,00

ACCESORIOS

Referencia	Descripción	Precio
5476G003	Sonda NTC de 12 kΩ de caldera para la gestión de temperatura de ACS	35,00
10800102	Kit de conexión sanitaria para acumuladores compuesta por grupo de seguridad, válvula de mezcla termostática y conexión 3/4" para vaso de expansión	240,00
55212000	Mezclador termostático 3/4"	130,00
55301300	Vaso de expansión 5 L. (Acum. < 150 l.)	45,00
55301400	Vaso de expansión 8 L. (Acum. 151 a 250 l.)	60,00
557A1500	Válvula de seguridad 7 bar Ø 3/4"	25,00

NOTA: Debe ser instalado verticalmente con las conexiones sanitarias en la parte inferior.

Interacumulador INOX de agua caliente

DIMENSIONES Y CARACTERÍSTICAS TÉCNICAS

Tipo		Smart EW 100	Smart EW 130	Smart EW 160	Smart EW 160 Duplex	Smart EW 210	Smart EW 240
Referencia		06623501	06623601	06623701	06509701	06623801	06623901
Capacidad total	L	105	130	161	161	203	242
Capacidad de ACS	L	75	99	126	126	164	200
Capacidad de primario	L	30	31	35	35	39	42
Conexión ACS	Ø"	3/4 M	3/4 M	3/4 M	3/4 M	3/4 M	3/4 M
Conexión primario	Ø"	1 1/4 H	1 1/4 H	1 1/4 H	1 1/4 H	1 1/4 H	1 1/4 H
Conexión de recirculación	Ø"	3/4 M	3/4 M	3/4 M	3/4 F	3/4 M	3/4 M
Resistencia eléctrica	W	2200	2200	2200	2200	2200	2200
Caudal primario (EN 12897:2006)	L/s	0,70	0,70	0,70	0,70	1,25	1,25
Pérdida de carga (EN12897:2006)	mbar	22,6	26,8	26,8	26,8	41,6	47,3
Temperatura máxima	°C	90	90	90	90	90	90
Presión máxima de trabajo (ACS)	bar	8,6	8,6	8,6	8,6	8,6	8,6
Presión máxima de servicio (calefacción)	bar	3	3	3	3	3	3
Dimensiones A	mm	965	1025	1225	1225	1497	1744
Dimensiones B	mm	629	789	989	989	1261	1508
Dimensiones C	mm	365	525	725	725	997	1244
Peso en vacío	kg	49	55	65	65	75	87
Pérdidas térmicas estáticas	W	38	42	49	49	54	59
Clase de eficiencia energética		B	B	B	B	B	B

PRESTACIONES ACS

Tipo		Smart EW 100	Smart EW 130	Smart EW 160	Smart EW 160 Duplex	Smart EW 210	Smart EW 240
Caudal punta a 40°C	L/10'	236	321	406	406	547	700
Caudal punta 1ª hora a 40°C	L/60'	784	1063	1349	1349	1820	2319
Caudal continuo a 40 °C	L/h	658	890	1132	1132	1527	1943
Caudal punta a 45°C	L/10'	202	275	348	348	469	600
Caudal punta 1ª hora a 45°C	L/60'	672	911	1156	1156	1560	1988
Caudal continuo a 45°C	L/h	564	763	970	970	1309	1665
Caudal punta a 60°C	L/10'	117	161	209	209	272	337
Caudal punta 1ª hora a 60°C	L/60'	384	549	689	689	913	1165
Caudal continua a 60°C	L/h	320	465	576	576	769	994
Potencia puesta a régimen (EN 12897:2006)	kW	18,4	24,7	32,2	32,2	39,2	44,6
Tiempo puesta a régimen (EN 12897:2006)	min	10	10	10	10	9	9

TEMPERATURA DE TRABAJO

Parámetros de funcionamiento: Circuito Primario 85°C; Entrada AFCH 10°C; temperatura de consigna ACS 80°C





DESCRIPCIÓN





Interacumulador Inox Tank in Tank de gran producción de ACS con resistencia eléctrica de apoyo opcional. Posición suelo.

- Interacumulador Tank in Tank de doble envoltorio total de gran superficie de intercambio.
- Tanque interior de ACS fabricado en Acero Inoxidable
- Tecnología de acumulador auto-basculante que genera el efecto de autodesincrustación de la cal disminuyendo el mantenimiento.
- Diseñado para trabajar a temperaturas de producción de ACS superiores a 70°C.
- Incorpora sistema antifugas en las conexiones hidráulicas.
- Aislamiento de espuma de poliuretano y acabado con revestimiento de polipropileno de gran resistencia a golpes.
- Dispone de conexión de recirculación, termostato de maniobra y termómetro frontal.
- Posibilidad de instalación de resistencia eléctrica de apoyo de 3 o 6 kW.

ESQUEMA DE PRINCIPIO



1. Entrada recirculación de ACS.
2. Entrada de agua fría (AFCH).
3. Entrada del fluido al tanque primario.
4. Envoltorio exterior en polipropileno rígido.
5. Tanque de ACS de acero inoxidable.
6. Salida del fluido del tanque primario.
7. Resistencia eléctrica (en opción).
8. Purgador de aire manual del circuito primario.
9. Salida de ACS.
10. Tapa superior en polipropileno rígido.
11. Vaina de ACS de acero inoxidable.
12. Aislamiento de 50 mm de poliuretano rígido.
13. Tanque primario de acero al carbono.
14. Tapa inferior en polipropileno rígido.

Referencia	Nombre		Precio
06618801	Smart E 130	B 	1.335,00
06618901	Smart E 160	B 	1.355,00
06619001	Smart E 210	B 	1.610,00
06619101	Smart E 240	B 	1.810,00
06605201	Smart E 300	B 	2.035,00

ACCESORIOS

Referencia	Descripción	Precio
5476G003	Sonda NTC de 12 kΩ de caldera para la gestión de temperatura de ACS	35,00
10800081	Resistencia eléctrica de 3 kW (1 x 230V)	275,00
10800082	Resistencia eléctrica 3 kW (3 x 400V+N)	295,00
10800083	Resistencia eléctrica 6 kW (1 x 230V)	275,00
10800084	Resistencia eléctrica 6 kW (3 x 400V+N)	315,00
10800102	Kit de conexión sanitaria para acumuladores compuesta por grupo de seguridad, válvula de mezcla termostática y conexión 3/4" para vaso de expansión	240,00
55212000	Mezclador termostático 3/4"	130,00
55301300	Vaso de expansión 5 L. (Acum. < 150 l.)	45,00
55301400	Vaso de expansión 8 L. (Acum. 151 a 250 l.)	60,00
557A1500	Válvula de seguridad 7 bar Ø 3/4"	25,00

DIMENSIONES Y CARACTERÍSTICAS TÉCNICAS

Tipo		Smart E 130	Smart E 160	Smart E 210	Smart E 240	Smart E 300
Referencia		06618801	06618901	06619001	06619101	06605201
Capacidad total	L	130	161	203	242	293
Capacidad de ACS	L	75	99	126	164	200
Capacidad de primario	L	55	62	77	78	93
Conexión ACS	Ø"	3/4 M	3/4 M	3/4 M	3/4 M	3/4 M
Conexión de recirculación	Ø"	3/4 M	3/4 M	3/4 M	3/4 M	3/4 M
Conexión primario	Ø"	1H	1H	1H	1H	1H
Caudal primario (EN 12897:2006)	L/s	0,70	0,70	1,25	1,25	1,25
Pérdida de carga (EN12897:2006)	mbar	26,8	26,8	41,6	47,3	52,4
Temperatura máxima	°C	90	90	90	90	90
Presión máxima de trabajo (ACS)	bar	8,6	8,6	8,6	8,6	8,6
Presión máxima de servicio (calefacción)	bar	3	3	3	3	3
Dimensiones A	mm	1024	1222	1493	1741	2043
Dimensiones B	mm	759	959	332	337	405
Dimensiones C	mm	525	725	1229	1477	1780
Dimensiones D	mm	-	-	374	374	405
Peso en vacío	kg	45	54	66	76	87
Pérdidas térmicas estáticas	W	40	47	54	59	69
Clase de eficiencia energética		B	B	B	B	B

PRESTACIONES ACS

Tipo		Smart E 130	Smart E 160	Smart E 210	Smart E 240	Smart E 300
Caudal punta a 40°C	L/10'	236	321	406	547	800
Caudal punta 1ª hora a 40°C	L/60'	784	1063	1349	1820	2360
Caudal continuo a 40 °C	L/h	658	890	1132	1527	2100
Caudal punta a 45°C	L/10'	202	275	348	469	640
Caudal punta 1ª hora a 45°C	L/60'	672	911	1156	1560	1920
Caudal continuo a 45°C	L/h	564	763	970	1309	1710
Caudal punta a 60°C	L/10'	117	161	209	272	370
Caudal punta 1ª hora a 60°C	L/60'	384	549	689	913	1100
Caudal continua a 60°C	L/h	320	465	576	769	970
Potencia puesta a régimen (EN 12897:2006)	kW	18,4	24,7	32,2	39,2	44,6
Tiempo puesta a régimen (EN 12897:2006)	min	10	10	9	9	9

TEMPERATURA DE TRABAJO

Parámetros de funcionamiento: Circuito Primario 85°C; Entrada AFCH 10°C; temperatura de consigna ACS 80°C

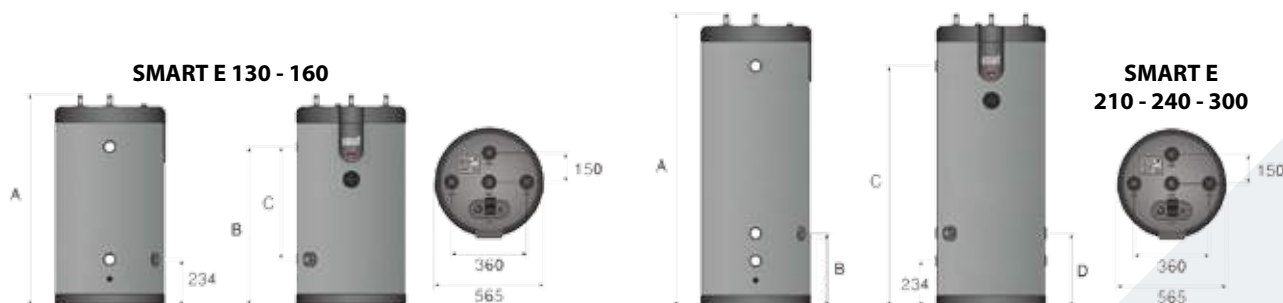





DESCRIPCIÓN

Interacumulador Inox Tank in Tank de gran producción de ACS con resistencia eléctrica de apoyo y conexión a calefacción opcional. Posición suelo.

- Interacumulador Tank in Tank de doble envoltente total de gran superficie de intercambio.
- Tanque interior de ACS fabricado en Acero Inoxidable
- Tecnología de acumulador auto-basculante que genera el efecto de autodesincrustación de la cal disminuyendo el mantenimiento.
- Diseñado para trabajar a temperaturas de producción de ACS superiores a 70°C.
- Incorpora sistema antifugas en las conexiones hidráulicas.
- Aislamiento de espuma de poliuretano, y acabado con revestimiento de polipropileno de gran resistencia a golpes.
- Dispone de conexión de recirculación, termostato de maniobra y termómetro frontal.
- Posibilidad de instalación de resistencia eléctrica de apoyo de 3 o 6 kW y conexión de circuito de calefacción en el inferior del tanque de primario.

ESQUEMA DE PRINCIPIO



Referencia	Nombre		Precio
06627301	Smart E Plus 210	B 	1.675,00
06627401	Smart E Plus 240	B 	1.815,00
06627501	Smart E Plus 300	B 	2.015,00

ACCESORIOS

Referencia	Descripción	Precio
5476G003	Sonda NTC de 12 kΩ de caldera para la gestión de temperatura de ACS	35,00
10800081	Resistencia eléctrica de 3 kW (1 x 230V)	275,00
10800082	Resistencia eléctrica 3 kW (3 x 400V+N)	295,00
10800083	Resistencia eléctrica 6 kW (1 x 230V)	275,00
10800084	Resistencia eléctrica 6 kW (3 x 400V+N)	315,00
10800102	Kit de conexión sanitaria para acumuladores compuesta por grupo de seguridad, válvula de mezcla termostática y conexión 3/4" para vaso de expansión	240,00
55212000	Mezclador termostático 3/4"	130,00
55301300	Vaso de expansión 5 L. (Acum. < 150 l.)	45,00
55301400	Vaso de expansión 8 L. (Acum. 151 a 250 l.)	60,00
557A1500	Válvula de seguridad 7 bar Ø 3/4"	25,00

1. Entrada recirculación de ACS.
2. Entrada de agua fría (AFCH).
3. Salida del fluido del tanque primario.
4. Salida auxiliar del circuito primario.
5. Aislamiento de 50 mm en poliuretano rígido
6. Salida de primario de energía auxiliar
7. Retorno auxiliar del circuito primario
8. Retorno de primario de energía auxiliar
9. Resistencia eléctrica opcional
10. Purgador de aire manual circuito primario
11. Salida de ACS.
12. Tapa en polipropileno rígido
13. Vaina de ACS de acero inoxidable
14. Tanque de ACS de acero inoxidable
15. Impulsión a circuito de calefacción
16. Retorno de circuito de calefacción
17. Tanque de primario de acero al carbono.
18. Envoltente exterior en polipropileno
19. Tapa inferior en polipropileno rígido

Interacumulador INOX de agua caliente

DIMENSIONES Y CARACTERÍSTICAS TÉCNICAS

Tipo		Smart E Plus 210	Smart E Plus 240	Smart E Plus 300
Referencia		06627301	06627401	06627501
Capacidad total	L	203	242	293
Capacidad de ACS	L	126	164	200
Capacidad de primario	L	77	78	93
Conexión ACS	Ø"	3/4 M	3/4 M	3/4 M
Conexión de recirculación	Ø"	3/4 M	3/4 M	3/4 M
Conexión primario	Ø"	1 H	1 H	1 H
Caudal primario (EN 12897:2006)	L/s	1,25	1,25	1,25
Pérdida de carga (EN12897:2006)	mbar	41,6	47,3	52,4
Temperatura máxima	°C	90	90	90
Presión máxima de trabajo (ACS)	bar	8,6	8,6	8,6
Presión máxima de servicio (calefacción)	bar	3	3	3
Dimensiones A	mm	1489	1738	2050
Dimensiones B	mm	1225	1473	1783
Dimensiones C	mm	933	1064	1278
Dimensiones D	mm	288	264	329
Dimensiones E	mm	130	135	145
Dimensiones F	mm	338	314	375
Dimensiones G	mm	228	229	233
Peso en vacío	kg	66	76	87
Pérdidas térmicas estáticas	W	54	59	69
Clase de eficiencia energética		B	B	B

PRESTACIONES ACS

Tipo		Smart E Plus 210	Smart E Plus 240	Smart E Plus 300
Caudal punta a 40°C	L/10'	406	547	800
Caudal punta 1ª hora a 40°C	L/60'	1349	1820	2360
Caudal continuo a 40 °C	L/h	1132	1527	2100
Caudal punta a 45°C	L/10'	348	469	640
Caudal punta 1ª hora a 45°C	L/60'	1156	1560	1920
Caudal continuo a 45°C	L/h	970	1309	1710
Caudal punta a 60°C	L/10'	209	272	370
Caudal punta 1ª hora a 60°C	L/60'	689	913	1100
Caudal continua a 60°C	L/h	576	769	970
Potencia puesta a régimen (EN 12897:2006)	kW	32,2	39,2	44,6
Tiempo puesta a régimen (EN 12897:2006)	min	9	9	9

TEMPERATURA DE TRABAJO

Parámetros de funcionamiento: Circuito Primario 85°C; Entrada AFCH 10°C; temperatura de consigna ACS 80°C

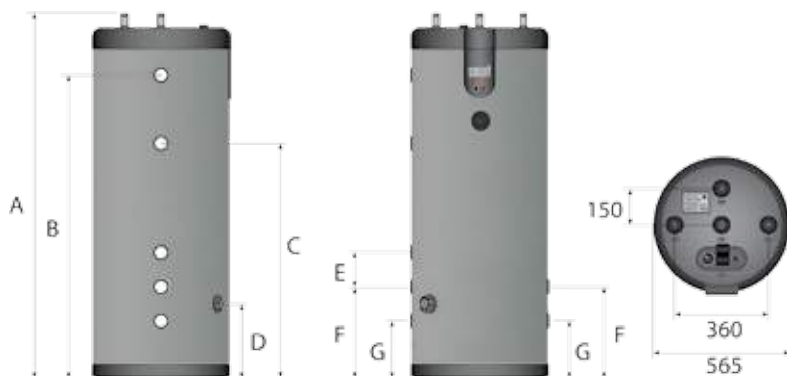



Comfort 100 → 240



GARANTÍA
5
AÑOS

DESCRIPCIÓN

Interacumulador Inox Tank in Tank de gran producción de ACS. Posición suelo, mural vertical y mural horizontal.

- Interacumulador Tank in Tank de doble envoltorio total de gran superficie de intercambio.
- Tanque interior de ACS fabricado en Acero Inoxidable
- Tecnología de acumulador auto-basculante que genera el efecto de autodesincrustación de la cal disminuyendo el mantenimiento.
- Diseñado para trabajar a temperaturas de producción de ACS superiores a 70°C.
- Incorpora sistema antifugas en las conexiones hidráulicas.
- Aislamiento de espuma de poliuretano y acabado con revestimiento de polipropileno de gran resistencia a golpes.

ESQUEMA DE PRINCIPIO



1. Entrada de agua fría (AFCH)
2. Salida de ACS.
3. Purgador de aire manual del circuito primario.
4. Entrada fluido al tanque primario.
5. Salida fluido el tanque primario.
6. Aislamiento de 30 mm de poliuretano expandido (sin CFC).
7. Tanque primario de acero al carbono.
8. Tanque de ACS de acero inoxidable.
9. Tapa superior de poliuretano rígido.
10. Envoltorio exterior de polipropileno de alta resistencia.
11. Tapa inferior de poliuretano rígido.
12. Vaina de ACS de acero inoxidable.

Referencia	Nombre		Precio
06631201	Comfort 100	C	800,00
06631301	Comfort 130	C	880,00
06631401	Comfort 160	C	955,00
06631501	Comfort 210	C	1.135,00
06631601	Comfort 240	C	1.335,00

ACCESORIOS

Referencia	Descripción	Precio
A1002275	Termostato regulación de temperatura de ACS para Comfort	35,00
5476G003	Sonda NTC de 12 kΩ de caldera para la gestión de temperatura de ACS	35,00
39554067	SopORTE de pared (compatible con Comfort 130, 160, 210, 240 en horizontal)	A consultar
10800102	Kit de conexión sanitaria para acumuladores compuesta por grupo de seguridad, válvula de mezcla termostática y conexión 3/4" para vaso de expansión	240,00
55212000	Mezclador termostático 3/4"	130,00
55301300	Vaso de expansión 5 L. (Acum. < 150 l.)	45,00
55301400	Vaso de expansión 8 L. (Acum. 151 a 250 l.)	60,00
557A1500	Válvula de seguridad 7 bar Ø 3/4"	25,00

POSIBILIDADES DE INSTALACIÓN

Posición suelo	Mural vertical	Mural horizontal con conexiones a la derecha
		Sólo Comfort 130-160-210-240 Obligatorio kit A1003169



Termostato Comfort (opcional)

Interacumulador INOX de agua caliente

DIMENSIONES Y CARACTERÍSTICAS TÉCNICAS

Tipo		CF 100	CF 130	CF 160	CF 210	CF 240
Referencia		06631201	06631301	06631401	06631501	06631601
Capacidad total	L	105	130	161	203	242
Capacidad de ACS	L	75	75	99	126	164
Capacidad de primario	L	30	55	62	77	78
Conexión ACS	Ø"	3/4 M	3/4 M	3/4 M	3/4 M	3/4 M
Conexión de recirculación	Ø"	-	-	-	-	-
Conexión primario	Ø"	1 H	1 H	1 H	1 1/4 H	1 1/4 H
Caudal primario (EN 12897:2006)	L/s	0,70	0,70	0,70	1,25	1,25
Pérdida de carga (EN12897:2006)	mbar	19,6	22,4	23,5	40,6	46,5
Temperatura máxima	°C	90	90	90	90	90
Presión máxima de trabajo (ACS)	bar	8,6	8,6	8,6	8,6	8,6
Presión máxima de servicio (calefacción)	bar	3	3	3	3	3
Dimensiones A	mm	845	1005	1205	1475	1720
Dimensiones B	mm	580	740	940	1210	1455
Dimensiones C	mm	215	215	215	215	210
Peso en vacío	kg	37	40	47	58	65
Pérdidas térmicas estáticas	W	56	62	69	75	78
Clase de eficiencia energética		C	C	C	C	C

PRESTACIONES ACS

Tipo		CF 100	CF 130	CF 160	CF 210	CF 240
Caudal punta a 40°C	L/10'	212	236	321	406	547
Caudal punta 1ª hora a 40°C	L/60'	705	784	1063	1349	1820
Caudal continuo a 40 °C	L/h	592	658	890	1132	1527
Caudal punta a 45°C	L/10'	182	202	275	348	469
Caudal punta 1ª hora a 45°C	L/60'	604	672	911	1156	1560
Caudal continuo a 45°C	L/h	507	564	763	970	1309
Caudal punta a 60°C	L/10'	105	117	161	209	272
Caudal punta 1ª hora a 60°C	L/60'	345	384	549	689	913
Caudal continua a 60°C	L/h	288	320	465	576	769
Tiempo puesta a régimen (EN 12897:2006)	min	24	24	22	22	20
Potencia puesta a régimen (EN 12897:2006)	kW	23	23	31	39	53

TEMPERATURA DE TRABAJO

Parámetros de funcionamiento: Circuito Primario 85°C; Entrada AFCH 10°C; temperatura de consigna ACS 80°C

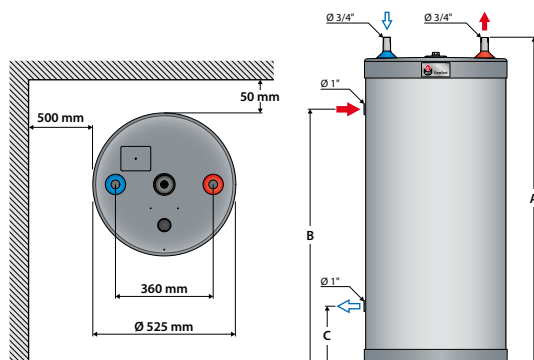



Comfort E 100 → 240



DESCRIPCIÓN

Interacumulador mural Inox Tank in Tank de gran producción de ACS con resistencia eléctrica de apoyo

- Interacumulador Tank in Tank de doble envoltente total de gran superficie de intercambio.
- Equipado con resistencia de apoyo eléctrica de 2,2 kW, termostato de maniobra e interruptor invierno/verano
- Tanque interior de ACS fabricado en Acero Inoxidable
- Tecnología de acumulador auto-basculante que genera el efecto de autodesincrustación de la cal disminuyendo el mantenimiento.
- Diseñados para trabajar a temperaturas de producción de ACS superiores a 70°C.
- Incorpora sistema antifugas en las conexiones hidráulicas.
- Aislamiento de espuma de poliuretano y acabado con revestimiento de polipropileno de gran resistencia a golpes.

ESQUEMA DE PRINCIPIO

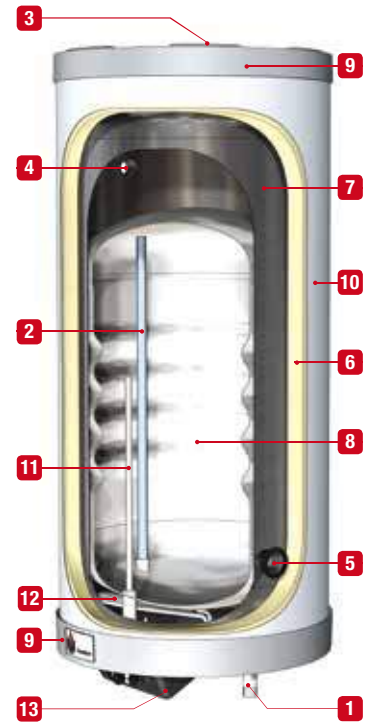

1. Entrada de agua fría (AFCH).
2. Salida de ACS.
3. Purgador de aire manual circuito primario.
4. Entrada fluido al tanque primario (Costado derecho.)
5. Salida de fluido del tanque primario.
6. Aislamiento de 30 mm. de poliuretano expandido (Sin CFC).
7. Tanque de primario de acero al carbono
8. Tanque de ACS de Acero inoxidable
9. Tapa superior en poliuretano rígido
10. Envoltente exterior en polipropileno de alta resistencia.
11. Vaina de ACS de acero inoxidable
12. Resistencia eléctrica de apoyo 2,2 kW
13. Panel de mandos

Referencia	Nombre		Precio
06642701	Comfort E 100	C	965,00
06642801	Comfort E 130	C	1.075,00
06642901	Comfort E 160	C	1.135,00
06643001	Comfort E 210	C	1.300,00
06643101	Comfort E 240	C	1.400,00

ACCESORIOS

Referencia	Descripción	Precio
5476G003	Sonda NTC de 12 kΩ de caldera para la gestión de temperatura de ACS	35,00
10800102	Kit de conexión sanitaria para acumuladores compuesta por grupo de seguridad, válvula de mezcla termostática y conexión 3/4" para vaso de expansión	240,00
55212000	Mezclador termostático 3/4"	130,00
55301300	Vaso de expansión 5 L. (Acum. < 150 l.)	45,00
55301400	Vaso de expansión 8 L. (Acum. 151 a 250 l.)	60,00
557A1500	Válvula de seguridad 7 bar Ø 3/4"	25,00

NOTA: Debe ser instalado verticalmente con las conexiones sanitarias en la parte inferior.

Interacumulador INOX de agua caliente

DIMENSIONES Y CARACTERÍSTICAS TÉCNICAS

Tipo		Comfort E 100	Comfort E 130	Comfort E 160	Comfort E 210	Comfort E 240
Referencia		06642701	06642801	06642901	06643001	06643101
Capacidad total	L	105	130	161	203	242
Capacidad de ACS	L	75	75	99	126	164
Capacidad de primario	L	30	55	62	77	78
Conexión ACS	Ø"	3/4 M	3/4 M	3/4 M	3/4 M	3/4 M
Conexión de recirculación	Ø"	-	-	-	-	-
Conexión primario	Ø"	1 H	1 H	1 H	1 1/4 H	1 1/4 H
Resistencia eléctrica	W	2200	2200	2200	2200	2200
Temperatura máxima	°C	90	90	90	90	90
Presión máxima de trabajo (ACS)	bar	8,6	8,6	8,6	8,6	8,6
Presión máxima de servicio (calefacción)	bar	3	3	3	3	3
Caudal primario (EN 12897:2006)	L/s	0,70	0,70	0,70	1,25	1,25
Pérdida de carga (EN12897:2006)	mbar	19,6	22,4	23,5	40,6	46,5
Dimensiones A	mm	845	1005	1205	1480	1725
Dimensiones B	mm	365	525	725	1000	1245
Dimensiones C	mm	630	790	990	1260	1510
Peso en vacío	kg	37	40	47	58	65
Pérdidas térmicas estáticas	W	58	64	71	77	81
Clase de eficiencia energética		C	C	C	C	C

PRESTACIONES ACS

Tipo		Comfort E 100	Comfort E 130	Comfort E 160	Comfort E 210	Comfort E 240
Caudal punta a 40°C	L/10'	212	236	321	406	547
Caudal punta 1ª hora a 40°C	L/60'	705	784	1063	1349	1820
Caudal continuo a 40 °C	L/h	592	658	890	1132	1527
Caudal punta a 45°C	L/10'	182	202	275	348	469
Caudal punta 1ª hora a 45°C	L/60'	604	672	911	1156	1560
Caudal continuo a 45°C	L/h	507	564	763	970	1309
Caudal punta a 60°C	L/10'	105	117	161	209	272
Caudal punta 1ª hora a 60°C	L/60'	345	384	549	689	913
Caudal continua a 60°C	L/h	288	320	465	576	769
Potencia puesta a régimen (EN 12897:2006)	kW	18,4	18,4	24,7	32,2	39,2
Tiempo puesta a régimen (EN 12897:2006)	min	10	10	10	9	9

TEMPERATURA DE TRABAJO

Parámetros de funcionamiento: Circuito Primario 85°C; Entrada AFCH 10°C; temperatura de consigna ACS 80°C

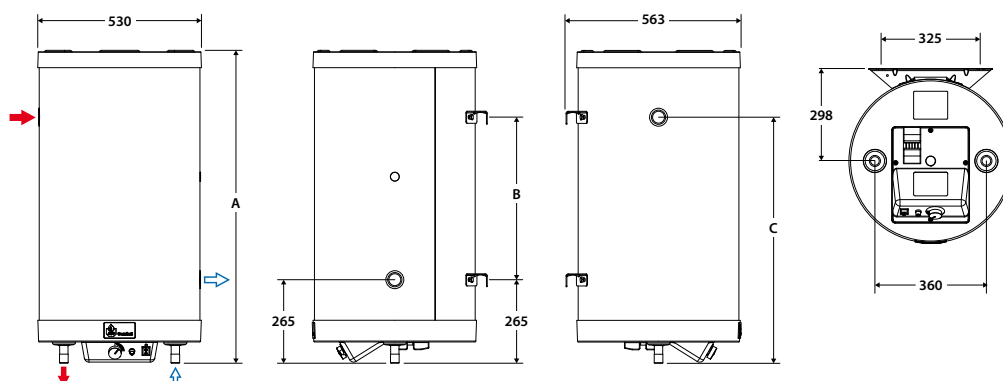

DESCRIPCIÓN

Caldera mural mixta instantánea de "Doble Condensación" tanto en calefacción como en producción de ACS.

- Cuerpo de intercambio fabricado en aluminio/silicio con 2 circuitos de intercambio en Cu independientes integrados en el cuerpo de combustión.
- Ambos circuitos son aptos para trabajar con total independencia, siendo posible el servicio de calefacción sin agua caliente y viceversa.
- Quemador Pre-mezcla modulante de bajo NOx
- Centralita electrónica de regulación para su funcionamiento con sonda exterior y termostato modulante OpenTherm
- Modo "ECO" de producción de ACS autodidacta que permite disfrutar del máximo confort en ACS y mínimo consumo.
- Clase energética A en producción de ACS con un perfil de carga XL
- Incorpora bomba de circulación de calefacción de alta eficiencia.
- Equipada con vaso de expansión de calefacción de 6 litros.
- Sistema de chimenea versátil tanto para soluciones bitubo como coaxiales.



ESQUEMA DE PRINCIPIO

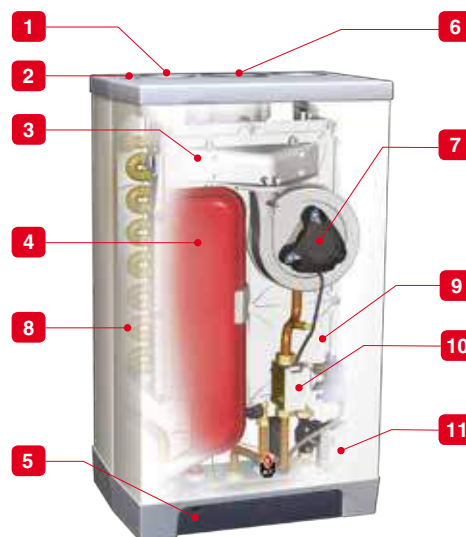

1. Conexión de chimenea
2. Purgador de aire manual
3. Cuerpo de intercambio de caldera
4. Vaso de expansión de calefacción de 6L
5. Panel de mandos
6. Salida de humos pdc
7. Ventilador
8. Serpentin de calefacción
9. Serpentin de ACS
10. Válvula de gas
11. Bomba de calefacción alta eficiencia

Referencia	Nombre		Precio
08658401	Kompakt HR eco 24/28	A	1.950,00
08658501	Kompakt HR eco 30/36	A	2.175,00

NOTA: Plantilla hidráulica de conexiones incluida en el precio de la caldera.
No incluye chimenea standard.

ACCESORIOS

Referencia	Descripción	Precio
XC200100	Plantilla conex. hidráulicas salida inferior (Incluye válvula de seguridad 3 bar 1/2" y grifo de llenado)	140,00
XC6B0300	Estación intercambio solar Kompakt HR eco	495,00
A1002029	Sonda exterior NTC 12 kΩ	40,00
10800361	Termostato ambiente modulante RC 35 RF inalámbrico Opentherm de programación diaria con 6 franjas de funcionamiento.	200,00
5476G003	Sonda NTC 12 kΩ de cladera para la gestión de temperatura de ACS	35,00
91090357	Kit termostato control solar	65,00
91092527	Tapa embellecedor para regleta conexión hidráulica	45,00
XC200020	Transformador 100VA 115/230V	65,00
55212000	Mezclador termostático 3/4"	130,00

ACCESORIOS DE CONEXIÓN CHIMENEA

Referencia	Descripción	Precio
XC200047	Chimenea standard horiz. 60-100 en pps/Al	90,00
XC200049	Adaptador para chimenea coaxial 60 x 100 con toma de análisis (obligado chimenea standard)	65,00



CALEFACCIÓN Y AGUA CALIENTE DE ALTO RENDIMIENTO

- Gracias a su **diseño único** que implica sumergir los tubos de cobre en su totalidad en el intercambiador de Aluminio-Silicio, obtenemos un rendimiento elevadísimo en ambos suministros. Los flujos de agua atraviesan el intercambiador de la caldera enfriando los gases de la combustión permitiendo disfrutar de un calor latente de condensación tanto para la calefacción como para la producción de agua caliente sanitaria. Ello nos permitirá trabajar sólo con ACS; sólo con calefacción o con ambos servicios.

Calderas murales de condensación

DIMENSIONES Y CARACTERÍSTICAS TÉCNICAS

Tipo		Kompakt HR eco 24/28	Kompakt HR eco 30/36
Referencia		08658401	08658501
Combustible		Gas natural Propano	Gas natural Propano
Gasto calorífico máximo (calefacción) PCS	kW	26,3	36,3
Potencia útil a régimen máx. (80/60°C)	kW	22,7	26,2
Potencia útil mín. (80/60°C)	kW	6,9	7
Potencia nominal en ACS	kW	27,5	31,5
Perfil de carga declarado		XL	XL
Eficiencia energética del caldeo de agua	%	85	85
Clase de eficiencia energética en calentamiento de agua		A	A
Eficiencia energética estacional de calefacción	%	93	93
Clase de eficiencia energética en calefacción		A	A
Rendimiento útil (potencia 100%) 50/30°C	%	99,4	103
Rendimiento útil 30% de carga (EN677)	%	108,2	108,2
Capacidad de ACS	L	2	2
Conexión ACS	Ø"	1/2	1/2
Conexión de calefacción	Ø"	3/4	3/4
Conexión gas	Ø"	1/2 INT	1/2 INT
Pérdida de carga serpentín ACS	mbar	40	50
Caudal de gas (potencia Máx)	m ³ /h	2,95	3,4
Conexión de chimenea	Ømm	80 - 80	80 - 80
Temperatura máxima de trabajo	°C	90	90
Presión máxima (primario)	bar	3	3
Presión máxima (ACS)	bar	8	8
Voltaje	V	230	230
Protección IP		44	44
Consumo eléctrico	W	35	35
Peso en vacío	kg	36	39
Nivel de potencia acústica LWA en interiores	dB	45	45
Caudal de ACS 40 °C(mezclado)	L/min	12,5	15

DIMENSIONES

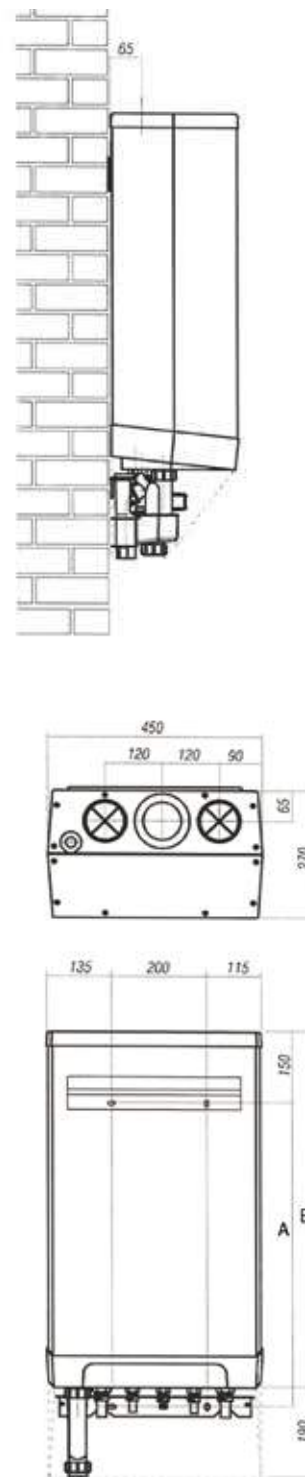

	24/28	30/36
A (mm)	660	720
B (mm)	750	810

PLANTILLA DE CONEXIONES HIDRÁULICAS CON VÁLVULA DE SEGURIDAD CALEFACCIÓN

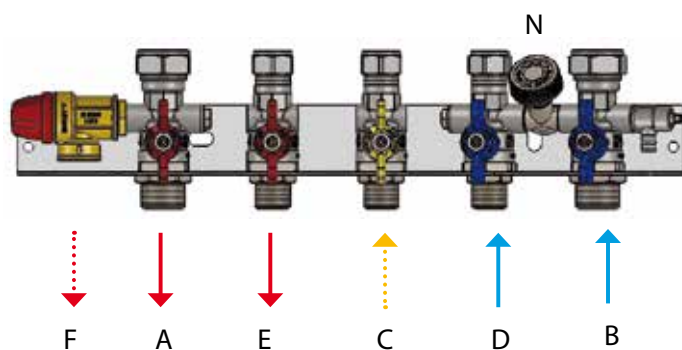

- A. Ida calefacción
- B. Retorno calefacción
- C. Entrada de gas
- D. Entrada ACS
- E. Salida ACS
- F. Evacuación condensados
- N. Grifo llenado calefacción

DESCRIPCIÓN

Caldera mural de condensación de doble servicio con acumulador inox incorporado

- Caldera mixta con interacumulador inox tank in tank integrado de 54 Litros.
- Intercambiador humos/agua en acero inoxidable con un volumen óptimo para un funcionamiento más estable y resistencia a la corrosión inigualable.
- Quemador modulante del 15% al 100% premezcla de gas natural o propano.
- Sistema electrónico ACVMax de última generación con pantalla LCD
- Compatibilidad con diferentes protocolos de comunicación: Todo/Nada, Opentherm 3.0, entrada 0-10 V, salidas de alarma, Modbus.
- Posibilidad de gestionar un circuito de ACS (interno), un circuito de calefacción mezclado, un circuito de calefacción directo, y bomba de compensador.
- Equipada con bomba de circulación de alta eficiencia para calefacción y vaso de expansión de calefacción de 12 litros.

ESQUEMA DE PRINCIPIO

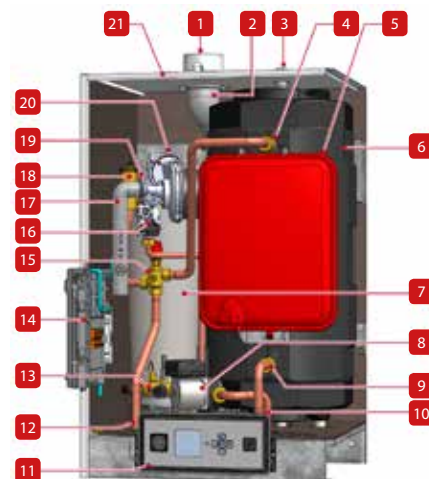

1. Conexión chimenea concéntrica 60/100 mm con toma de análisis
2. Chimenea
3. Purgador de aire manual primario Tank in Tank
4. Conexión primario Tank in Tank
5. Vaso de expansión de calefacción 12 litros
6. Interacumulador Tank in Tank de 54 litros
7. Cámara de combustión de acero inoxidable
8. Bomba de circulación de alta eficiencia
9. Retorno de calefacción primario Tank in Tank
10. Retorno del circuito de calefacción
11. Panel de mandos con pantalla LCD y manómetro
12. Ida del circuito de calefacción
13. Bloque de conexión rápida multifuncional para retorno
14. Cuadro eléctrico
15. Válvula de 3 vías incorporada
16. Válvula de gas
17. Silenciador (aspiración aire)
18. Purgador de aire automático (calefacción)
19. Mirilla
20. Quemador modulante premezcla
21. Envoltorio con aislamiento

Referencia	Nombre		Precio
05648101	Prestige 24 Excellence	A B	2.910,00
05648201	Prestige 32 Excellence GN	A B	3.360,00
03648201	Prestige 32 Excellence GP	A B	3.360,00

ACCESORIOS

Referencia	Descripción	Precio
A1002029	Sonda exterior NTC 12 kΩ	40,00
10800361	Termostato ambiente modulante RC 35 RF inalámbrico Opentherm de programación diaria con 6 franjas de funcionamiento.	200,00
A1002330	Kit de conexión fácil Easyfit para Prestige 24 - 32 Excellence	495,00
XC2B0450	Kit hidráulico solar para Prestige 24 - 32 Excellence	615,00
557A1032	Mezclador termostático Compact Mix 3/4"	545,00
55301300	Vaso de expansión ACS 5 L.	45,00
557A1500	Válvula de seguridad 7 bar Ø 3/4"	25,00

ACCESORIOS DE CONEXIÓN CHIMENEA

Referencia	Descripción	Precio
537D6354	Kit chimenea standard horizontal 60-100 pps/galva	85,00
537D6415	Adaptador 60/100 - 80/80 con toma de medidas	90,00

INTERFACE GRÁFICA DE USO INTUITIVO PARA LA GESTIÓN DE LA CALDERA



Pantalla principal que nos informa de los parámetros de funcionamiento de la caldera en tiempo real



Autodiagnóstico de los errores ofreciendo la posible solución a los mismos



Menú de configuración básica para la programación rápida de la caldera.



Fácil lectura de los parámetros de la caldera como la curva de trabajo del suelo radiante.

SISTEMA ELECTRÓNICO ACVMAX® DE ÚLTIMA GENERACIÓN



El nuevo control del sistema ACVMax® está diseñado para ser flexible y fácil de usar. El nuevo cuadro de mandos con manómetro integrado y pantalla LCD proporciona toda la información necesaria con solo apretar un botón. Monitoriza y controla la caldera para que funcione al máximo rendimiento. ACVMax® gestiona todos los parámetros fundamentales de la caldera. Toda esta información es procesada actuando sobre la modulación de la potencia del quemador para mantener el punto de ajuste necesario para cada situación.

Calderas murales de condensación

DIMENSIONES Y CARACTERÍSTICAS TÉCNICAS

Tipo		P24E	P32E
Referencia		05648101	05648201
Combustible		Gas natural / Propano	Gas natural / Propano
Gasto calorífico máximo (calefacción) PCS	kW	26,64	35,52
Potencia útil a régimen máx. (80/60°C)	kW	23,3	31
Potencia útil mín. (80/60°C)	kW	4,3	4,7
Perfil de carga declarado		XL	XL
Eficiencia energética del caldeo de agua	%	69	69
Clase de eficiencia energética en calentamiento de agua		B	B
Eficiencia energética estacional de calefacción	%	93	93
Clase de eficiencia energética en calefacción		A	A
Rendimiento útil (potencia 100%) 50/30°C	%	106,3	106,3
Rendimiento útil 30% de carga (EN667)	%	109	109
Capacidad total	L	70	70
Capacidad de ACS	L	54	54
Capacidad de primario	L	16	16
Conexión ACS	Ø"	3/4 M	3/4 M
Conexión de calefacción	Ø"	1 M	1 M
Conexión gas	Ø"	3/4 M	3/4 M
Conexión de chimenea	Ømm	60/100	60/100
Caudal primario	L/h	1050	1400
Pérdida de carga tanque a $\Delta t = 20^\circ\text{C}$	mbar	243	243
Caudal de gas (potencia Máx)	m ³ /h	2,54	3,3
Temperatura máxima de trabajo	°C	87	87
Presión máxima (ACS)	bar	8,6	8,6
Presión máxima (primario)	bar	3	3
Voltaje	V	230	230
Consumo eléctrico	W	82	90
Nivel de potencia acústica LWA en interiores	dB	59	58
Peso en vacío	kg	92	92

DIMENSIONES

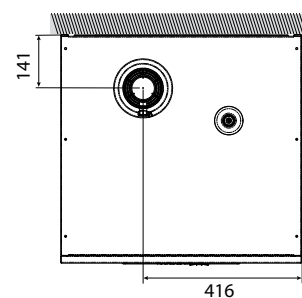
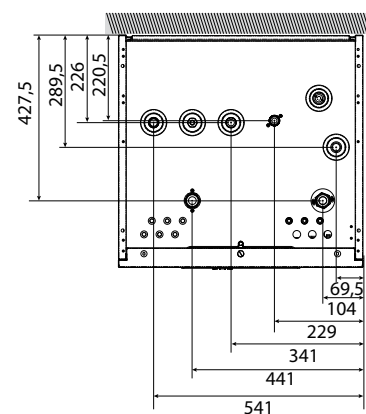
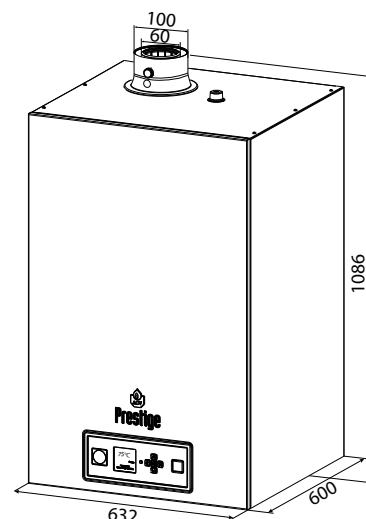

PRESTACIONES ACS

Tipo		P24E	P32E
Caudal punta a 40°C	L/10'	175	224
Caudal continuo a 40 °C	L/h	490	745
Caudal punta a 60°C	L/10'	102	103
Caudal continua a 60°C	L/h	295	320
Duración de puesta a régimen de 10 a 80°C (tanque)	min	28	25



CORAZÓN DE ACERO INOXIDABLE

- El corazón de la Prestige es un intercambiador de calor de acero inoxidable, desarrollado por ACV.
- El acero inoxidable ofrece una inigualable resistencia a la corrosión y a los aditivos usados en las instalaciones de calefacción.
- El interacumulador interno tipo "TANK IN TANK" fabricado en acero inoxidable nos permite un alto intercambio térmico logrando unas prestaciones de ACS inigualables y un mantenimiento muy reducido.



DESCRIPCIÓN

Caldera mural de condensación a gas de muy alto rendimiento.

- Intercambiador humos/agua en acero inoxidable con un volumen óptimo para un funcionamiento más estable y resistencia a la corrosión inigualable.
- Quemador modulante del 15% al 100% premezcla de gas natural o propano.
- Sistema electrónico ACVMax de última generación con pantalla LCD
- Compatibilidad con diferentes protocolos de comunicación: Todo/Nada, Opentherm 3.0, entrada 0-10 V, salidas de alarma, Modbus.
- Posibilidad de gestionar un circuito de ACS, un circuito de calefacción mezclado, un circuito de calefacción directo, y bomba de compensador.
- Equipada con bomba de circulación de alta eficiencia para calefacción y vaso de expansión de calefacción de 12 litros.
- Nuevo diseño interior que permite el fácil acceso frontal a todos los componentes internos de la caldera.
- Salida de humos coaxial 60/100 con toma de análisis y clapeta antirretorno para conexión a colector de chimenea.



Referencia	Nombre		Precio
05647901	Prestige 24 Solo		2.195,00
05648001	Prestige 32 Solo		2.375,00

ACCESORIOS

Referencia	Descripción	Precio
A1002029	Sonda exterior NTC 12 kΩ	40,00
5476G003	Sonda NTC de 12 kΩ. de caldera para la gestión de temperatura de ACS.	35,00
10800361	Termostato ambiente modulante RC 35 RF inalámbrico Opentherm de programación diaria con 6 franjas de funcionamiento.	200,00
10800369	Kit calentamiento interacumulador de ACS Prestige 24-32 Solo	65,00
A1002329	Kit de conexión fácil Easyfit para Prestige 24 - 32 Solo	490,00

ACCESORIOS DE CONEXIÓN CHIMENEA

Referencia	Descripción	Precio
537D6354	Kit chimenea standard horizontal 60-100 pps/galva	85,00
537D6415	Adaptador 60/100 - 80/80 con toma de medidas	90,00

INTERFACE GRÁFICA DE USO INTUITIVO PARA LA GESTIÓN DE LA CALDERA



Pantalla principal que nos informa de los parámetros de funcionamiento de tiempo real



Autodiagnóstico de los errores ofreciendo la posible solución a los mismos



Menú de configuración básico para la programación rápida de la caldera.



Fácil lectura de los parámetros de la caldera como la curva de trabajo del suelo radiante.

ESQUEMA DE PRINCIPIO

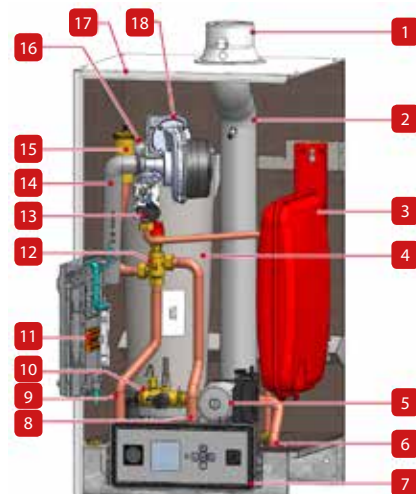

1. Conexión chimenea concéntrica 60 /100mm con toma de análisis
2. Chimenea
3. Vaso de expansión de calefacción de 12 litros.
4. Cámara de combustión de acero inoxidable
5. Bomba de circulación de alta eficiencia
6. Retorno del circuito de calefacción
7. Panel de mandos con pantalla LCD y manómetro
8. Conexión para depósito ACS externo
9. Ida circuito de calefacción
10. Bloque de conexión rápida multifuncional para retorno del cuerpo
11. Cuadro eléctrico (con fusibles de repuesto en la parte posterior)
12. Válvula de 3 vías incorporada
13. Válvula de gas
14. Silenciador (aspiración aire)
15. Purgador de aire automático (calefacción)
16. Mirilla
17. Envoltorio de la caldera con aislamiento
18. Quemador modulante premezcla

SISTEMA ELECTRÓNICO ACVMAX® DE ÚLTIMA GENERACIÓN



El nuevo control del sistema ACVMax® está diseñado para ser flexible y fácil de usar. El nuevo cuadro de mandos con manómetro integrado y pantalla LCD proporciona toda la información necesaria con solo apretar un botón. Monitoriza y controla la caldera para que funcione al máximo rendimiento. ACVMax® gestiona todos los parámetros fundamentales de la caldera. Toda esta información es procesada actuando sobre la modulación de la potencia del quemador para mantener el punto de ajuste necesario para cada situación.

Calderas murales de condensación

DIMENSIONES Y CARACTERÍSTICAS TÉCNICAS

Tipo		P245	P325
Referencia		05647901	05648001
Combustible		Gas natural / Propano	Gas natural / Propano
Gasto calorífico máximo (calefacción) PCS	kW	26,64	35,52
Potencia útil a régimen máx. (80/60°C)	kW	23,3	31
Potencia útil mín. (80/60°C)	kW	4,3	4,7
Eficiencia energética estacional de calefacción	%	93	93
Clase de eficiencia energética en calefacción		A	A
Rendimiento útil (potencia 100%) 50/30°C	%	106,3	106,3
Rendimiento útil 30% de carga (EN667)	%	109	109
Conexión de calefacción	Ø"	1 M	1 M
Conexión gas	Ø"	3/4 M	3/4 M
Conexión de chimenea	Ømm	60/100	60/100
Pérdida de carga tanque a $\Delta t = 20^\circ\text{C}$	mbar	141	141
Caudal de gas (potencia Máx)	m ³ /h	2,54	3,3
Temperatura máxima de trabajo	°C	87	87
Presión máxima (primario)	bar	3	3
Voltaje	V	230	230
Consumo eléctrico	W	82	90
Peso en vacío	kg	54	54
Nivel de potencia acústica LWA en interiores	dB	59	58

DIMENSIONES

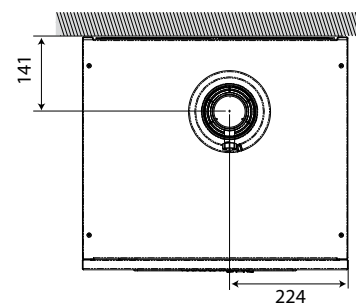
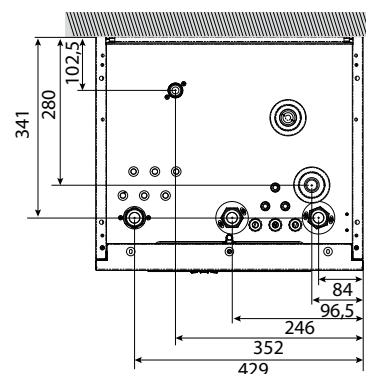
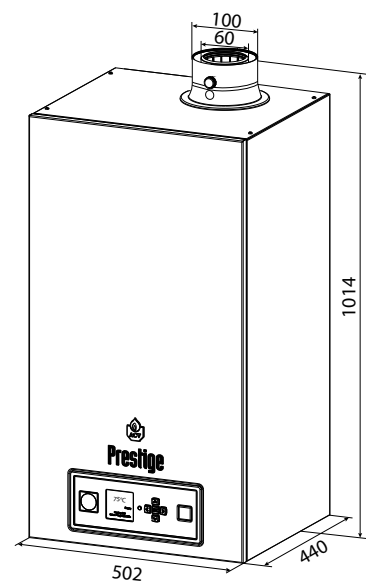

CORAZÓN DE ACERO INOXIDABLE

- El corazón de la Prestige es un intercambiador de calor de acero inoxidable, desarrollado tras largos e intensivos estudios y ensayos en laboratorio que acumula la experiencia de 90 años en ACV utilizando este material para la fabricación de equipos de calefacción y de ACS.

RESISTENCIA A LA CORROSIÓN INIGUALABLE

El uso de acero inoxidable ofrece una resistencia inigualable a la corrosión y a los aditivos utilizados en los sistemas de calefacción. El acero inoxidable utilizado en los productos ACV es altamente resistente a la acidez de los condensados incluso si el gas natural o el propano contienen residuos de azufre.

MANTENIMIENTO REDUCIDO

El intercambiador de las calderas Prestige es autolimpiante: los condensados fluyen constantemente por la superficie de los tubos de humos y eliminan automáticamente los residuos de la combustión. De esta manera la caldera mantiene su elevado rendimiento en el tiempo y reduce las necesidades de mantenimiento.

ÓPTIMO VOLUMEN DE AGUA PARA UN FUNCIONAMIENTO MÁS ESTABLE

Los tubos de humos especialmente diseñados optimizan el volumen de agua del intercambiador de calor, estabilizando la temperatura de la caldera y reduciendo el riesgo de sobrecalentamiento.

RENDIMIENTO ELEVADO

Gracias al diseño en acero inoxidable del intercambiador de calor y su tecnología de autolimpieza que elimina las impurezas de la combustión, la caldera Prestige mantiene un nivel de rendimiento elevado y estable durante todo su tiempo de funcionamiento, garantizando un bajo consumo energético gracias a su reducida pérdida de energía en el intercambiador de calor.





XXL B

DESCRIPCIÓN

Generador de pie de doble servicio de condensación a gas con acumulador de ACS inox integrado de ACS inox integrado

- Generador de doble servicio de condensación que incorpora acumulador de ACS fabricado en Acero Inoxidable con tecnología Tank in Tank.
- El generador está diseñado para trabajar a temperaturas de producción de ACS superiores a 70°C.
- Intercambiador humos/agua en acero inoxidable con un volumen óptimo para un funcionamiento más estable y resistencia a la corrosión inigualable.
- Sistema electrónico ACVMax de última generación.
- Incorpora señales de alarma y control externo 0-10 V
- Modbus
- Equipada con quemador premezcla, gas natural o propano.
- La gran capacidad del circuito primario permite poder trabajar hasta con varios circuitos diferentes de calefacción sin necesidad de compensador hidráulico.

ESQUEMA DE PRINCIPIO

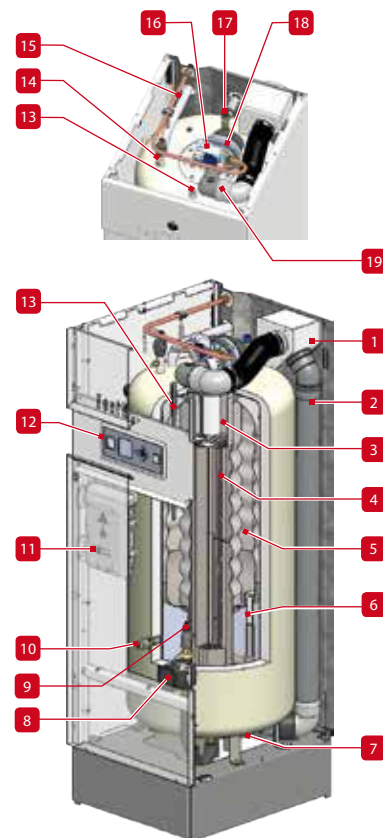

1. Conexión chimenea concéntrica
2. Salida de gases interior
3. Cámara de combustión
4. Cuerpo del generador de acero inoxidable.
5. Acumulador tipo "Tank in Tank" de producción de ACS
6. Entrada de agua fría (AFCH) al tanque
7. Bandeja de recogida de condensados
8. Bomba de carga interna de alta eficiencia
9. Sonda NTC de calefacción
10. Presostato
11. Panel eléctrico
12. Panel de mandos ACVMax.
13. Vaina de temperatura ACS
14. Purgador automático
15. Alimentación de gas
16. Válvula de gas.
17. Conexión válvula de seguridad ACS
18. Quemador modulante de pre-mezcla de aire/gas

Referencia	Nombre	Precio
A1002007	HeatMaster 25 C	4.995,00

ACCESORIOS

Referencia	Descripción	Precio
A1002029	Sonda exterior NTC 12 kΩ	40,00
10800361	Termostato ambiente modulante RC 35 RF inalámbrico Opentherm de programación diaria con 6 franjas de funcionamiento.	200,00
557A7008	Vaso de expansión primario 12 L. (Modelos 25 C - 25/35/45 TC)	110,00
55301300	Vaso de expansión ACS 5 L. (Acum. hasta 150 L.)	45,00
557A1032	Mezclador termostático Compact Mix 3/4"	545,00

SISTEMA ELECTRÓNICO ACVMAX® DE ÚLTIMA GENERACIÓN



El nuevo control del sistema ACVMax® está diseñado para ser flexible y fácil de usar. El nuevo cuadro de mandos con manómetro integrado y pantalla LCD proporciona toda la información necesaria con solo apretar un botón. Monitoriza y controla la caldera para que funcione al máximo rendimiento. ACVMax® gestiona todos los parámetros fundamentales de la caldera.

INTERFACE GRÁFICA DE USO INTUITIVO PARA LA GESTIÓN DEL GENERADOR

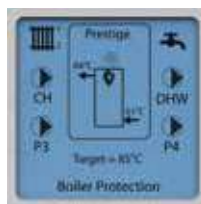

Pantalla principal que nos informa de los parámetros de funcionamiento en tiempo real



Menú de configuración básico para su programación rápida

Generadores doble servicio a condensación

DIMENSIONES Y CARACTERÍSTICAS TÉCNICAS

Tipo	HeatMaster 25 C	
Referencia	A1002007	
Combustible	Gas natural o propano	
Gasto calorífico máximo (calefacción) PCS	kW	27,8
Potencia útil a régimen máx. (80/60°C)	kW	24,3
Potencia útil mín. (80/60°C)	kW	4,9
Potencia nominal en ACS	kW	25
Perfil de carga declarado	XXL	
Eficiencia energética del caldeo de agua	%	74
Clase eficiencia energética en calentamiento de agua	B	
Eficiencia energética estacional de calefacción	%	93
Clase de eficiencia energética en calefacción	A	
Rendimiento útil 30% de carga (EN667)	%	109
Rendimiento en ACS a $\Delta t = 30^{\circ}\text{C}$	%	99,2
Capacidad total	L	200
Capacidad de ACS	L	80
Capacidad de primario	L	120
Conexión ACS	Ø"	1 M
Conexión de calefacción	Ø"	1 H
Conexión gas	Ø"	3/4 M
Conexión de chimenea	Ømm	80/125
Pérdida de carga tanque a $\Delta t = 20^{\circ}\text{C}$	mbar	3
Temperatura máxima de trabajo	°C	87
Presión máxima (primario)	bar	3
Presión máxima (ACS)	bar	8,6
Voltaje	V	230
Consumo eléctrico	W	95
Nivel de potencia acústica LWA en interiores	dB	60
Peso en vacío	kg	174

PRESTACIONES ACS

Tipo	HeatMaster 25 C	
Caudal punta a 40°C	L/10'	233,5
Caudal punta 1ª hora a 40°C	L/60'	748
Caudal continuo a 40 °C	L/h	617
Caudal punta a 60°C	L/10'	145
Caudal punta 1ª hora a 60°C	L/60'	478
Caudal continua a 60°C	L/h	400

TEMPERATURA DE TRABAJO

Parámetros de funcionamiento: Circuito Primario 87°C; Entrada AFCH 10°C; Tª Max de ACS 75°C

DIMENSIONES

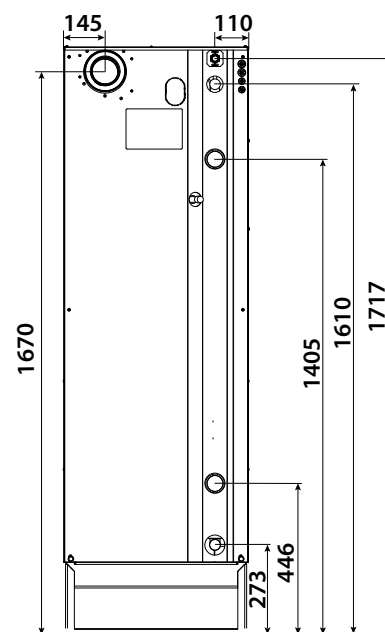
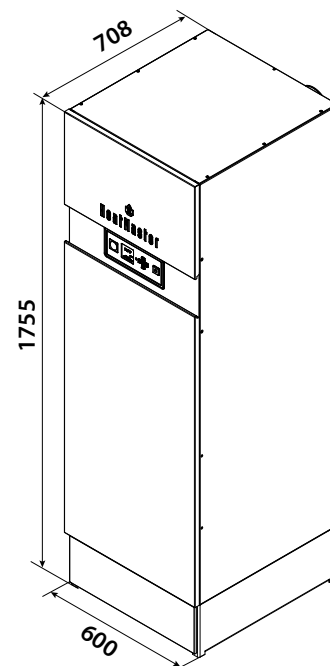

DESCRIPCIÓN

Generador de pie de doble servicio "Total Condensing" a gas con acumulador ACS inox Integrado

- Generador de doble servicio "Total Condensing" que incorpora acumulador de ACS fabricado en Acero Inoxidable con tecnología Tank in Tank.
- Su especial diseño Tank in Tank anular, permite trabajar en régimen de condensación en generación de ACS gracias al Tanque "condensador" inferior.
- El generador está diseñado para trabajar a temperaturas de producción de ACS superiores a 70°C.
- Intercambiador humos/agua en acero inoxidable con un volumen óptimo para un funcionamiento más estable y resistencia a la corrosión inigualable.
- Sistema electrónico ACVMax de última generación.
- Incorpora señales de alarma y control externo 0-10 V
- Equipada con quemador premezcla, gas natural o propano.
- La gran capacidad del circuito primario permite poder trabajar hasta con varios circuitos diferentes de calefacción sin necesidad de compensador hidráulico.

ESQUEMA DE PRINCIPIO

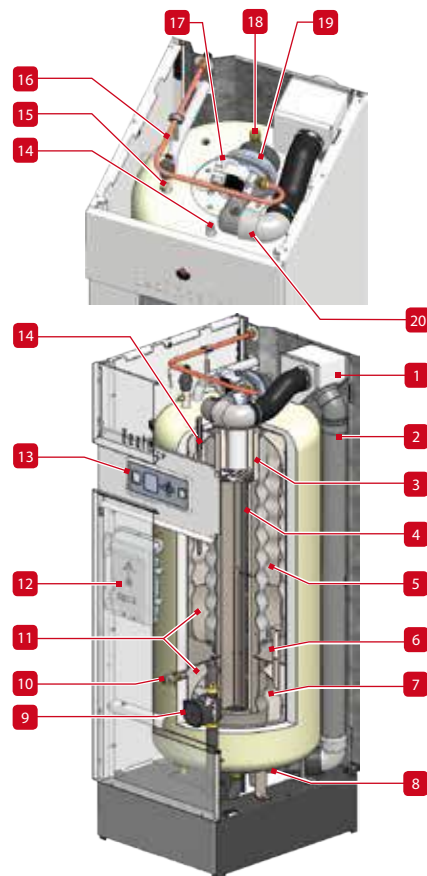

1. Conexión chimenea concéntrica
2. Salida de gases interior
3. Cámara de combustión
4. Cuerpo del generador de acero inoxidable.
5. Acumulador tipo "Tank in Tank" de producción ACS
6. Disco de separación circuito primario
7. Tanque "condensador" de precalentamiento de ACS
8. Bandeja de recogida de condensados
9. Bomba de carga interna de alta eficiencia
10. Sonda NTC de calefacción
11. Presostato
12. Panel eléctrico
13. Panel de mandos ACVMax.
14. Vaina de temperatura ACS
15. Purgador automático
16. Alimentación de gas
17. Válvula de gas.
18. Válvula de seguridad ACS
19. Quemador modulante de pre-mezcla de aire/gas

Referencia	Nombre	Precio
05652101	HeatMaster 25 TC	5.565,00

ACCESORIOS

Referencia	Descripción	Precio
A1002029	Sonda exterior NTC 12 kΩ	40,00
10800361	Termostato ambiente modulante RC 35 RF inalámbrico Opentherm de programación diaria con 6 franjas de funcionamiento.	200,00
557A7008	Vaso de expansión primario 12 L. (Modelos 25 C - 25/35/45 TC)	110,00
55301300	Vaso de expansión ACS 5 L. (Acum. hasta 150 L.)	45,00
557A1032	Mezclador termostático Compact Mix 3/4"	545,00

SISTEMA ELECTRÓNICO ACVMAX® DE ÚLTIMA GENERACIÓN

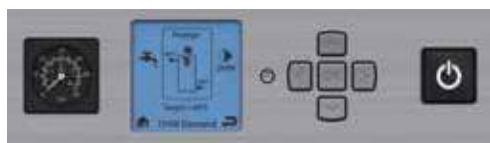

El nuevo control del sistema ACVMax® está diseñado para ser flexible y fácil de usar. El nuevo cuadro de mandos con manómetro integrado y pantalla LCD proporciona toda la información necesaria con solo apretar un botón. Monitoriza y controla la caldera para que funcione al máximo rendimiento. ACVMax® gestiona todos los parámetros fundamentales de la caldera.

INTERFACE GRÁFICA DE USO INTUITIVO PARA LA GESTIÓN DEL GENERADOR

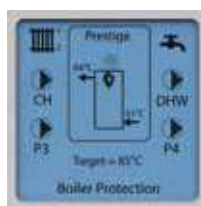

Pantalla principal que nos informa de los parámetros de funcionamiento en tiempo real



Menú de configuración básico para su programación rápida

Generadores doble servicio a condensación

DIMENSIONES Y CARACTERÍSTICAS TÉCNICAS

Tipo	HM25TC	
Referencia	05652101	
Combustible	Gas natural o propano	
Gasto calorífico máximo (calefacción) PCS	kW	27,8
Potencia útil a régimen máx. (80/60°C)	kW	24,3
Potencia útil mín. (80/60°C)	kW	4,9
Perfil de carga declarado	XXL	
Eficiencia energética del caldeo de agua	%	87.2
Clase de eficiencia energética en calentamiento de agua	A	
Eficiencia energética estacional de calefacción	%	93
Clase de eficiencia energética en calefacción	A	
Rendimiento útil (potencia 100%) 50/30°C	%	103,9
Rendimiento útil 30% de carga (EN667)	%	109
Rendimiento en ACS a $\Delta t = 30^\circ\text{C}$	%	105,4
Capacidad total	L	200
Capacidad de ACS	L	100
Capacidad de primario	L	100
Conexión ACS	Ø"	1 M
Conexión de calefacción	Ø"	1 H
Conexión gas	Ø"	3/4 M
Conexión de chimenea	Ømm	80/125
Pérdida de carga tanque a $\Delta t = 20^\circ\text{C}$	mbar	3
Caudal de gas (potencia Máx)	m ³ /h	2,66
Caudal de gas (potencia Min)	m ³ /h	0,5
Temperatura máxima de trabajo	°C	87
Presión máxima (primario)	bar	3
Presión máxima (ACS)	bar	8,6
Voltaje	V	230
Consumo eléctrico	W	95
Nivel de potencia acústica LWA en interiores	dB	60
Peso en vacío	kg	177

PRESTACIONES ACS

Tipo	HM25TC	
Caudal punta a 40°C	L/10'	361
Caudal punta 1ª hora a 40°C	L/60'	1018
Caudal continuo a 40 °C	L/h	788
Caudal punta a 45°C	L/10'	301
Caudal punta 1ª hora a 45°C	L/60'	865
Caudal continuo a 45°C	L/h	676
Caudal punta a 60°C	L/10'	183
Caudal punta 1ª hora a 60°C	L/60'	577
Caudal continua a 60°C	L/h	473

TEMPERATURA DE TRABAJO

Parámetros de funcionamiento: Circuito Primario 87°C; Entrada AFCH 10°C; Tª Max de ACS 75°C

DIMENSIONES

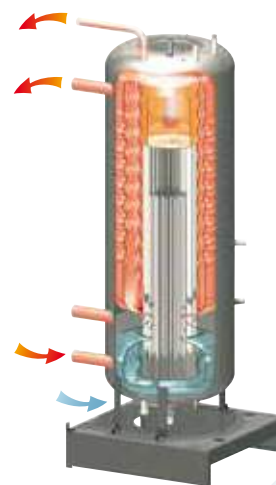
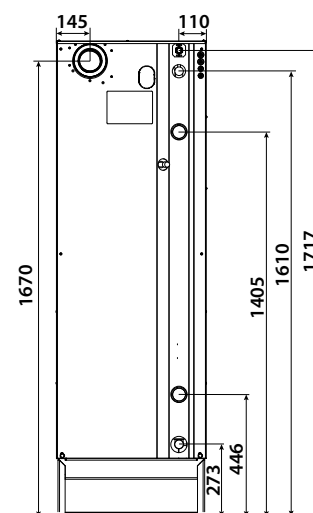
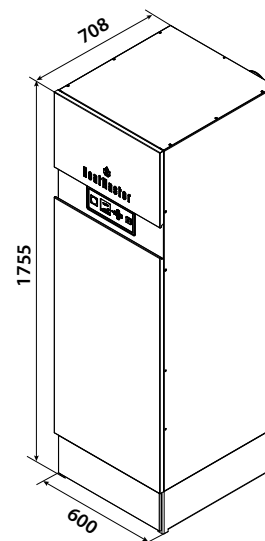

Detalle de funcionamiento de HM TC generando ACS y calefacción simultáneamente



DESCRIPCIÓN

Caldera mural eléctrica solo calefacción con posibilidad de producción de ACS instantánea o interacumulador a distancia.

- Cuerpo de caldera fabricado en acero con bloque de resistencias desmontables fabricadas en acero inoxidable Incoloy 800.
- Posibilidad de incorporar integrado en la caldera kit de producción de ACS instantáneo o Kit de calentamiento de interacumulador a distancia.
- Equipada con un vaso de expansión de calefacción de 10 litros, manómetro, válvula de seguridad, presostato de falta de agua, Bomba electrónica de calefacción, y purgador automático.
- Dispone de 2 etapas de modulación de la potencia en función de la demanda de calefacción.
- El circuito de control está protegido por un disyuntor de circuito magnetotérmico.

Posibilidad de realizar agua caliente instantánea con el kit ACS 10800085 (sólo a partir de 15 kW)

ESQUEMA DE PRINCIPIO

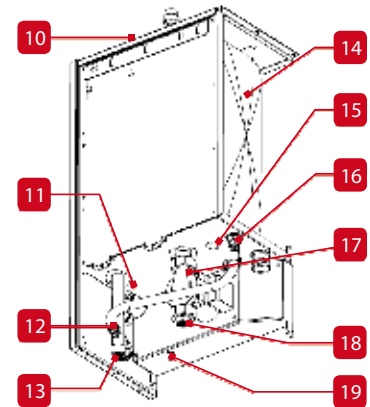
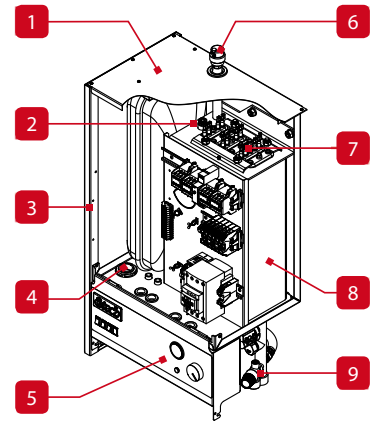

1. Tapa superior.
2. Vaina.
3. Envoltente lateral.
4. Prensaestopas de alimentación eléctrica.
5. Panel de mandos.
6. Purgador automático.
7. Resistencias eléctricas.
8. Cuerpo de calefacción.
9. Válvula de seguridad.
10. Panel trasero.
11. Presostato de seguridad de falta de agua.
12. Conexión del vaso de expansión.
13. Retorno de calefacción.
14. Vaso de expansión.
15. Válvula de seguridad.
16. Conexión del vaso de expansión.
17. Bomba de circulación electrónica.
18. Salida de calefacción.
19. Termostato de seguridad manual.

Posibilidad de acoplar un acumulador de agua caliente sanitaria Smart: con el kit de sanitaria

Referencia	Nombre	Potencia eléctrica		Precio
A1002095	E-Tech W 09 mono	5,6 / 8,4		1.975,00
A1002096	E-Tech W 15 mono	9,6 / 14,4		1.975,00
A1002090	E-Tech W 15 tri	9,6 / 14,4		2.055,00
A1002091	E-Tech W 22 tri	14,4 / 21,6		2.135,00
A1002093	E-Tech W 28 tri	14,4 / 28,8		2.350,00
A1002094	E-Tech W 36 tri	18,0 / 36,0		2.925,00

ACCESORIOS

Referencia	Descripción	Precio
10800085	Kit ACS (agua caliente sanitaria instantánea) Disponible a partir de E-Tech W 15 mono	620,00
XC2B2653	Kit segundo circuito para interacumulador a distancia.	605,00
10800358	Termostato de ambiente RC 30. On/Off, de programación diaria con 6 franjas de funcionamiento	100,00

Las ventajas añadidas de las calderas eléctricas ACV

- Simplicidad de instalación: ni chimenea, ni ventilación, ni alimentación de combustible.
- Sin mantenimiento.
- El confort de la calefacción por agua.
- Funcionamiento silencioso.
- Fácil conexión al suelo radiante. Contrariamente a los suelos calefactados eléctricamente, los circuitos hidráulicos son compatibles con varias energías "Multi-energía" (electricidad, gas, gasóleo, bomba de calor, solar, etc ...).

Rendimientos de agua caliente sanitaria con kit instantáneo

MODELO	$\Delta 25^\circ \text{C} / \text{l min.}$	$\Delta 35^\circ \text{C} / \text{l min.}$
E-Tech W 15	8,25	7,10
E-Tech W 22	12,00	8,80
E-Tech W 28	16,50	12,00
E-Tech W 36	20,00	14,70

Entrada ACS : 10°C

Régimen de calefacción : 80°C

ATENCIÓN : Por su excusa potencia no es recomendable la utilización del kit instantáneo (10800085) con el modelo E-Tech 9

DIMENSIONES Y CARACTERÍSTICAS TÉCNICAS

Tipo		E-Tech W 09 mono	E-Tech W 15 mono	E-Tech W 15 tri	E-Tech W 22 tri	E-Tech W 28 tri	E-Tech W 36 tri
Referencia		A1002095	A1002096	A1002090	A1002091	A1002093	A1002094
Potencia eléctrica	kW	5,6 / 8,4	9,6 / 14,4	9,6 / 14,4	14,4 / 21,6	14,4 / 28,8	18,0 / 36,0
Voltaje	V	1x230	1x230	3x400 (+N)	3x400 (+N)	3x400 (+N)	3x400 (+N)
Potencia resistencia eléctrica	kW	1,4	2,4	2,4	2,4	2,4	3,0
Número de resistencias calefactoras		3 x 2	3 x 2	3 x 2	5 x 2	6 x 2	6 x 2
Conexión de calefacción	Ø"	3/4	3/4	3/4	3/4	3/4	3/4
Protección IP		43	43	43	43	43	43
Temperatura máxima de trabajo	°C	85	85	85	85	85	85
Presión máxima (primario)	bar	3	3	3	3	3	3
Capacidad total	L	13	13	13	13	13	13
Capacidad vaso de expansión	L	10	10	10	10	10	10
Peso en vacío	kg	45	45	45	45	45	45
Clase de eficiencia energética en calefacción		37	37	37	37	37	37
Clase de eficiencia energética en calefacción		D	D	D	D	D	D

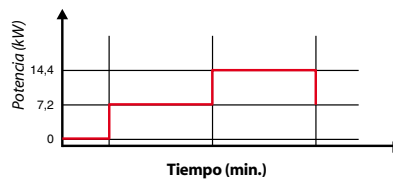
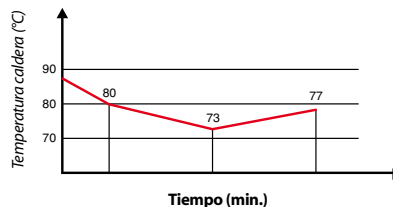
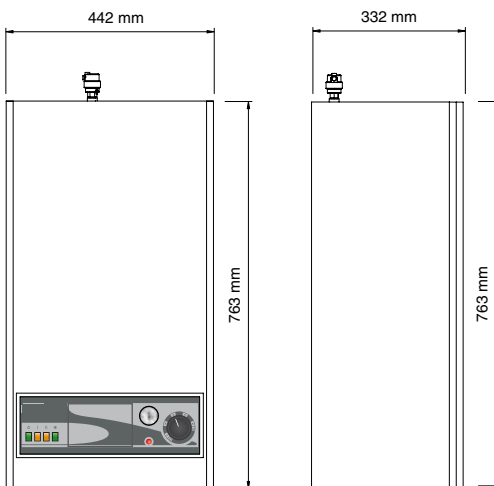

Modelo ilustrado: E-Tech 15

La potencia de la E-Tech se adapta automáticamente a la demanda de calefacción.

Termostato 2 etapas :

- El termostato superior es ajustable y controla la primera etapa de potencia.
- El termostato inferior queda fijado automáticamente a 7°C por encima del termostato superior. Éste controla la segunda etapa de potencia.
Ejemplo: 1ª etapa 65° - 7° = 58°
2ª etapa = 65°
- Modulación de la potencia (ejemplo) :
E-Tech W 15 : 1ª etapa = 8,6 kW.
2ª etapa = 14,4 kW.

POSIBILIDADES DE INSTALACIÓN

E-Tech W
Solo calefacción

E-Tech W
Calefacción +
kit segundo circuito

E-Tech W
Calefacción + kit ACS

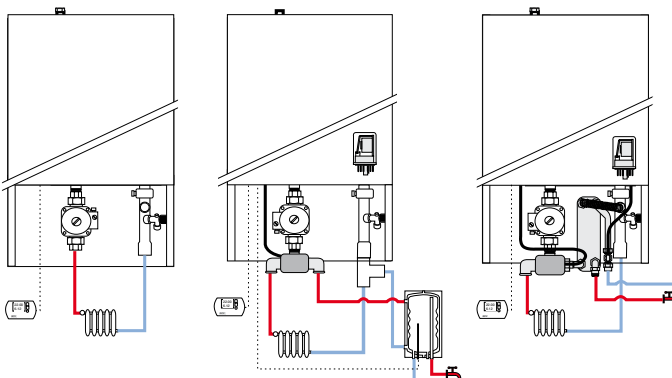

Interruptor/contactor para seguridad total

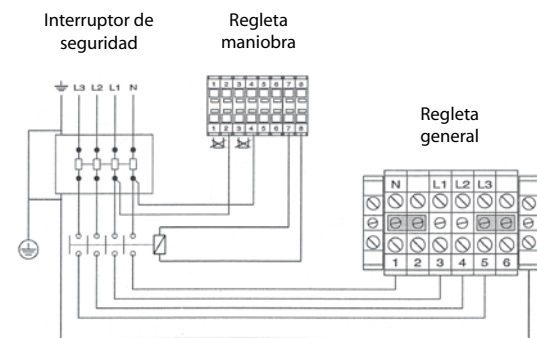

Selección del interruptor de seguridad



**EXCELLENCE
IN HOT WATER**

COMERCIAL Y TERCIARIA

TARIFA 2017

Gama comercial/terciaria 2017



SMART
Pág. 44



PRESTIGE
Pág. 58



HRi
Pág. 48



COMPACT CONDENS
Pág. 66

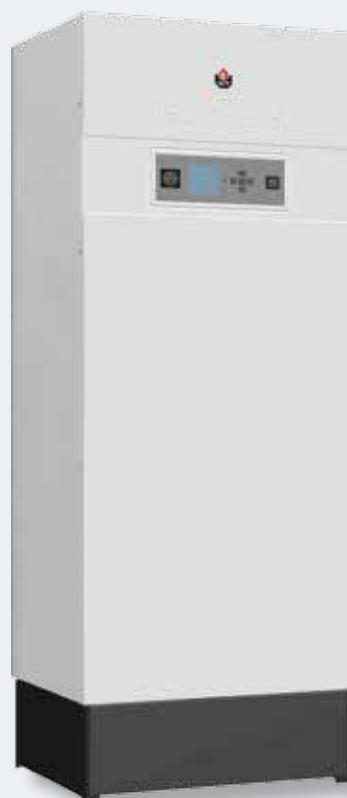

HEATMASTER TC
Pág. 68



DESCRIPCIÓN

Interacumulador Inox Tank in Tank de gran producción de ACS. Posición suelo.

- Interacumulador Tank in Tank de doble envoltente total de gran superficie de intercambio.
- Tanque interior de ACS fabricado en Acero Inoxidable
- Tecnología de acumulador auto-basculante que genera el efecto de autodesincrustación de la cal disminuyendo el mantenimiento.
- En el modelo SL 420 Duplex el tanque interior de ACS está fabricado en Acero Inoxidable Uranus 45N apto para aguas de hasta 2000 mg de cloruros /L
- Diseñado para trabajar a temperaturas de producción de ACS superiores a 70°C.
- Incorpora sistema antifugas en las conexiones hidráulicas.
- Aislamiento de espuma de poliuretano y acabado con revestimiento de polipropileno de gran resistencia a golpes.
- Dispone de conexión de recirculación, termostato de maniobra y termómetro frontal.

ESQUEMA DE PRINCIPIO

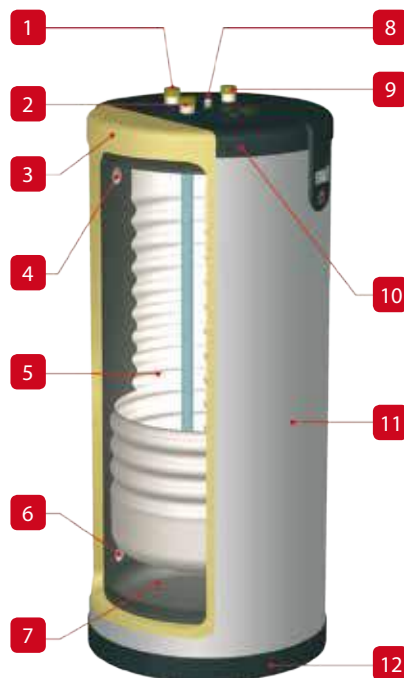

1. Entrada recirculación de ACS.
2. Entrada de agua fría (AFCH).
3. Aislamiento de 50 mm en poliuretano rígido.
4. Entrada de fluido al tanque primario.
5. Tanque de ACS de acero inoxidable.
6. Salida de fluido tanque primario.
7. Tanque primario de acero al carbono.
8. Purgador de aire manual circuito primario.
9. Salida de ACS.
10. Tapa en polipropileno rígido.
11. Envoltente exterior en polipropileno, resistente a los golpes.
12. Tapa inferior en polipropileno rígido.

Referencia	Nombre		Precio
06618501	Smart 320		2.015,00
06618601	Smart 420		2.475,00
06508101	Smart 420 Duplex		3.250,00
06619301	Smart 600		3.085,00

ACCESORIOS

Referencia	Descripción	Precio
5476G003	Sonda NTC de 12 kΩ de caldera para la gestión de temperatura de ACS	35,00
10800179	Kit de conexión base de primario en batería SL 320-400	405,00
10800180	Kit de conexión adicional en batería SL 320 - 400	490,00
10800178	Kit de conexión base de primario en batería SL 600	425,00
10800181	Kit de conexión adicional en batería SL 600	505,00
55301600	Vaso de expansión 18 L. (Acum. 251 a 600 l.)	100,00
55210900	Válvula de seguridad 7 bar Ø 1"	95,00
557A1034	Mezclador termostático Compact Mix 1 1/4"	870,00

MONTAJE EN BATERÍA

Los Smart SL están concebidos para su montaje en batería. ACV propone kits de conexión del circuito primario en grupos de 2 o 3 unidades o... (2 + 2, /2 + 3/3 + 3)

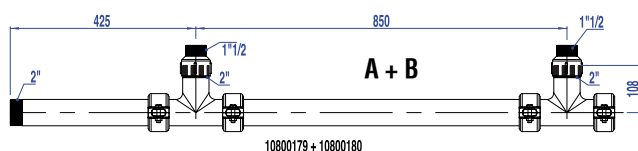
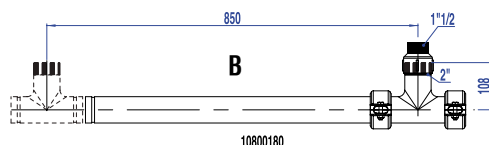
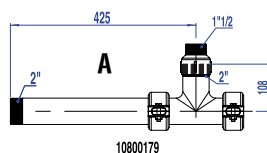

Interacumulador INOX de agua caliente

DIMENSIONES Y CARACTERÍSTICAS TÉCNICAS

Tipo		SL 320	SL 420	SL 420 D	SL 600
Referencia		06618501	06618601	06508101	06619301
Capacidad total	L	318	413	413	606
Capacidad de ACS	L	263	358	358	445
Capacidad de primario	L	55	55	55	161
Conexión ACS	Ø"	1 1/2 M	1 1/2 M	1 1/2 M	1 1/2 M
Conexión de recirculación / Válvula de seguridad	Ø"	1 1/2 M	1 1/2 M	1 1/2 M	1 1/2 M
Conexión primario	Ø"	1 1/2 H	1 1/2 H	1 1/2 H	2 H
Caudal primario (EN 12897:2006)	L/s	1,81	1,81	1,81	2,08
Pérdida de carga (EN12897:2006)	mbar	90	95	95	92
Temperatura máxima	°C	90	90	90	90
Presión máxima de trabajo (ACS)	bar	8,6	8,6	8,6	8,6
Presión máxima de servicio (calefacción)	bar	4	4	4	4
Dimensiones A	mm	1602	2024	2024	1901
Dimensiones B	mm	1280	1705	1705	1583
Dimensiones C	mm	250	250	250	255
Dimensiones D	mm	660	660	660	817
Peso en vacío	kg	141	167	167	238
Pérdidas térmicas estáticas	W	76	84	84	148
Clase de eficiencia energética		C	C	C	-

PRESTACIONES ACS

Tipo		SL 320	SL 420	SL 420 D	SL 600
Caudal punta a 40°C	L/10'	922	1195	1195	1345
Caudal punta 1ª hora a 40°C	L/60'	2666	3151	3151	3437
Caudal continuo a 40 °C	L/h	2093	2536	2536	2511
Caudal punta a 45°C	L/10'	790	1012	1012	1153
Caudal punta 1ª hora a 45°C	L/60'	2285	2608	2608	2946
Caudal continuo a 45°C	L/h	1794	2058	2058	2152
Caudal punta a 60°C	L/10'	504	620	620	706
Caudal punta 1ª hora a 60°C	L/60'	1368	1513	1513	1733
Caudal continua a 60°C	L/h	1037	1153	1153	1232
Duración de puesta a régimen de 10 a 80°C (tanque)	min	23	24	24	35
Potencia máxima absorbida (tanque)	kW	73	88	88	88

TEMPERATURA DE TRABAJO

Parámetros de funcionamiento: Circuito Primario 85°C; Entrada AFCH 10°C; temperatura de consigna ACS 80°C

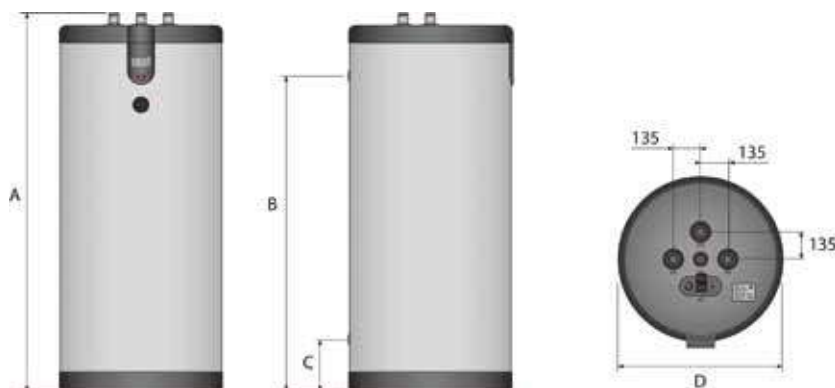



DESCRIPCIÓN

Interacumulador Tank in Tank de gran producción de ACS, Multienergía con resistencia eléctrica de apoyo opcional. Posición suelo.

- Interacumulador Tank in Tank de doble envoltente total de gran superficie de intercambio.
- Serpentín adicional para el calentamiento del tanque primario.
- Tanque interior de ACS fabricado en Acero Inoxidable
- Tecnología de acumulador auto-basculante que genera el efecto de autodesincrustación de la cal disminuyendo el mantenimiento.
- Diseñado para trabajar a temperaturas de producción de ACS superiores a 70°C.
- Incorpora sistema antifugas en las conexiones hidráulicas.
- Aislamiento de espuma de poliuretano de última generación y acabado con revestimiento de polipropileno de gran resistencia a golpes.
- Los modelos Smart ME 600 y 800 disponen de aislamiento de espuma de poliuretano flexible y acabado de vinilo.
- Dispone de conexión de recirculación, termostato de maniobra y termómetro frontal.
- Posibilidad de instalación de resistencia eléctrica de apoyo de 3 o 6 kW (a excepción de Smart ME 800.)

ESQUEMA DE PRINCIPIO

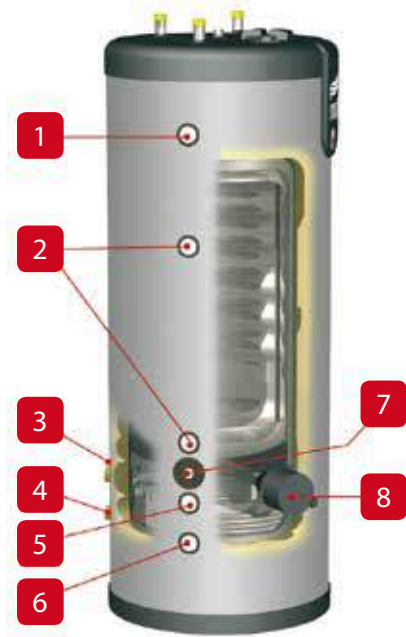

1. Entrada de primario (caldera)
2. Ida de primario (calefacción)
3. Entrada del serpentín
4. Retorno del serpentín
5. Retorno de primario (caldera)
6. Retorno de primario (calefacción)
7. Vaina para sonda
8. Conexión para resistencia(opcional)

Referencia	Nombre		Precio
06625101	Smart ME 200	B	1.620,00
06625201	Smart ME 300	C	2.055,00
06624601	Smart ME 400	C	2.445,00
06651301	Smart ME 600		3.085,00
06625301	Smart ME 800		4.095,00

ACCESORIOS

Referencia	Descripción	Precio
5476G003	Sonda NTC de 12 kΩ de caldera para la gestión de temperatura de ACS	35,00
10800081	Resistencia eléctrica de 3 kW (1 x 230V)	275,00
10800082	Resistencia eléctrica 3 kW (3 x 400V+N)	295,00
10800083	Resistencia eléctrica 6 kW (1 x 230V)	275,00
10800084	Resistencia eléctrica 6 kW (3 x 400V+N)	315,00
10800102	Kit de conexión sanitaria para acumuladores compuesta por grupo de seguridad, válvula de mezcla termostática y conexión 3/4" para vaso de expansión	240,00
55212000	Mezclador termostático 3/4"	130,00
55301300	Vaso de expansión 5 L. (Acum. < 150 l.)	45,00
55301400	Vaso de expansión 8 L. (Acum. 151 a 250 l.)	60,00
55301600	Vaso de expansión 18 L. (Acum. 251 a 600 l.)	100,00
557A1500	Válvula de seguridad 7 bar Ø 3/4"	25,00



SL ME 600 y 800

Los modelos SL ME 600 y 800 son suministrado con el envoltente desmontado, para facilitar el acceso por puertas.

Interacumulador INOX de agua caliente

DIMENSIONES Y CARACTERISTICAS TÉCNICAS

Tipo		Smart ME 200	Smart ME 300	Smart ME 400	Smart ME 600	Smart ME 800
Referencia		06625101	06625201	06624601	06651301	06625301
Capacidad total	L	203	303	395	606	800
Capacidad de ACS	L	99	126	164	225	263
Capacidad de primario	L	95,7	165	219	365	517
Capacidad de serpentín	L	8,3	12	12	16	20
Superficie de intercambio del serpentín	m ²	1,4	1,8	1,8	2,5	3
Conexión ACS	Ø"	3/4 M	3/4 M	3/4 M	3/4 M	1 1/2 M
Conexión de recirculación	Ø"	3/4 M	3/4 M	3/4 M	3/4 M	1 1/2 M
Conexión primario	Ø"	1 H	1 H	1 H	1 H	1 H
Conexión al serpentín	Ø"	1 M	1 M	1 M	1 M	1 M
Conexión de resistencia eléctrica	Ø"	6/4 F	6/4 F	6/4 F	6/4 F	-
Caudal primario (EN 12897:2006)	L/s	0,70	1,25	1,25	1,25	1,25
Pérdida de carga (EN12897:2006)	mbar	41,6	51,2	53,5	55,6	58,5
Caudal (serpentín)	L/h	3000	3000	3000	3000	3000
Pérdida de carga serpentín	mbar	460	533	533	186	216
Presión máxima de trabajo (ACS)	bar	8,6	8,6	8,6	8,6	8,6
Presión máxima de servicio (calefacción)	bar	3	4	4	4	4
Presión máxima de trabajo (serpentín)	bar	10	10	10	10	10
Dim. Anchura o Diámetro (sin conexiones ni aislamiento)	mm	-	-	-	703	780
Peso en vacío	kg	68	99	120	180	220
Pérdidas térmicas estáticas	W	57	77	87	153	169
Clase de eficiencia energética		B	C	C	-	-

PRESTACIONES ACS

Tipo		Smart ME 200	Smart ME 300	Smart ME 400	Smart ME 600	Smart ME 800
Caudal punta a 40°C	L/10'	321	418	558	686	922
Caudal punta 1ª hora a 40°C	L/60'	1063	1225	1633	1872	2666
Caudal continuo a 40 °C	L/h	890	967	1289	1423	2093
Caudal punta a 45°C	L/10'	275	348	464	582	790
Caudal punta 1ª hora a 45°C	L/60'	911	1003	1338	1559	2285
Caudal continuo a 45°C	L/h	763	786	1048	1172	1794
Caudal punta a 60°C	L/10'	161	206	274	358	504
Caudal punta 1ª hora a 60°C	L/60'	536	590	786	935	1368
Caudal continua a 60°C	L/h	450	461	614	693	1037
Potencia puesta a régimen (EN 12897:2006)	kW	24,7	29,7	45,6	50,2	54
Tiempo puesta a régimen (EN 12897:2006)	min	10	10	10	10	10

TEMPERATURA DE TRABAJO

Parámetros de funcionamiento: Circuito Primario 85°C; Entrada AFCH 10°C; temperatura de consigna ACS 80°C

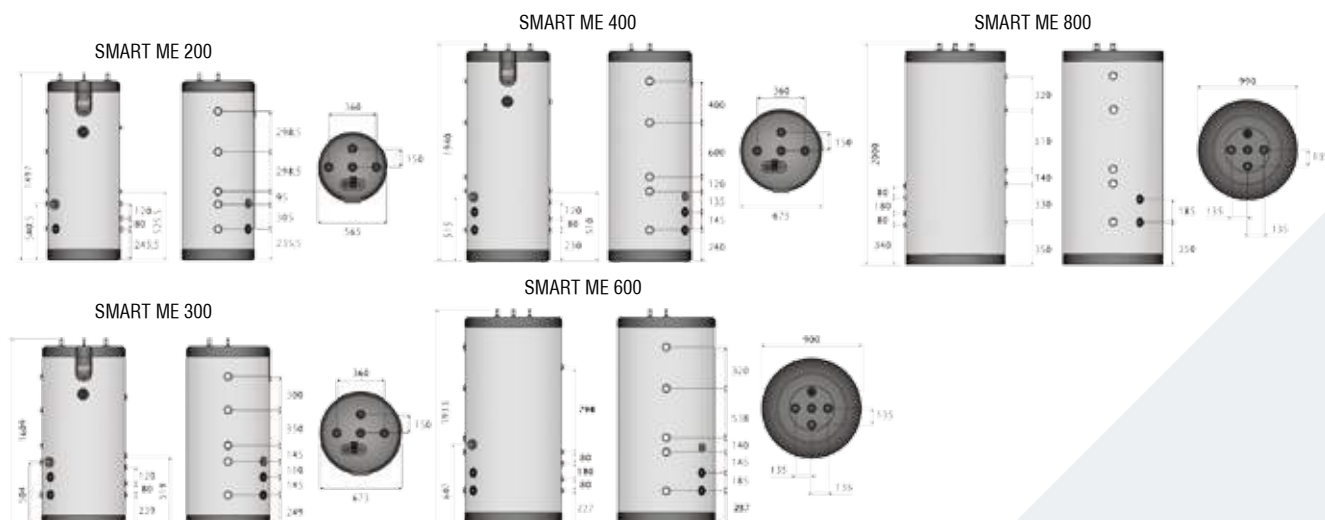

Tarifa 2017 - Precio en Euros, sin IVA. Sujeto a cambios y errores de imprenta.
Los esquemas, las fotos y las dimensiones son dados a título indicativo y no tienen ningún valor contractual.



DESCRIPCIÓN

Interacumulador Inox Tank in Tank de gran producción de ACS. Posición suelo.

- Interacumulador Tank in Tank de doble envoltante total de gran superficie de intercambio.
- Tanque interior de ACS fabricado en Acero Inoxidable
- Tecnología de acumulador auto-basculante que genera el efecto de autodesincrustación de la cal disminuyendo el mantenimiento.
- Diseñado para trabajar a temperaturas de producción de ACS superiores a 70°C.
- Incorpora sistema antifugas en las conexiones hidráulicas.
- Aislamiento de lana de roca y acabado con chapa metálica.
- Dispone de conexión de recirculación, termostato de maniobra y termómetro frontal.
- Conexiones hidráulicas sanitarias inferiores que facilitan la instalación.
- Incorpora llave de vaciado inferior del tanque de ACS y boca de acceso al mismo.

ESQUEMA DE PRINCIPIO

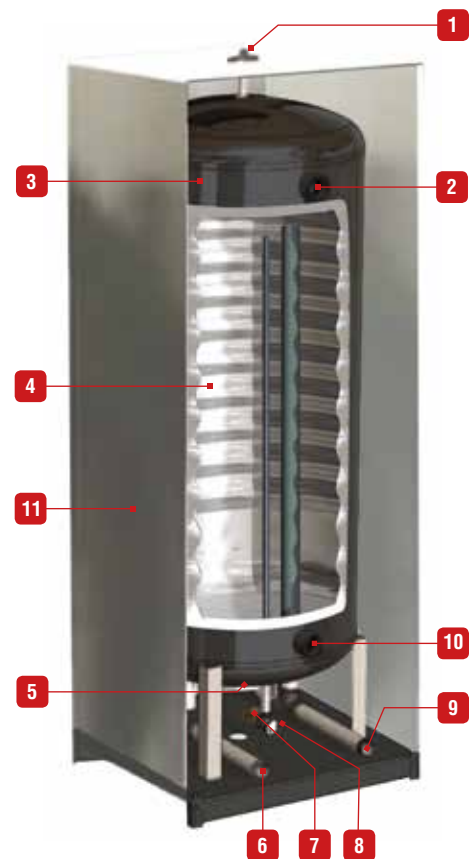

Referencia	Nombre	Precio
06632101	HR i 320	2.465,00
06632201	HR i 600	3.655,00
06632301	HR i 800	5.145,00

ACCESORIOS

Referencia	Descripción	Precio
5476G003	Sonda NTC de 12 kΩ de caldera para la gestión de temperatura de ACS	35,00
10800178	Kit de conexión base de primario en batería HRi	405,00
10800181	Kit de conexión adicional en batería HRi	505,00
55301600	Vaso de expansión 18 L. (Acum. 251 a 600 l.)	100,00
55210900	Válvula de seguridad 7 bar Ø 1"	95,00
557A1034	Mezclador termostático Compact Mix 1 1/4"	870,00

ESQUEMA DE PRINCIPIO

1. Purgador de aire manual de circuito primario.
2. Entrada de fluido al tanque primario
3. Tanque de primario de acero al carbono
4. Tanque de ACS de acero inoxidable
5. Boca de acceso al tanque de ACS
6. Entrada de agua fría (AFCH).
7. Llave de vaciado del tanque ACS.
8. Entrada recirculación de ACS.
9. Salida de ACS.
10. Salida de fluido tanque primario.
11. Acabado con chapa metálica.

MONTAJE EN BATERÍA

Los HRi están concebidos para su montaje en batería. ACV propone kits de conexión del circuito primario en grupos de 2 o 3 unidades o... (2 + 2, / 2 + 3 / 3 + 3)

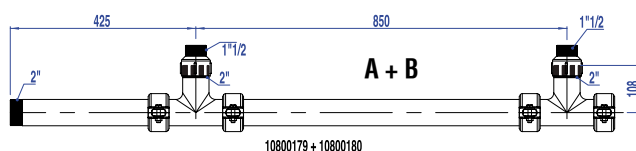
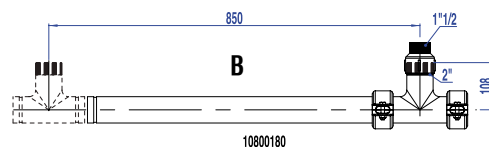
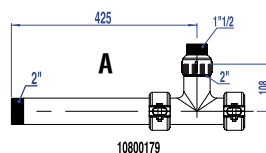

DIMENSIONES Y CARACTERISTICAS TÉCNICAS

Tipo		HRi320	HRi600	HRi800
Referencia		06632101	06632201	06632301
Capacidad total	L	318	606	800
Capacidad de ACS	L	263	445	675
Capacidad de primario	L	55	161	125
Conexión ACS	Ø"	1 1/2 M	1 1/2 M	1 1/2 M
Conexión de recirculación	Ø"	3/4 M	3/4 M	3/4 M
Conexión primario	Ø"	2 H	2 H	2 H
Caudal primario (EN 12897:2006)	L/s	1,81	2,08	2,08
Pérdida de carga (EN 12897:2006)	mbar	90	92	175
Temperatura máxima	°C	85	85	85
Presión máxima de trabajo (ACS)	bar	8,6	8,6	8,6
Presión máxima de servicio (calefacción)	bar	4	4	4
Dimensiones A	mm	1815	2112	2090
Dimensiones B	mm	630	780	900
Dimensiones C	mm	672	809	930
Dimensiones D	mm	630	780	900
Dimensiones E	mm	511	485	510
Dimensiones F	mm	1541	1813	1760
Peso en vacío	kg	152	273	343
Pérdidas térmicas estáticas	W	124	153	169
Clase de eficiencia energética		D	-	-

PRESTACIONES ACS

Tipo		HRi320	HRi600	HRi800
Caudal punta a 40°C	L/10'	922	1345	1881
Caudal punta 1ª hora a 40°C	L/60'	2732	3437	4270
Caudal continuo a 40 °C	L/h	2172	2511	2868
Caudal punta a 45°C	L/10'	790	1153	1612
Caudal punta 1ª hora a 45°C	L/60'	2342	2946	3660
Caudal continuo a 45°C	L/h	1862	2152	2458
Caudal punta a 60°C	L/10'	504	706	961
Caudal punta 1ª hora a 60°C	L/60'	1402	1733	2124
Caudal continua a 60°C	L/h	1077	1232	1395
Duración de puesta a régimen de 10 a 80°C (tanque)	min	23	35	66
Potencia máxima absorbida (tanque)	kW	76	88	100

TEMPERATURA DE TRABAJO

Parámetros de funcionamiento: Circuito Primario 85°C; Entrada AFCH 10°C; temperatura de consigna ACS 80°C

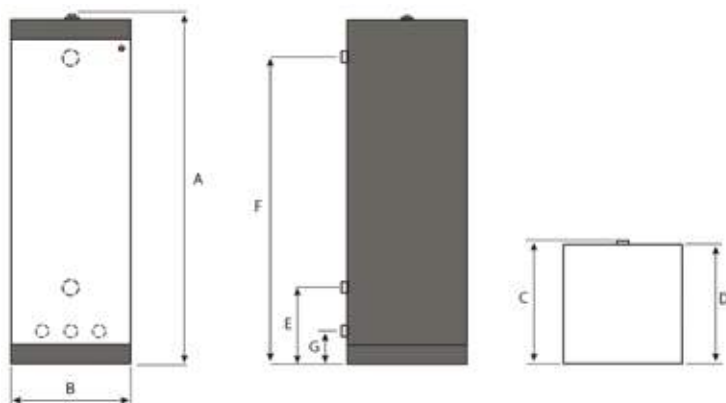



DESCRIPCIÓN

Interacumulador Inox Tank in Tank de gran producción de ACS de aislamiento desmontable. Posición suelo.

- Interacumulador Tank in Tank de doble envoltorio total de gran superficie de intercambio.
- Tanque interior de ACS fabricado en Acero Inoxidable
- Tecnología de acumulador auto-basculante que genera el efecto de autodesincrustación de la cal disminuyendo el mantenimiento.
- En el modelo HR S 320 y 600 Duplex el tanque interior de ACS está fabricado en en Acero Inoxidable Uranus 45N apto para aguas de hasta 2000 mg de cloruros /l.
- Diseñado para trabajar a temperaturas de producción de ACS superiores a 70°C.
- Incorpora sistema antifugas en las conexiones hidráulicas.
- Aislamiento flexible de 100 mm en espuma de poliuretano de celulas abiertas desmontable con acabado de vinilo que permite el acceso de toda la gama por puerta de 800 mm.
- Dispone de conexión de recirculación, y opcionalmente termostato de maniobra y termómetro frontal.

ESQUEMA DE PRINCIPIO

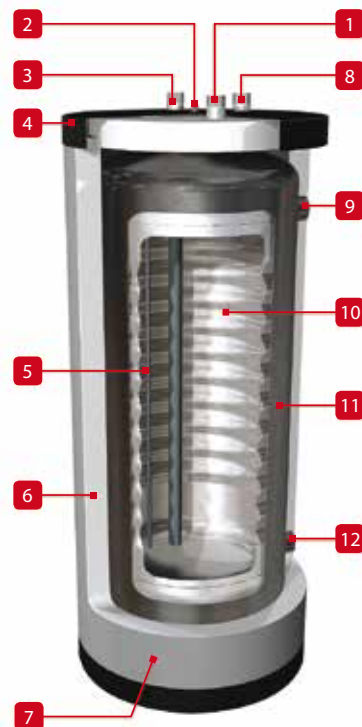

1. Entrada recirculación de ACS.
2. Purgador de aire manual circuito primario
3. Entrada de agua fría (AFCH).
4. Tapa de protección superior de polipropileno negro
5. Vaina de ACS de acero inoxidable.
6. Aislamiento de 70mm. de espuma de poliuretano
7. Envoltorio exterior desmontable de vinilo.
8. Salida de ACS.
9. Entrada fluido al tanque primario.
10. Tanque de ACS de acero inoxidable
11. Tanque de primario de acero al carbono
12. Salida del fluido del tanque primario.

Referencia	Nombre	Precio
06632801	HR s 320	2.055,00
06510701	HR s 320 Duplex	3.045,00
06632901	HR s 600	3.065,00
06510801	HR s 600 Duplex	3.970,00
06633001	HR s 800	4.260,00

ACCESORIOS

Referencia	Descripción	Precio
10800260	Kit termostato y termómetro para HRs.	95,00
5476G003	Sonda NTC de 12 kΩ de caldera para la gestión de temperatura de ACS	35,00
10800178	Kit de conexión base de primario en batería HRs	405,00
10800181	Kit de conexión adicional en batería HRs	505,00
55301600	Vaso de expansión 18 L. (Acum. 251 a 600 l.)	100,00
XC200067	Vaso de expansión 40 L. (Acum. 601 a 1000 l.)	130,00
55210900	Válvula de seguridad 7 bar Ø 1"	95,00
557A1034	Mezclador termostático Compact Mix 1 1/4"	870,00

MONTAJE EN BATERÍA

Los HRs están concebidos para su montaje en batería. ACV propone kits de conexión del circuito primario en grupos de 2 o 3 unidades o... (2 + 2, /2 + 3/3 + 3)

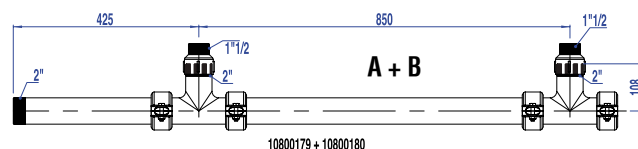
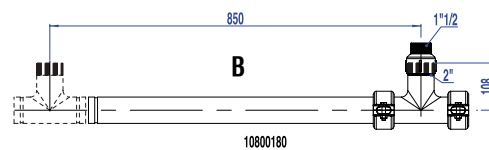
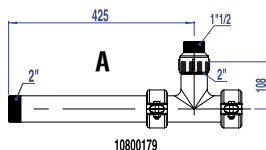

Interacumulador INOX de agua caliente

DIMENSIONES Y CARACTERÍSTICAS TÉCNICAS

Tipo		HR s 320	HR s 320 D	HR s 600	HR s 600 D	HR s 800
Referencia		06632801	06510701	06632901	06633001	06633101
Capacidad total	L	318	318	606	606	800
Capacidad de ACS	L	263	263	445	445	675
Capacidad de primario	L	55	55	161	161	125
Conexión ACS	Ø"	1 1/2 M	1 1/2 M	1 1/2 M	1 1/2 M	1 1/2 M
Conexión de recirculación / Válvula de seguridad	Ø"	1 1/2 M	1 1/2 M	1 1/2 M	1 1/2 M	1 1/2 M
Conexión primario	Ø"	2 H	2 H	2 H	2 H	2 H
Caudal primario (EN 12897:2006)	L/s	1,81	1,81	2,08	2,08	2,08
Pérdida de carga (EN12897:2006)	mbar	90	90	92	92	175
Temperatura máxima	°C	85	85	85	85	85
Presión máxima de trabajo (ACS)	bar	8,6	8,6	8,6	8,6	8,6
Presión máxima de servicio (calefacción)	bar	4	4	4	4	4
Dimensiones A	mm	1600	1600	1895	1895	1955
Dimensiones B	mm	559	559	703	703	780
Dimensiones C	mm	255	255	255	255	335
Dimensiones D	mm	1285	1285	1585	1585	1585
Dimensiones E	mm	700	700	845	845	-
Peso en vacío	kg	106	106	201	201	261
Pérdidas térmicas estáticas	W	97	97	123	123	137
Clase de eficiencia energética		C	C	-	-	-

PRESTACIONES ACS

Tipo		HR s 320	HR s 320 D	HR s 600	HR s 600 D	HR s 800
Caudal punta a 40°C	L/10'	922	922	1345	1345	1881
Caudal punta 1ª hora a 40°C	L/60'	2732	2732	3437	3437	4270
Caudal continuo a 40 °C	L/h	2172	2172	2511	2511	2868
Caudal punta a 45°C	L/10'	790	790	1153	1153	1612
Caudal punta 1ª hora a 45°C	L/60'	2342	2342	2946	2946	3660
Caudal continuo a 45°C	L/h	1862	1862	2152	2152	2458
Caudal punta a 60°C	L/10'	504	504	706	706	961
Caudal punta 1ª hora a 60°C	L/60'	1402	1402	1733	1733	2124
Caudal continua a 60°C	L/h	1077	1077	1232	1232	1395
Duración de puesta a régimen de 10 a 80°C (tanque)	min	23	23	35	35	66
Potencia máxima absorbida (tanque)	kW	76	76	88	88	100

TEMPERATURA DE TRABAJO

Parámetros de funcionamiento: Circuito Primario 85°C; Entrada AFCH 10°C; temperatura de consigna ACS 80°C

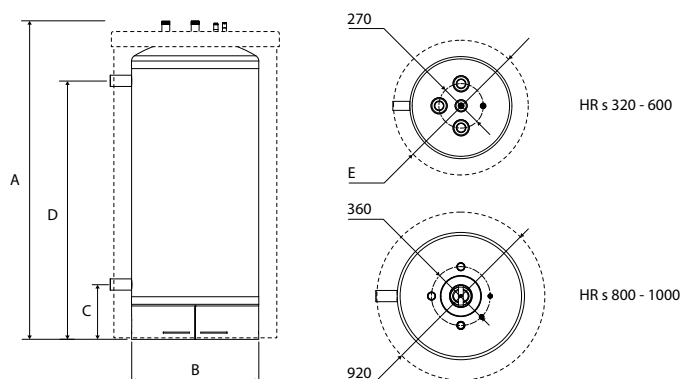



DESCRIPCIÓN

Acumulador de acero vitrificado para el almacenamiento de agua caliente sanitaria.

- Acumulador vitrificado de alta calidad para el almacenamiento y producción de agua caliente sanitaria.
- Compatible con los agentes químicos de limpieza compatibles con el agua potable.
- Pintura exterior anticorrosiva gris antracita.
- Salida de ACS en el punto mas alto del acumulador.
- 2 machones de 1/2" previstas para la instalación de sondas de temperatura.
- 5 rácores de conexión de 2".
- Protección por ánodos de magnesio.
- Acumuladores tipo hh equipados con brida lateral de 110 Ø mm. Acumuladores tipo mh equipados con brida lateral de 400 Ø mm (superior a 750 L) para la inspección del interior del acumulador.
- Vaciado central en el punto mas bajo, lo que permite el vaciado completo del acumulador.
- Aislamiento de lana de roca de 100 mm clase M1 (no inflamable) con envoltorio de PVC gris ignífugo.
- Pies elevadores no montados para su mejor transporte en camión.

ESQUEMA DE PRINCIPIO

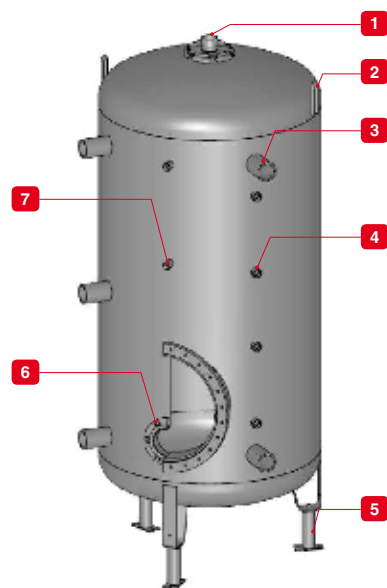

1. Salida de ACS.
2. Anillos de elevación, para su manipulación.
3. Bocas de primario.
4. Ánodo.
5. Pies desmontables para el transporte.
6. Brida lateral Ø 110/ Ø 400.
7. Machón para la instalación de sonda.

Referencia	Nombre	Precio
06636601	LCA 300 hh	1.230,00
06634401	LCA 500 hh	1.335,00
06634501	LCA 750 hh	1.745,00
06638001	LCA 1000 mh	2.420,00
06638101	LCA 1500 mh	3.900,00
06638201	LCA 2000 mh	4.700,00
06638301	LCA 2500 mh	5.240,00
06638401	LCA 3000 mh	5.835,00

ACCESORIOS

Referencia	Descripción	Precio
XC600100	Protección electrónica con dos electrodos de titanio	200,00
XC200065	Válvula de seguridad de ACS 7 bar 1 1/2"	200,00

ACV recomienda para acumuladores superiores a 750 L. la utilización de electrodo de protección electrónico según norma **EN 12499:2003**.

DETALLES



Soldadura antileak



Asas para elevación



Electrodo de protección doble



Consultar tarifa especial de portes para los acumuladores LCA.

DIMENSIONES Y CARACTERISTICAS TÉCNICAS

Tipo		300 hh	500 hh	750 hh	1000 mh	1500 mh	2000 mh	2500 mh	3000 mh
Capacidad total	L	300	500	750	1000	1500	2000	2500	3000
Conexión ACS	Ø"	2 F	2 F	2 F	2 F	2 F	2 F	2 F	2 F
Diametro boca de acceso	Ømm	110	110	110	400	400	400	400	400
Temperatura máxima	°C	95	95	95	95	95	95	95	95
Presión máxima de trabajo (ACS)	bar	8	8	8	8	7	7	7	7
Dim. Anchura o Diámetro (sin conexiones)	mm	630	630	790	790	1100	1100	1400	1400
Dimensiones A	mm	330	330	425	465	620	620	730	730
Dimensiones B	mm	1386	1983	1891	2244	2073	2261	2136	2263
Dimensiones C	mm	1155	1752	1601	1956	1700	1888	1680	1808
Dimensiones D	mm	807	1108	1051	1246	1140	1244	1180	1250
Dimensiones E	mm	150	150	150	150	200	200	200	200
Dimensiones F	mm	525	525	551	704	803	803	883	883
Peso en vacío	kg	96	124	195	283	406	430	559	586
Clase de eficiencia energética		C	C	-	-	-	-	-	-

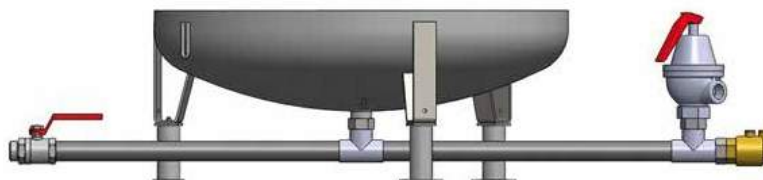
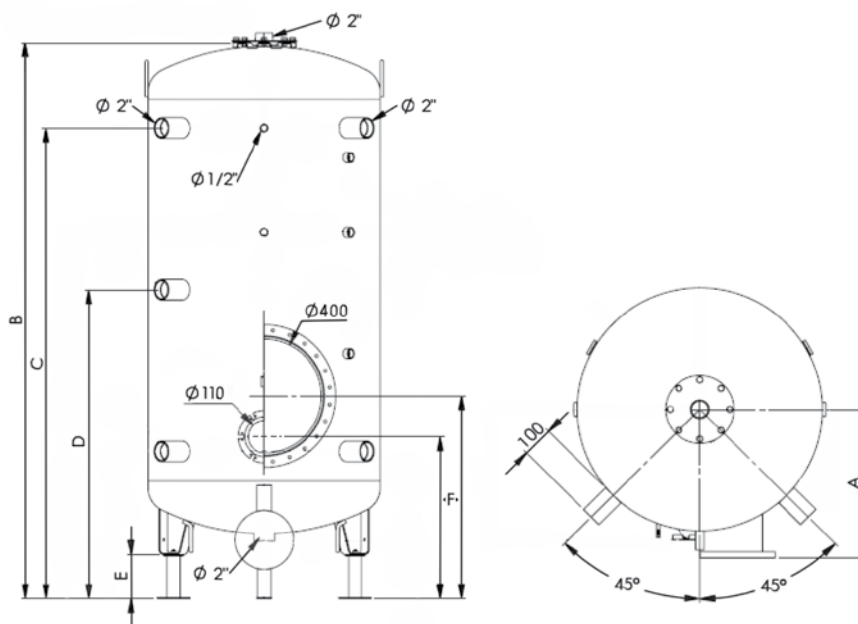



DESCRIPCIÓN

Interacumulador de acero vitrificado con serpentín para el almacenamiento de agua caliente sanitaria

- Interacumulador vitrificado de alta calidad con serpentín de intercambio resistente a los choques de temperatura y temperaturas elevadas.
 - Resistente a los agentes químicos de limpieza compatibles con el agua potable.
 - Pintura exterior anticorrosiva gris antracita.
 - Salida de ACS en el punto mas alto del acumulador.
 - 2 machones de 1/2" previstas para la instalación de sondas de temperatura.
 - 5 rácores de conexión de 2".
 - Protección por ánodos de magnesio.
- Acumuladores tipo hh equipados con brida lateral de 110 Ø mm. Acumuladores tipo mh equipados con brida lateral de 400 Ø mm (superior a 750 L) para la inspección del interior del acumulador.
- Vaciado central en el punto mas bajo, lo que permite el vaciado completo del acumulador.
 - Aislamiento de lana de roca de 100 mm clase M1 (no inflamable) con envoltente de PVC gris ignífugo.
 - Pies elevadores no montados para su mejor transporte en camión.

ESQUEMA DE PRINCIPIO

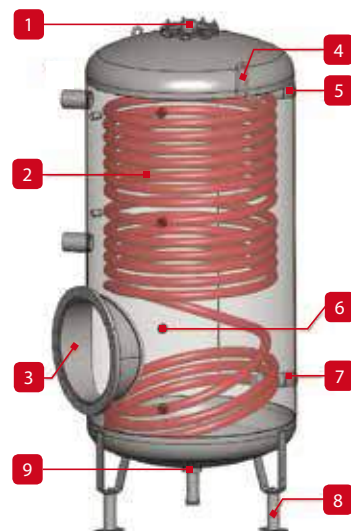

1. Salida de ACS.
2. Serpentín.
3. Boca de hombre Ø 400.
4. Anillos de elevación para su manipulación.
5. Conexión superior del serpentín.
6. Conexión para el ánodo de magnesio.
7. Conexión inferior del serpentín.
8. Pies desmontables para el transporte.



Referencia	Nombre	Precio
06636501	LCA 1CO 300 hh	1.290,00
06633701	LCA 1CO 500 hh	1.595,00
06633801	LCA 1CO 750 hh	2.365,00
06637201	LCA 1CO 1000 mh	3.085,00
06637301	LCA 1CO 1500 mh	4.480,00
06637401	LCA 1CO 2000 mh	5.410,00
06637501	LCA 1CO 2500 mh	5.925,00
06637601	LCA 1CO 3000 mh	6.070,00

ACCESORIOS

Referencia	Descripción	Precio
XC600100	Protección electrónica con dos electrodos de titanio	200,00
XC200065	Válvula de seguridad de ACS 7 bar 1 1/2"	200,00

ACV recomienda para acumuladores superiores a 750 L. la utilización de electrodo de protección electrónico según norma EN 12499:2003.

DETALLES



Soldadura antileak



Asas para elevación



Electrodo de protección doble

DIMENSIONES Y CARACTERISTICAS TÉCNICAS

Tipo		1C0 300 hh	1C0 500 hh	1C0 750 hh	1C0 1000 mh	1C0 1500 mh	1C0 2000 mh	1C0 2500 mh	1C0 3000 mh
Capacidad total	L	300	500	750	1000	1500	2000	2500	3000
Capacidad de serpentín	L	12,0	23,0	30,0	39,5	42,5	42,5	53,0	53,0
Conexión ACS	Ø"	2 F	2 F	2 F	2 F	2 F	2 F	2 F	2 F
Conexión al serpentín	Ø"	1 1/2 H	1 1/2 H	1 1/2 H	1 1/2 H	1 1/2 H	1 1/2 H	1 1/2 H	1 1/2 H
Diámetro boca de acceso	Ømm	110	110	110	400	400	400	400	400
Temperatura máxima	°C	95	95	95	95	95	95	95	95
Presión máxima de trabajo (ACS)	bar	8	8	8	8	7	7	7	7
Presión máxima del serpentín (calefacción)	bar	10	10	10	10	10	10	10	10
Superficie de intercambio del serpentín	m ²	1,6	3,0	4,0	5,2	5,6	5,6	7,0	7,0
Caudal (serpentin)	L/s	0,83	0,83	0,83	0,83	0,83	0,83	0,83	0,83
Pérdida de carga serpentín	mbar	125	234	310	405	445	445	565	565
Dim. Anchura o Diámetro (sin conexiones)	mm	630	630	790	790	1100	1100	1400	1400
Dimensiones A	mm	330	330	425	465	620	620	730	730
Dimensiones B	mm	1386	1983	1891	2244	2073	2261	2136	2269
Dimensiones C	mm	1155	1752	1601	1956	1700	1885	1680	1808
Dimensiones D	mm	807	1108	1051	1246	1150	1244	1180	1245
Dimensiones E	mm	472	463	501	501	600	600	680	680
Dimensiones F	mm	150	150	150	150	200	200	200	200
Clase de eficiencia energética		C	C	-	-	-	-	-	-
Peso en vacío	kg	127	177	256	362	494	531	678	700
Presión máxima de trabajo (serpentin)	bar	7	7	7	7	7	7	7	7

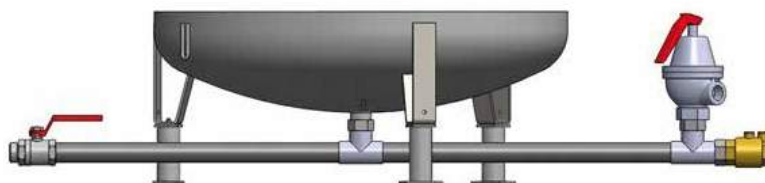
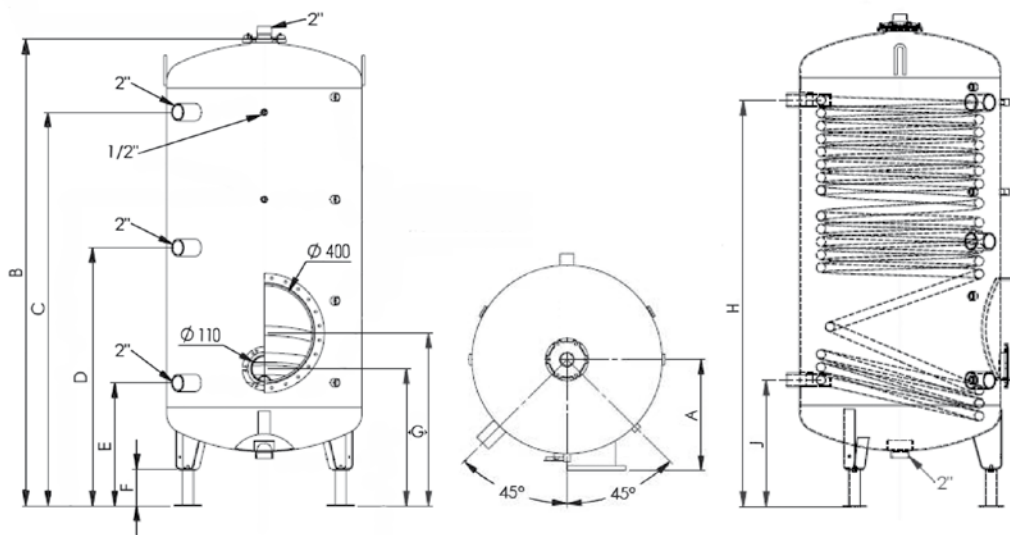



DESCRIPCIÓN

Depósito de inercia de acero al carbono para agua de circuito primario.

- Capacidades de 300 a 3000 litros.
- Temperatura de servicio entre 15 y 90°C.
- Interior no tratado, exterior pintado con pintura gris antracita anticorrosiva.
- 4 machones de 1/2" previstas para instalación de sondas de temperatura.
- Vaciado central en el punto mas bajo del acumulador para su vaciado total.
- Aislamiento de lana de roca de 100 mm clase M1 (no-inflamable) con envoltorio gris en PVC ignífugo.
- Múltiples conectores para conexión a calefacción.
- Deflector sobre la entrada de agua fría.
- Pies elevadores no montados para facilitar el transporte.
- Bridas elevadoras para su manipulación.
- Aislamiento de lana de roca de 100 mm.

ESQUEMA DE PRINCIPIO

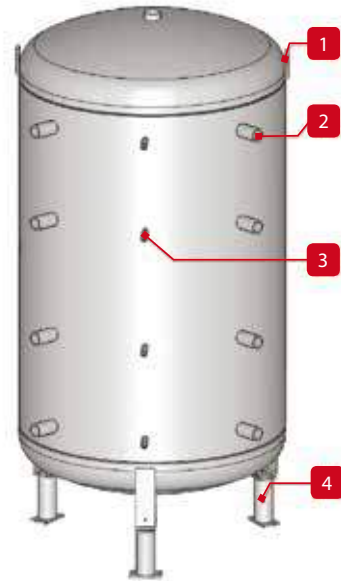

1. Bridas de manipulación.
2. Conexiones de primario.
3. Conexiones (4) para la instalación de sondas.
4. Pies desmontables para facilitar su transporte.

Referencia	Nombre	Precio
06636801	LCA P 300	980,00
06635801	LCA P 500	1.080,00
06635901	LCA P 750	1.210,00
06636001	LCA P 1000	1.365,00
06636101	LCA P 1500	1.950,00
06636201	LCA P 2000	2.420,00
06636301	LCA P 2500	2.910,00
06636401	LCA P 3000	3.230,00

DETALLES



Soldadura antileak



Asas para elevación

DIMENSIONES Y CARACTERISTICAS TÉCNICAS

Tipo		P 300	P 500	P 750	P 1000	P 1500	P 2000	P 2500	P 3000
Capacidad total	L	300	500	750	1000	1500	2000	2500	3000
Conexión primario	Ø"	1 1/2 H	1 1/2 H	1 1/2 H	1 1/2 H	1 1/2 H	1 1/2 H	1 1/2 H	1 1/2 H
Temperatura máxima	°C	95	95	95	95	95	95	95	95
Presión máxima de servicio (calefacción)	bar	5	5	5	5	5	5	5	5
Dim. Anchura o Diámetro (sin conexiones)	mm	630	630	790	790	1100	1100	1400	1400
Dimensiones A	mm	630	630	790	790	1100	1100	1400	1400
Dimensiones B	mm	1409	2005	1906	2259	2086	2274	2148	2275
Dimensiones C	mm	1145	1752	1601	1956	1700	1888	1679	1808
Dimensiones D	mm	920	1332	1246	1471	1334	1458	1349	1432
Dimensiones E	mm	688	893	861	936	767	1029	1010	1056
Dimensiones F	mm	472	472	501	501	600	600	670	670
Dimensiones G	mm	150	150	150	150	200	200	200	200
Peso en vacío	kg	93	112	157	192	314	341	516	536

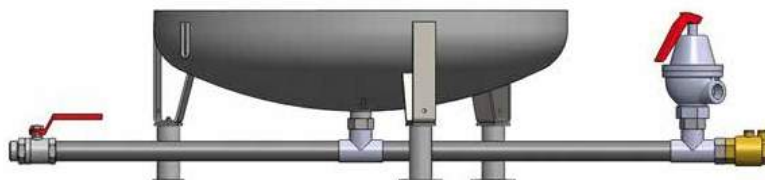
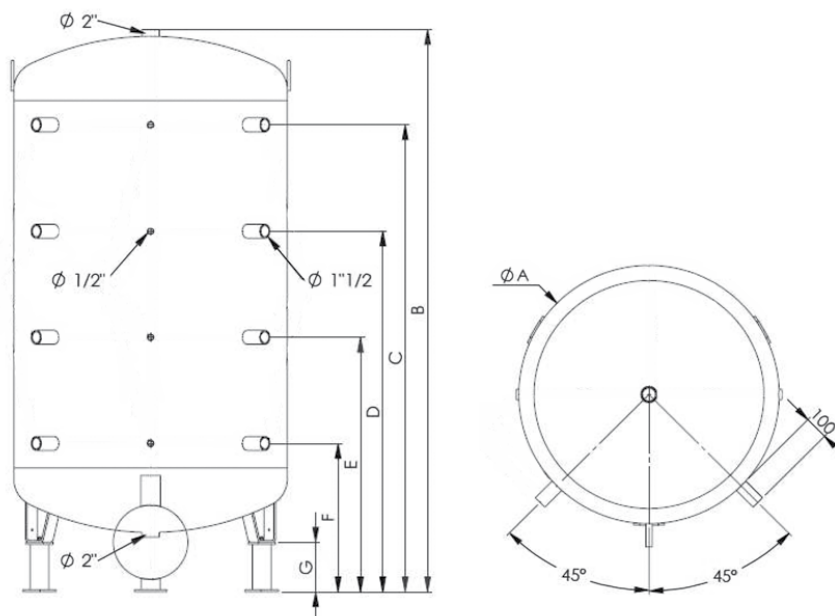



DESCRIPCIÓN

Calderas murales de condensación a gas de alta potencia para calefacción

- Intercambiador humos/agua en acero inoxidable con un volumen óptimo para un funcionamiento más estable y resistencia a la corrosión inigualable.
- Quemador modulante del 15% al 100% premezcla de gas natural o propano.
- Sistema electrónico ACVMax de última generación con pantalla LCD
- Compatibilidad con diferentes protocolos de comunicación: Todo/Nada, Opentherm 3.0, entrada 0-10 V, salidas de alarma, Modbus.
- Nuevo diseño interno que permite el acceso frontal a todos los componentes internos de la caldera.
- Salida de humos coaxial 100/150 con toma de análisis y clapeta antirretorno para conexión a colector de chimenea.
- Gestión de hasta 6 calderas en cascada mediante ACVMax con control de bomba de compensador hidráulico, dos circuitos de calefacción de alta temperatura y circuito de producción de ACS.
- Disponibles accesorios hidráulicos para la instalación completa de las calderas en cascada.

ESQUEMA DE PRINCIPIO

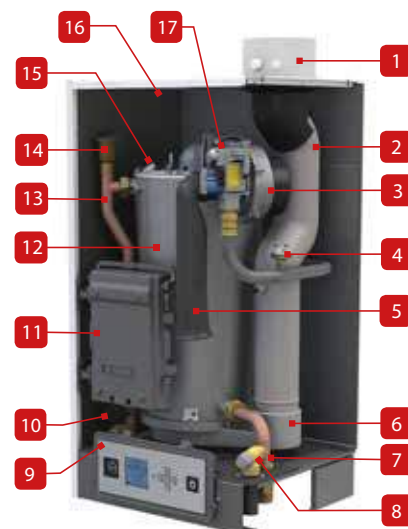

1. Conexión chimenea concéntrica 100/150 con toma de análisis.
2. Tubo Chimenea
3. Quemador modulante de pre-mezcla de aire/gas
4. Presostato gas
5. Tubo de entrada de aire
6. Recipiente recuperador de condensados
7. Retorno del circuito de calefacción
8. Válvula de seguridad
9. Cuadro de mandos con pantalla y manómetro
10. Sensor de presión
11. Cuadro eléctrico
12. Cuerpo de calefacción de acero inoxidable
13. Ida del circuito de calefacción
14. Purgador de aire automático
15. Visor de llama
16. Envoltorio con aislamiento
17. Válvula de gas

Referencia	Nombre		Precio
05650201	Prestige 42 Solo	A	3.075,00
05629801	Prestige 50 Solo	A	3.295,00
05629901	Prestige 75 Solo	A	3.590,00

ACCESORIOS

Referencia	Descripción	Precio
5476G003	Sonda NTC de 12 kΩ de caldera para la gestión de temperatura de ACS.	35,00
A1002029	Sonda exterior NTC 12 kΩ	40,00
10800354	Interface Clip-in ACVMax.	110,00
10800359	Termostato ambiente modulante RC 35 de hilo Opentherm de programación diaria con 6 franjas de funcionamiento.	150,00
257F1166	Cable para conexionado de calderas en cascada ACV Max	40,00
10800361	Termostato ambiente modulante RC 35 RF inalámbrico Opentherm de programación diaria con 6 franjas de funcionamiento.	200,00

CONFIGURACIÓN EN CASCADA

Las calderas Prestige han sido concebidas para instalarse en cascada, permitiendo modular la potencia en continuo con un ratio de 1:27 para una cascada de 4 calderas. De esta forma, el rendimiento es óptimo y las emisiones mínimas, sea cual sea la demanda de calefacción.



SISTEMA ELECTRÓNICO ACVMAX® DE ÚLTIMA GENERACIÓN



El nuevo control del sistema ACVMax® está diseñado para ser flexible y fácil de usar. El nuevo cuadro de mandos con manómetro integrado y pantalla LCD proporciona toda la información necesaria con solo apretar un botón. Monitoriza y controla la caldera para que funcione al máximo rendimiento. ACVMax® gestiona todos los parámetros fundamentales de la caldera. Toda esta información es procesada actuando sobre la modulación de la potencia del quemador para mantener el punto de ajuste necesario para cada situación.

Calderas murales de condensación

DIMENSIONES Y CARACTERÍSTICAS TÉCNICAS

Tipo		P42	P50	P75
Referencia		05650201	05629801	05629901
Combustible		Gas natural y propano	Gas natural y propano	Gas natural y propano
Gasto calorífico máximo (calefacción) PCS	kW	46,62	55,5	77,59
Potencia útil a régimen máx. (80/60°C)	kW	40,7	48,5	67,8
Potencia útil mín. (80/60°C)	kW	5,7	6,9	9,9
Eficiencia energética estacional de calefacción	%	93	93	93
Clase de eficiencia energética en calefacción		A	A	A
Rendimiento útil (potencia 100%) 50/30°C	%	105,3	105	105,6
Rendimiento útil 30% carga (EN677)	%	108,5	109	108,4
Conexión de calefacción	Ø"	1 1/4 M	1 1/4 M	1 1/4 M
Conexión gas	Ø"	3/4 M	3/4 M	3/4 M
Conexión de chimenea	Ømm	100/150	100/150	100/150
Pérdida de carga tanque a Δt = 20°C	mbar	23	30	74
Caudal de gas (potencia Máx)	m³/h	4,4	5,2	7,3
Temperatura máxima de trabajo	°C	87	87	87
Presión máxima (primario)	bar	4	4	4
Voltaje	V	230	230	230
Consumo eléctrico	W	82	77	126
Nivel de potencia acústica LWA en interiores	dB	62	58	59
Peso en vacío	kg	50	54	59

CORAZÓN DE ACERO INOXIDABLE

• El corazón de la Prestige es un intercambiador de calor de acero inoxidable, desarrollado tras largos e intensivos estudios y ensayos en laboratorio que acumulan la experiencia de 90 años en ACV utilizando este material para la fabricación de equipos de calefacción y de ACS.

RESISTENCIA A LA CORROSIÓN INIGUALABLE

El uso de acero inoxidable ofrece una resistencia inigualable a la corrosión y a los aditivos utilizados en los sistemas de calefacción. El acero inoxidable utilizado en los productos ACV es altamente resistente a la acidez de los condensados incluso si el gas natural o el propano contienen residuos de azufre.



MANTENIMIENTO REDUCIDO

El intercambiador de las calderas Prestige es autolimpiante: los condensados fluyen constantemente por la superficie de los tubos de humos y eliminan automáticamente los residuos de la combustión. De esta manera la caldera mantiene su elevado rendimiento en el tiempo y reduce las necesidades de mantenimiento.

ÓPTIMO VOLUMEN DE AGUA PARA UN FUNCIONAMIENTO MÁS ESTABLE

Los tubos de humos especialmente diseñados optimizan el volumen de agua del intercambiador de calor, estabilizando la temperatura de la caldera y reduciendo el riesgo de sobrecalentamiento.

RENDIMIENTO ELEVADO

Gracias al diseño en acero inoxidable del intercambiador de calor y su tecnología de autolimpieza que elimina las impurezas de la combustión, la caldera Prestige mantiene un nivel de rendimiento elevado y estable durante todo su tiempo de funcionamiento, garantizando un bajo consumo energético gracias a su reducida pérdida de energía en el intercambiador de calor.

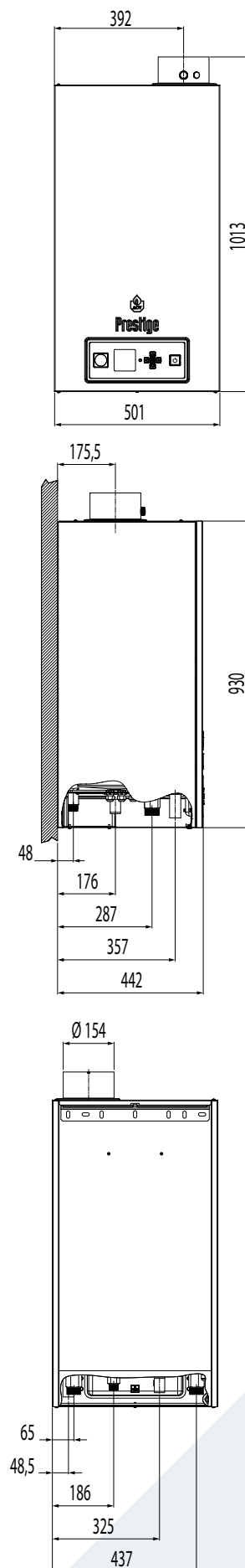



DESCRIPCIÓN

Caldera mural a gas a condensación de muy alto rendimiento.

- Intercambiador humos/agua en acero inoxidable con un volumen óptimo para un funcionamiento más estable y resistencia a la corrosión inigualable.
- Quemador modulante del 15% al 100% premezcla de gas natural o propano.
- Sistema electrónico ACVMax de última generación con pantalla LCD
- Compatibilidad con diferentes protocolos de comunicación: Todo/Nada, Opentherm 3.0, entrada 0-10 V, salidas de alarma, Modbus.
- Nuevo diseño interno que permite el acceso frontal a todos los componentes internos de la caldera.
- Salida de humos coaxial 100/150 con toma de análisis y clapeta antirretorno para conexión a colector de chimenea.
- Gestión de hasta 6 calderas en cascada mediante ACVMax con control de bomba de compensador hidráulico, dos circuitos de calefacción de alta temperatura y circuito de producción de ACS.
- Disponibles accesorios hidráulicos para la instalación completa de las calderas en cascada.

ESQUEMA DE PRINCIPIO

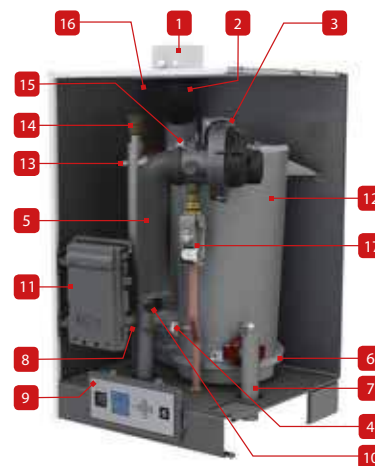

1. Conexión chimenea concéntrica 100/150 con toma de análisis.
2. Tubo Chimenea
3. Quemador modulante de pre-mezcla de aire/gas
4. Presostato gas
5. Tubo de entrada de aire
6. Recipiente recuperador de condensados
7. Retorno del circuito de calefacción
8. Válvula de seguridad
9. Cuadro de mandos con pantalla y manómetro
10. Sensor de presión
11. Cuadro eléctrico
12. Cuerpo de calefacción de acero inoxidable
13. Ida del circuito de calefacción
14. Purgador de aire automático
15. Visor de llama
16. Envoltorio con aislamiento
17. Válvula de gas

Referencia	Nombre	Precio
05648401	Prestige 100 Solo	5.005,00
05630001	Prestige 120 Solo	5.445,00

ACCESORIOS

Referencia	Descripción	Precio
5476G003	Sonda NTC de 12 kΩ de caldera para la gestión de temperatura de ACS.	35,00
A1002029	Sonda exterior NTC 12 kΩ	40,00
257F1166	Cable para conexionado de calderas en cascada ACV Max	40,00
10800361	Termostato ambiente modulante RC 35 RF inalámbrico Opentherm de programación diaria con 6 franjas de funcionamiento.	200,00

CONFIGURACIÓN EN CASCADA

Las calderas Prestige han sido concebidas para instalarse en cascada, permitiendo modular la potencia en continuo con un ratio de 1:27 para una cascada de 4 calderas. De esta forma, el rendimiento es óptimo y las emisiones mínimas, sea cual sea la demanda de calefacción.



SISTEMA ELECTRÓNICO ACVMAX® DE ÚLTIMA GENERACIÓN



El nuevo control del sistema ACVMax® está diseñado para ser flexible y fácil de usar. El nuevo cuadro de mandos con manómetro integrado y pantalla LCD proporciona toda la información necesaria con solo apretar un botón. Monitoriza y controla la caldera para que funcione al máximo rendimiento. ACVMax® gestiona todos los parámetros fundamentales de la caldera. Toda esta información es procesada actuando sobre la modulación de la potencia del quemador para mantener el punto de ajuste necesario para cada situación.

Calderas murales de condensación

DIMENSIONES Y CARACTERÍSTICAS TÉCNICAS

Tipo		P100	P120
Referencia		05648401	05630001
Combustible		Gas natural y propano	Gas natural y propano
Gasto calorífico máximo (calefacción) PCS	kW	109,89	129,87
Potencia útil a régimen máx. (80/60°C)	kW	97,5	111,5
Potencia útil mín. (80/60°C)	kW	12,2	12,2
Eficiencia energética estacional de calefacción	%	93	92
Rendimiento útil (potencia 100%) 50/30°C	%	105,6	104,3
Rendimiento útil 30% carga (EN677)	%	108,1	107
Capacidad total	L	28	28
Conexión de calefacción	Ø"	6/4 M	6/4 M
Conexión gas	Ø"	1 M	1 M
Conexión de chimenea	Ømm	100/150	100/150
Pérdida de carga tanque a $\Delta t = 20^\circ\text{C}$	mbar	42	80
Caudal de gas (potencia Máx)	m ³ /h	10,5	12,4
Temperatura máxima de trabajo	°C	87	87
Presión máxima (primario)	bar	4	4
Voltaje	V	230	230
Consumo eléctrico	W	142	178
Nivel de potencia acústica LWA en interiores	dB	62	62
Peso en vacío	kg	89	93

CORAZÓN DE ACERO INOXIDABLE

- El corazón de la Prestige es un intercambiador de calor de acero inoxidable, desarrollado tras largos e intensivos estudios y ensayos en laboratorio que acumulan la experiencia de 90 años en ACV utilizando este material para la fabricación de equipos de calefacción y de ACS.

RESISTENCIA A LA CORROSIÓN INIGUALABLE

El uso de acero inoxidable ofrece una resistencia inigualable a la corrosión y a los aditivos utilizados en los sistemas de calefacción. El acero inoxidable utilizado en los productos ACV es altamente resistente a la acidez de los condensados incluso si el gas natural o el propano contienen residuos de azufre.



MANTENIMIENTO REDUCIDO

El intercambiador de las calderas Prestige es autolimpiante: los condensados fluyen constantemente por la superficie de los tubos de humos y eliminan automáticamente los residuos de la combustión. De esta manera la caldera mantiene su elevado rendimiento en el tiempo y reduce las necesidades de mantenimiento.

ÓPTIMO VOLUMEN DE AGUA PARA UN FUNCIONAMIENTO MÁS ESTABLE

Los tubos de humos especialmente diseñados optimizan el volumen de agua del intercambiador de calor, estabilizando la temperatura de la caldera y reduciendo el riesgo de sobrecalentamiento.

RENDIMIENTO ELEVADO

Gracias al diseño en acero inoxidable del intercambiador de calor y su tecnología de autolimpieza que elimina las impurezas de la combustión, la caldera Prestige mantiene un nivel de rendimiento elevado y estable durante todo su tiempo de funcionamiento, garantizando un bajo consumo energético gracias a su reducida pérdida de energía en el intercambiador de calor.

DIMENSIONES

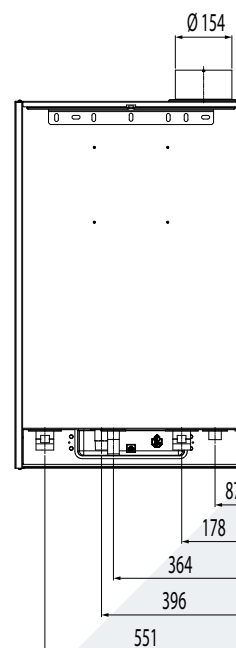
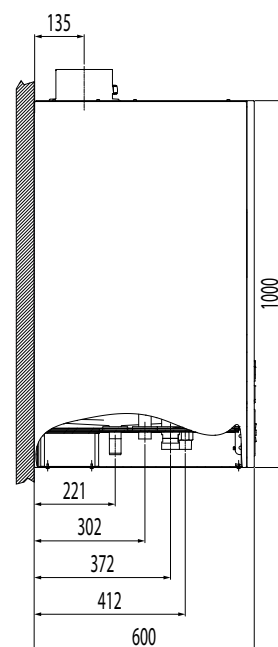
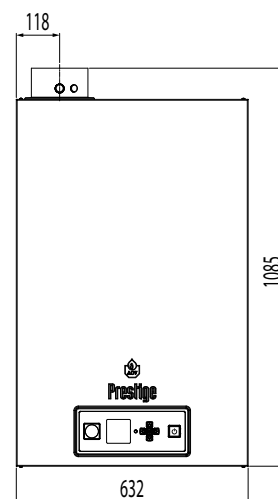

Las calderas Prestige se pueden instalar en cascada desde 2 hasta 6 calderas con una potencia máxima de 720kW. Varias calderas conectadas entre sí ofrecen un flexible rango de potencia desde el 15% de una unidad al 100% de la potencia combinada de todo el conjunto. Así se mejora considerablemente el rendimiento del sistema y se reducen las emisiones al mínimo. Un sistema en cascada modular combinado con el conjunto hidráulico desarrollado por ACV hace de la instalación una tarea rápida y eficaz. También proporciona a las calderas Prestige la capacidad de controlar un sistema con una demanda altamente variable en la que la carga normal media es una fracción de la carga máxima. Gracias a la sencilla interfaz gráfica, las unidades Prestige son fáciles de instalar y usar y ofrecen un control completo de los parámetros del sistema.





- Válvula antiretorno de humos integrada para cascadas
- Hasta seis unidades en cascada sin necesidad de controlador adicional
- Amplia gama de modulación
- Alta disponibilidad con redundancia
- Las calderas en cascada se pueden configurar para funcionar con circuitos sanitarios o de calefacción central

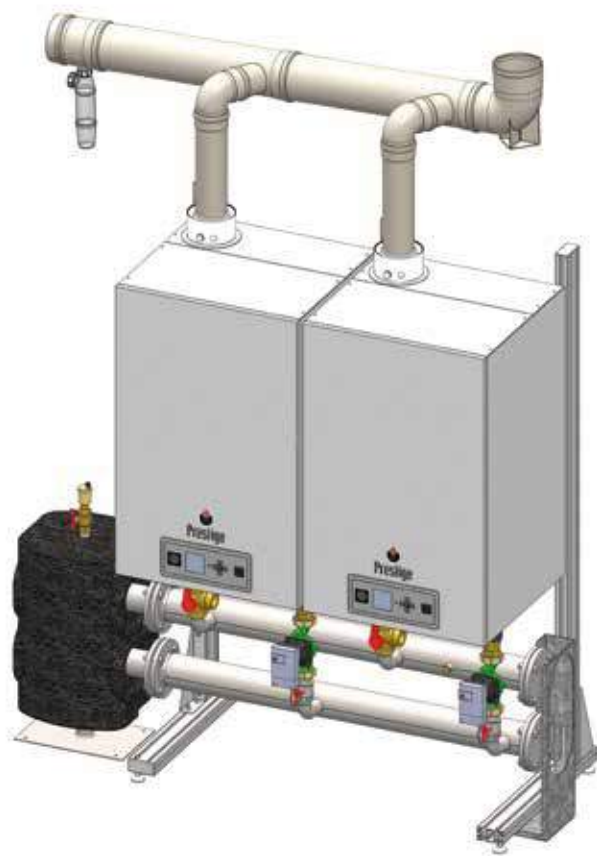

CUATRO BUENAS RAZONES PARA UNA INSTALACIÓN EN CASCADA

- **Rendimiento**
Un sistema en cascada permite la modulación de la potencia de calefacción, desde la potencia mínima de una caldera hasta la máxima combinada de todo el conjunto. Esto ofrece, en el caso de una cascada de cuatro calderas, un rango de modulación de 1:27.
- **Seguridad en reserva**
Los controladores en cascada ACV optimizan la modulación de las calderas disponibles; si una de las calderas está apagada el controlador simplemente ajusta la potencia de las demás para compensar la demanda. Sistema integrado de inversión de ciclo de funcionamiento de calderas.
- **Fácil puesta en marcha**
La puesta en marcha es igual para una, dos, tres o cuatro calderas, es fácil y sencilla para un técnico cualificado.
- **Mantenimiento fácil**
Se pueden realizar fácilmente tareas de revisión y mantenimiento en una de las calderas de la cascada, mientras las demás siguen en funcionamiento. De este modo se pueden realizar estas tareas de revisión en cualquier periodo del año y no solo durante el apagado habitual de verano.





2 Prestige Solo en Cascada



1. Calderas			Precio
05629801	Prestige 50 Solo		3.295,00
05629901	Prestige 75 Solo		3.590,00
05648401	Prestige 100 Solo		5.005,00
05630001	Prestige 120 Solo		5.445,00

2. Regulación			Precio	Ud.
	A1002029	Sonda exterior NTC 12 kΩ	40,00	1
	5476G003	Sonda NTC de 12 kΩ de caldera para la gestión de temperatura	35,00	1
	257F1166	Cable para conexionado de calderas en cascada ACVMax	40,00	1

3. Soportes calderas			Precio	Ud.
	507F4233	Kit estructura de soportación para 2 Prestige	1.700,00	1

4. Accesorios hidráulicos cascada			Precio	Ud.
	10800161	Compensador hidráulico DN80	1.185,00	1
	507F4364	Soporte colector DN80	90,00	1
	10800171	Manguito conexión flexible colector DN80 de 1 1/2"	75,00	2
	10800291	Colector DN80 para 2 Prestige (incluye bombas de alta eficiencia)	2.790,00	1

5. Accesorios chimenea			Precio	Ud.
	XC2B0400	Kit colector cascada 2 Prestige DN 200 PPS	245,00	1



3 Prestige Solo en Cascada





1. Calderas

			Precio
05629901	Prestige 75 Solo	A 	3.590,00
05648401	Prestige 100 Solo		5.005,00
05630001	Prestige 120 Solo		5.445,00





2. Regulación

			Precio	Ud.
	A1002029	Sonda exterior NTC 12 kΩ	40,00	1
	257F1166	Cable para conexionado de calderas en cascada ACVMax	40,00	2
	5476G003	Sonda NTC de 12 kΩ de caldera para la gestión de temperatura de ACS.	35,00	1



3. Soportes calderas

			Precio	Ud.
	507F4231	Kit estructura de soportación para 1 Prestige adicional	1.135,00	1
	507F4233	Kit estructura de soportación para 2 Prestige	1.700,00	1

4. Accesorios hidráulicos cascada

			Precio	Ud.
	10800161	Compensador hidráulico DN80	1.185,00	1
	10800171	Manguito conexión flexible colector DN80 de 1 1/2"	75,00	3
	10800293	Colector DN80 para 3 Prestige (incluye bombas de alta eficiencia)	3.525,00	1
	507F4364	Soporte colector DN80	90,00	1

5. Accesorios chimenea

			Precio	Ud.
	XC2B0400	Kit colector cascada 2 Prestige DN 200 PPS	245,00	1
	XC2B0401	Kit colector cascada ampliación 1 Prestige DN 200 PPS	105,00	1



4 Prestige Solo en Cascada





1. Calderas Precio

05648401	Prestige 100 Solo	5.005,00
05630001	Prestige 120 Solo	5.445,00





2. Regulación Precio Uds.

	A1002029 Sonda exterior NTC 12 kΩ	40,00	1
	257F1166 Cable para conexionado de calderas en cascada ACVMax	40,00	3
	5476G003 Sonda NTC de 12 kΩ. de caldera para la gestión de temperatura	35,00	1



3. Soportes calderas Precio Uds.

	507F4232 Kit estructura de soportación para 2 Prestige adicionales	1.325,00	1
	507F4233 Kit estructura de soportación para 2 Prestige	1.700,00	1

4. Accesorios hidráulicos cascada Precio Uds.

	10800161 Compensador hidráulico DN80	1.185,00	1
	10800171 Manguito conexión flexible colector DN80 de 1 1/2"	75,00	4
	10800291 Colector DN80 para 2 Prestige (incluye bombas de alta eficiencia)	2.790,00	2
	507F4364 Soporte colector DN80	90,00	2

5. Accesorios chimenea Precio Uds.

	XC2B0400 Kit colector cascada 2 Prestige DN 200 PPS	245,00	1
	XC2B0401 Kit colector cascada ampliación 1 Prestige DN 200 PPS	105,00	2

DESCRIPCIÓN DE PRODUCTO

Caldera de pie condensación ideal para instalaciones comunitarias y del sector terciario.

- Con su rendimiento hasta el 107,5% permite un uso de la energía extraordinariamente elevado gracias a su intercambiador de calor de altísima eficiencia.
- Sistema de recuperación de calor de los gases de combustión que con otros sistemas podrían estar dispersos en el ambiente.
- Instalación de una base compacta, ideal para las instalaciones que requieren potencia elevada, alto rendimiento y dimensiones globalmente reducidas.
- Máxima modularidad y flexibilidad: diseñada para asegurar el máximo confort en edificios de mediana y grandes dimensiones como oficinas, residencias, escuelas, centros comerciales, etc.
- Simplicidad de instalación y eficiencia garantizada: dispone de un sistema de regulación en función de la temperatura exterior y de la propia agua caliente sanitaria directamente integrado en el panel de mandos.
- Fácil conexión a uno o más circuitos de calefacción a alta o baja temperatura y a un circuito de Agua Caliente Sanitaria.
- Sistema de regulación MAXSYS.
- Disponible en 4 modelos de 170 a 300 kW de potencia.
- Ideales para ser montados en cascada alcanzando potencias de hasta 1200 kW.



ESQUEMA DE PRINCIPIO

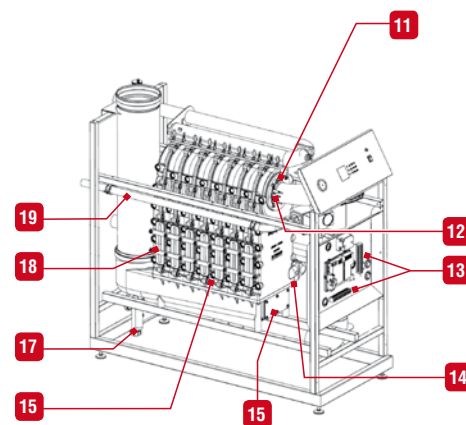
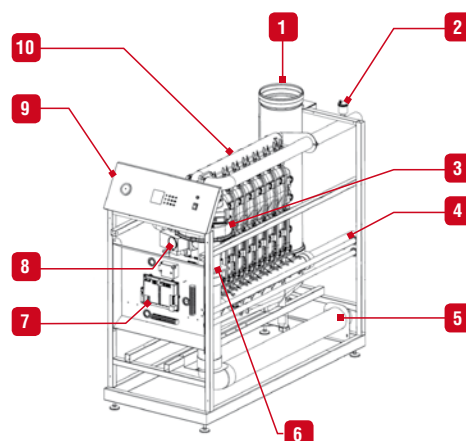

1. Conexión chimeneas 200 mm
2. Purgador de aire automático
3. Ventilador
4. Retorno de calefacción
5. Entrada de aire comburente
6. Venturi
7. Regulación MAXSYS
8. Válvula de gas
9. Panel de control con display y manómetro
10. Ida de calefacción
11. Entrada de aire comburente
12. Electrodo de encendido e ionización (2x)
13. Regletas C1 y C2 conexiones eléctricas
14. Presostato de aire
15. Tapa de inspección colector de condensados
16. Intercambiador Al-Si modular
17. Sifón
18. Tapa de inspección
19. Tubo de gas

Referencia	Nombre	Precio
A1002889	Compact Condens 170	10.370,00
A1002890	Compact Condens 210	11.680,00
A1002891	Compact Condens 250	13.075,00
A1002892	Compact Condens 300	15.145,00

ACCESORIOS

Referencia	Descripción	Precio
A1003919	Kit cableado cascada	70,00

INTERCAMBIADOR MODULAR COMPACT CONDENS

El intercambiador de la Compact Condens tiene la propiedad de aprovechar el calor latente de los condensados, recuperando energía y transformándola en potencia útil. Esto se realiza gracias a una especial aleación de aluminio-silicio (Al-Si) fruto de más de 15 años de experiencia en estos productos, siendo sinónimo de calidad, seguridad y duración en el tiempo. En el proceso de transformación de ese material se forma una capa de óxido protector natural, que se refuerza con el uso, y que resiste a las altas temperaturas y a la corrosión lo que garantiza su durabilidad, excelente conductividad térmica, muy silencioso y de bajísimo mantenimiento.



Calderas de pie de condensación

DIMENSIONES Y CARACTERÍSTICAS TÉCNICAS

Tipo		170	210	250	300
Referencia		A1002889	A1002890	A1002891	A1002892
Combustible		Gas natural	Gas natural	Gas natural	Gas natural
Entrada max (PCI)	kW	168	210	252	290
Entrada min(PCI)	kW	33,6	42	50,4	58,8
Potencia útil a régimen máx. (80/60°C)	kW	163,6	204,5	245,4	282,5
Potencia útil míi. (80/60°C)	kW	32,6	40,7	48,9	57
Rendimiento al 100 % carga máx. (80/60°C)	%	97,4	97,4	97,4	97,4
Rendimiento al 100 % carga mín. (80/60°C)	%	97	97	97	97
Rendimiento al 100 % carga mín. (50/30°C)	%	102,8	102,8	102,8	102,8
Rendimiento al 30 % (EN677)	%	107,5	107,5	107,5	107,5
Capacidad de primario	L	16,9	21,3	24,7	30,2
Presión máxima circuito primario	bar	6	6	6	6
Caida de presión del agua (primario) ($\Delta t = 20^{\circ}C$)	mbar	90	90	90	90
Caudal mínimo de agua	L/h	14.100	17.600	21.100	24.300
NOx (Clase 5)	mg/kWh	35,3	35,3	35,3	35,3
CO Salida máx.	mg/kWh	32	32	32	32
CO ₂ Salida máx.	% CO ₂	9,3	9,3	9,3	9,3
CO ₂ Salida mín.	% CO ₂	9,1	9,1	9,1	9,1
Max. Velocidad de flujo de gas G20 (20 mbar)	m ³ /h	17,4	21,8	26,2	30,2
Max. Velocidad de flujo de gas G25 (25 mbar)	m ³ /h	20,2	25,2	30,3	34,9
Temperatura de gases de combustión Nominal	°C	70	70	70	70
Temperatura de gases de combustión Máx.	°C	70-75	70-75	70-75	70-75
Temperatura de gases de combustión Mín.	°C	65-70	65-70	65-70	65-70
Caudal máscico de gases de combustión (G20) Nominal	g/s	80	108	120	138
Caudal máscico de gases de combustión (G20) at min ouput	g/s	15	19	23	17
Conexión calefacción	Ø"	2 M	2 M	2 M	2 M
Conexión gas	Ø"	1 M	1 M	1 M	1 M
Conexión chimenea	Ømm	200	200	200	200
Tensión	V	230	230	230	230
Consumo eléctrico	W	1150	1150	1150	1150
Peso en vacío	kg	193	210	227	244

DIMENSIONES

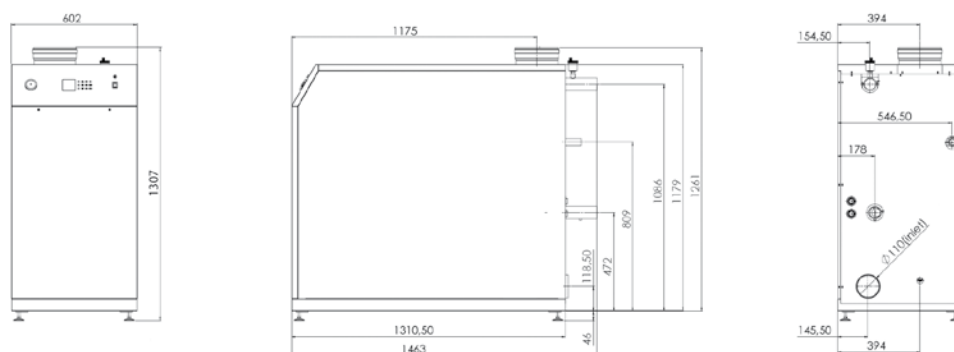



GARANTÍA EN EL CUERPO DE CALDERA
5 AÑOS

XXL A

DESCRIPCIÓN

Generador de pie de doble servicio "Total Condensing" a gas con acumulador ACS inox Integrado

- Generador de doble servicio "Total Condensing" que incorpora acumulador de ACS fabricado en Acero Inoxidable con tecnología Tank in Tank.
- Su especial diseño Tank in Tank anular, permite trabajar en régimen de condensación en generación de ACS gracias al Tanque "condensador" inferior.
- El generador está diseñado para trabajar a temperaturas de producción de ACS superiores a 70°C.
- Intercambiador humos/agua en acero inoxidable con un volumen óptimo para un funcionamiento más estable y resistencia a la corrosión inigualable.
- Sistema electrónico ACVMax de última generación.
- Incorpora señales de alarma y control externo 0-10 V
- Equipada con quemador premezcla, gas natural o propano.
- La gran capacidad del circuito primario permite poder trabajar hasta con varios circuitos diferentes de calefacción sin necesidad de compensador hidráulico.

ESQUEMA DE PRINCIPIO

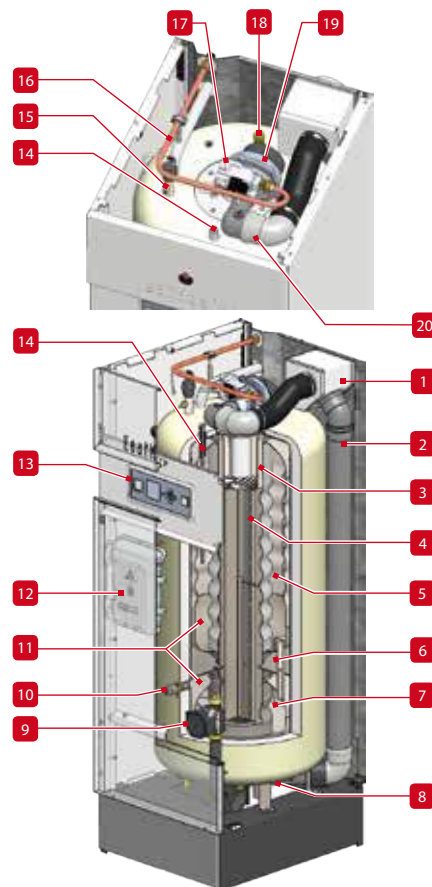

1. Conexión chimenea concéntrica
2. Salida de gases interior
3. Cámara de combustión
4. Cuerpo de calera de acero inoxidable.
5. Acumulador tipo "Tank in Tank" de producción ACS
6. Disco de separación circuito primario
7. Tanque "condensador" de precalentamiento de ACS
8. Bandeja de recogida de condensados
9. Bomba de carga interna de alta eficiencia
10. Sonda NTC de calefacción
11. Presostato
12. Panel eléctrico
13. Panel de mandos ACV;ax.
14. Vaina de temperatura ACS
15. Purgador automático
16. Alimentación de gas
17. Válvula de gas.
18. Válvula de seguridad ACS
19. Quemador modulante de pre-mezcla de aire/gas

Referencia	Nombre			Precio
05652201	HeatMaster 35 TC	A	A	6.295,00
05652301	HeatMaster 45 TC	A	A	7.260,00
05652401	HeatMaster 70 TC	A	A	10.585,00
05652501	HeatMaster 85 TC			10.930,00
05652601	HeatMaster 120 TC			12.785,00

ACCESORIOS

Referencia	Descripción	Precio
A1002029	Sonda exterior NTC 12 kΩ	40,00
10800361	Termostato ambiente modulante RC 35 RF inalámbrico Opentherm de programación diaria con 6 franjas de funcionamiento.	200,00
557A7008	Vaso de expansión primario 12 L. (Modelos 25 C - 25/35/45 TC)	110,00
XC200108	Vaso de expansión primario 18 L. (Modelos 70/85/120 TC)	120,00
55301300	Vaso de expansión ACS 5 L. (Acum. hasta 150 L.)	45,00
55301400	Vaso de expansión ACS 8 L. (Acum. 151 a 250 L.)	60,00
557A1032	Mezclador termostático Compact Mix 3/4"	545,00
557A1033	Mezclador termostático Compact Mix 1"	835,00

SISTEMA ELECTRÓNICO ACVMAX® DE ÚLTIMA GENERACIÓN

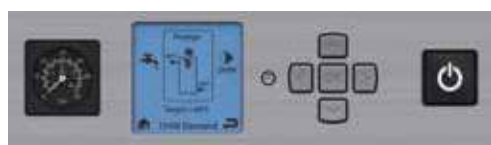

El nuevo control del sistema ACVMax® está diseñado para ser flexible y fácil de usar. El nuevo cuadro de mandos con manómetro integrado y pantalla LCD proporciona toda la información necesaria con solo apretar un botón. Monitoriza y controla la caldera para que funcione al máximo rendimiento. ACVMax® gestiona todos los parámetros fundamentales de la caldera.

INTERFACE GRÁFICA DE USO INTUITIVO PARA LA GESTIÓN DEL GENERADOR

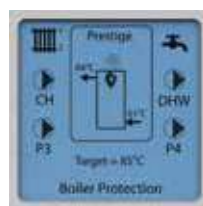

Pantalla principal que nos informa de los parámetros de funcionamiento en tiempo real



Menú de configuración básico para su programación rápida

Generadores doble servicio de condensación

DIMENSIONES Y CARACTERÍSTICAS TÉCNICAS

Tipo		HM 35 TC	HM 45 TC	HM 70 TC	HM 85 TC	HM 120 TC
Referencia		05652201	05652301	05652401	05652501	05652601
Combustible		Gas natural o propano	Gas natural o propano	Gas natural o propano	Gas natural o propano	Gas natural o propano
Gasto calorífico máximo (calefacción) PCS	kW	38,9	50	77,6	94,4	127,7
Potencia útil a régimen máx. (80/60°C)	kW	34,2	44,7	68	82,5	111,6
Potencia útil mín. (80/60°C)	kW	6,8	8,8	20,9	20,5	24,3
Perfil de carga declarado		XXL	XXL	XXL	-	-
Eficiencia energética del caldeo de agua	%	87,2	87,2	85	-	-
Clase de eficiencia energética en calentamiento de agua		A	A	A	-	-
Eficiencia energética estacional de calefacción	%	93	93	93	92	92
Clase de eficiencia energética en calefacción		A	A	A	-	-
Rendimiento útil (potencia 100%) 50/30°C	%	103,9	103,9	105,8	105,8	105,8
Rendimiento útil 30% carga (EN677)	%	109	109	109	108	108
Rendimiento en ACS a $\Delta t = 30^{\circ}\text{C}$	%	105,4	103,1	103,9	103,9	102,2
Capacidad total	L	200	200	315	315	315
Capacidad de ACS	L	100	100	190	190	190
Capacidad de primario	L	100	100	125	125	125
Conexión ACS	Ø"	1 M	1 M	1 M	1 M	1 M
Conexión de calefacción	Ø"	1 H	1 H	6/4 F	6/4 F	6/4 F
Conexión gas	Ø"	3/4 M	3/4 M	3/4 M	3/4 M	3/4 M
Conexión de chimenea	Ømm	80/125	80/125	100/150	100/150	100/150
Pérdida de carga tanque a $\Delta t = 20^{\circ}\text{C}$	mbar	6	10	9	14	27
Caudal de gas (potencia Máx)	m ³ /h	3,64	4,67	7,2	8,6	12
Temperatura máxima de trabajo	°C	0,7	0,9	87	87	87
Presión máxima (ACS)	bar	87	87	8,6	8,6	8,6
Presión máxima (primario)	bar	3	3	3	3	3
Voltaje	V	8,6	8,6	230	230	230
Nivel de potencia acústica LWA en interiores	dB	230	230	60	61	62
Consumo eléctrico	W	110	126	210	266	327
Peso en vacío	kg	177	177	298	298	299

PRESTACIONES ACS

Tipo		HM 35 TC	HM 45 TC	HM 70 TC	HM 85 TC	HM 120 TC
Caudal punta a 40°C	L/10'	408	451	716	783	900
Caudal punta 1ª hora a 40°C	L/60'	1328	1610	2455	2895	3620
Caudal continuo a 40 °C	L/h	1104	1390	2087	2534	3402
Caudal punta a 60°C	L/10'	197	320	348	371	440
Caudal punta 1ª hora a 60°C	L/60'	749	894	1391	1638	1847
Caudal continua a 60°C	L/h	662	820	1252	1520	1754

TEMPERATURA DE TRABAJO

Parámetros de funcionamiento: Circuito Primario 87°C; Entrada AFCH 10°C; Tª Max de ACS 75°C

DIMENSIONES HM 35/45 TC

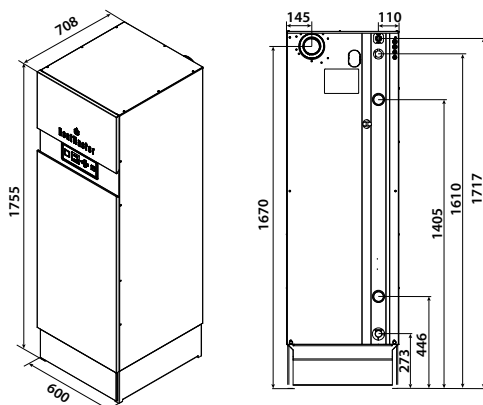

DIMENSIONES HM 70/120 TC

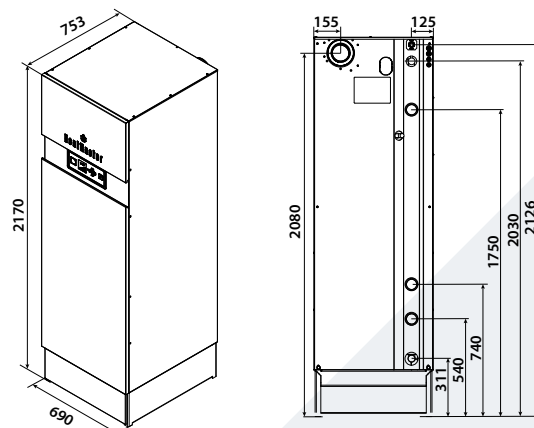

Tarifa 2017 - Precio en Euros, sin IVA. Sujeto a cambios y errores de imprenta.

Los esquemas, las fotos y las dimensiones son dados a título indicativo y no tienen ningún valor contractual.

DESCRIPCIÓN

Caldera de pie de doble servicio eléctrica, con interacumulador ACS inox integrado y bomba de calefacción.

- Caldera de doble servicio que incorpora acumulador de ACS fabricado en Acero Inoxidable con tecnología Tank in Tank de acumulador auto-basculante que genera el efecto de autodesincrustación de la cal disminuyendo el mantenimiento.
- Completamente equipada con vaso de expansión y válvula de seguridad de calefacción, y bomba de circulación de alta eficiencia.
- La caldera está diseñada para trabajar a temperaturas de producción de ACS superiores a 70°C.



ESQUEMA DE PRINCIPIO

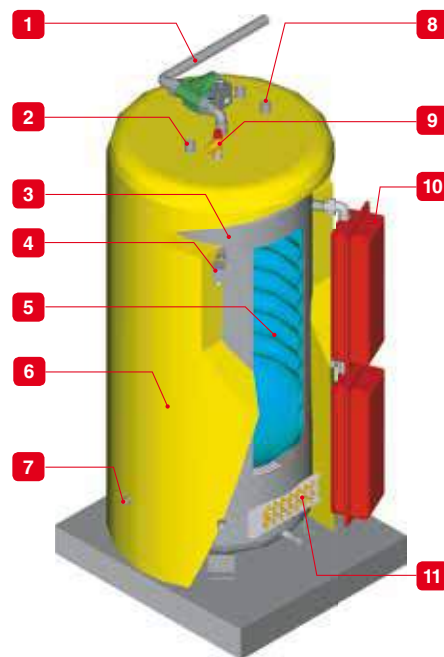

1. Salida calefacción
2. Bomba electrónica de calefacción
3. Entrada agua fría sanitaria
4. 50 mm. de aislamiento de poliuretano expandido
5. Presostato de seguridad de falta de agua
6. Tanque de primario de acero al carbono
7. Tanque interno de ACS de acero inoxidable
8. Retorno de calefacción
9. Vaina de inoxidable
10. Recirculación de ACS
11. Salida de agua caliente sanitaria
12. Válvula de seguridad de calefacción
13. Vaso de expansión de calefacción
14. Resistencias eléctricas
15. Grifo de vaciado circuito primario

Referencia Nombre

Referencia	Nombre	D	E	Precio
A1002085	E-Tech S 160 Mono			3.810,00
A1002084	E-Tech S 160 Tri			3.810,00
A1002086	E-Tech S 240 Tri			4.085,00
A1002087	E-Tech S 380 Tri			5.030,00

ACCESORIOS

Referencia	Descripción	Precio
10800358	Termostato de ambiente RC 30. On/Off, de programación diaria con 6 franjas de funcionamiento	100,00
557A1032	Mezclador termostático Compact Mix Ø 3/4"	545,00
55301300	Vaso de expansión 5 L.	45,00
557A1500	Válvula de seguridad 7 bar Ø 3/4"	25,00



Conexiones hidráulicas

Posibilidad de realizar las conexiones de calefacción en tres direcciones distintas: La caldera puede instalarse contra la pared o en una esquina sin prever espacio libre.

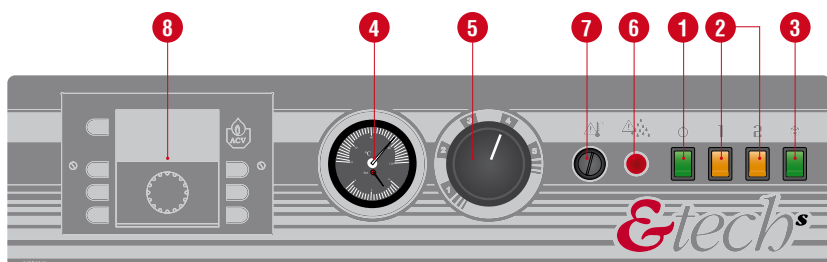

1. Interruptor general ON/OFF
2. Interruptor selección de potencia
3. Conmutador verano/invierno
4. Termohidrómetro
5. Termostato de mando
6. Testigo luminoso de falta de agua
7. Termostato de seguridad con rearme manual
8. Predisposición para centralita Control Unit

DIMENSIONES Y CARACTERISTICAS TÉCNICAS

Tipo		ETS 160 Mono (HEP)	ETS 160 (HEP)	ETS 240 (HEP)	ETS 380 (HEP)
Potencia útil a régimen máx. (80/60°C)	kW	14,4	14,4	28,8	28,8
Perfil de carga declarado		L	L	XL	XXL
Eficiencia energética en calentamiento de agua	%	31	31	33	33
Clase de eficiencia energética en calentamiento de agua		E	E	E	E
Eficiencia energética estacional de calefacción	%	37	37	37	37
Clase de eficiencia energética en calefacción		D	D	D	D
Capacidad total	L	167	167	250	394
Capacidad de ACS	L	99	99	164	263
Capacidad de primario	L	68	68	86	131
Conexión ACS	Ø"	3/4 M	3/4 M	3/4 F	6/4 F
Conexión de calefacción	Ø"	1 F	1 F	1 M	1 M
Temperatura máxima de trabajo	°C	85	85	85	85
Presión máxima (ACS)	bar	10	10	10	10
Presión máxima (primario)	bar	3	3	3	3
Voltaje	V	1x230 + N	3x400 + N	3x400 + N	3x400 + N
Peso en vacío	kg	115	115	155	230

PRESTACIONES ACS

Tipo		ETS 160 Mono (HEP)	ETS 160 (HEP)	ETS 240 (HEP)	ETS 380 (HEP)
Caudal punta a 40°C	L/10'	356	356	545	875
Caudal punta 1ª hora a 40°C	L/60'	700	700	1234	1564
Caudal continuo a 40 °C	L/h	413	413	827	827

TEMPERATURA DE TRABAJO

Parámetros de funcionamiento: Circuito Primario 80°C; Entrada AFCH 10°C; Tª Max de ACS 75°C

DIMENSIONES

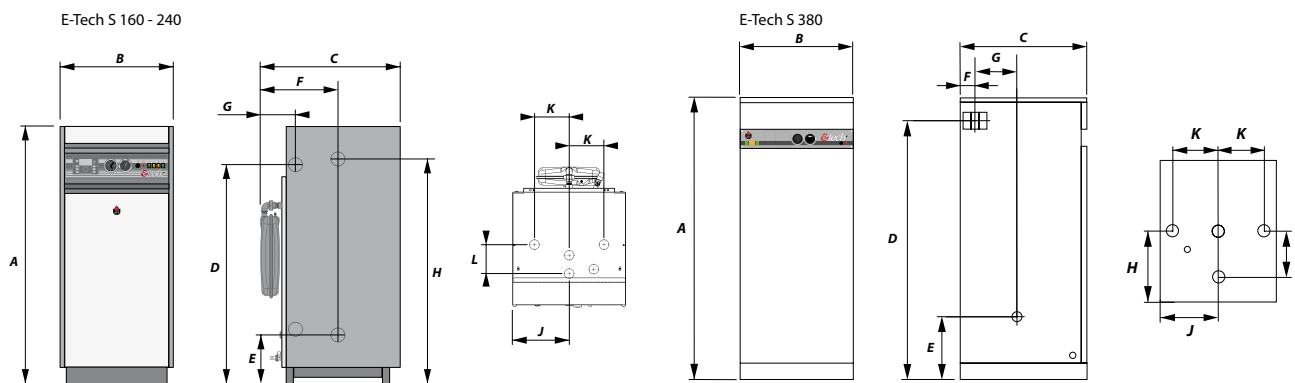

DESCRIPCIÓN

Caldera eléctrica solo calefacción de alta potencia. Posición suelo.

- Caldera eléctrica solo calefacción compacta de alta potencia.
- 4 Etapas de modulación temporizada que se adaptan a la demanda energética.
- Cuerpo de caldera fabricado en acero al carbono de gran espesor con bloque de resistencias eléctricas desmontables de acero inoxidable Incoloy 800.
- Panel de mandos que incorpora interruptor general, testigos luminosos indicadores de etapas de potencia, testigo luminoso de aviso de sobretemperatura, termómetro, termostato de regulación y termostato de seguridad de rearme manual.
- Aislamiento térmico de 30 mm. de poliuretano expandido con acabado de chapa metálica pintada con pintura epoxi blanca.
- Circuito de control protegido por disyuntor de circuito magnetotérmico de 3 Amperios.

Prioridad sanitaria incorporada.

ESQUEMA DE PRINCIPIO

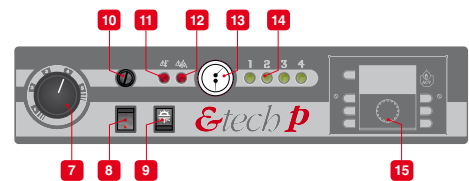
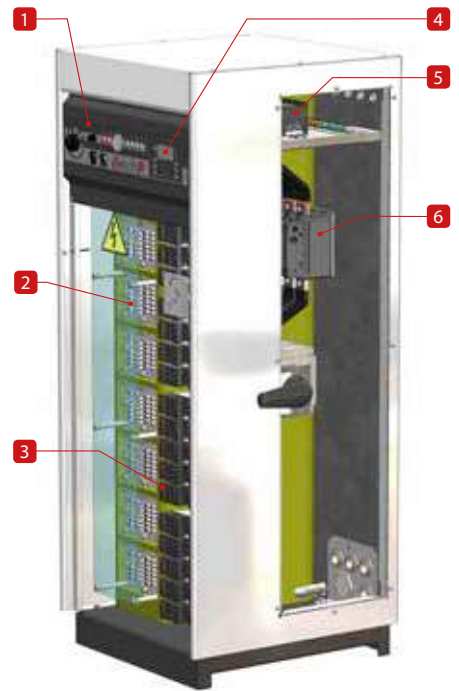

1. Panel de control.
2. Resistencias.
3. Contactores y relés de seguridad.
4. Controlador opcional.
5. Circuito de control.
6. Fusibles principales y conexiones eléctricas.
7. termostato.
8. Interruptor ON / OFF.
9. Interruptor verano / invierno.
10. Reinicio manual del termostato de máxima.
11. Indicador luminoso de sobrecalentamiento.
12. Indicador luminoso presión mínima de agua.
13. Temperatura y medidor de presión combinada.
14. Indicadores de etapas de potencia.
15. Controlador interno opcional.



Referencia	Nombre	Precio
A1002277	E-Tech P 57	8.755,00
A1002278	E-Tech P 115	8.900,00
A1002279	E-Tech P 144	9.415,00
A1002280	E-Tech P 201	12.045,00
A1002281	E-Tech P 259	13.975,00

ACCESORIOS

Referencia	Descripción	Precio
10800358	Termostato de ambiente RC 30. On/Off, de programación diaria con 6 franjas de funcionamiento	100,00

DIMENSIONES Y CARACTERISTICAS TÉCNICAS

Tipo		ETP 57	ETP 115	ETP 144	ETP 201	ETP 259
Referencia		A1002277	A1002278	A1002279	A1002280	A1002281
Potencia útil a régimen máx. (80/60°C)	kW	57,6	115,2	144,0	201,6	259,2
Potencia útil mín. (80/60°C)	kW	14,4	28,8	36,0	50,4	64,8
Eficiencia energética estacional calefacción	%	37	37	37	37	37
Clase de eficiencia energética en calefacción		D	-	-	-	-
Voltaje	V	3x400	3x400	3x400	3x400	3x400
Número de resistencias calefactoras		2	4	5	7	9
Conexión de calefacción	Ø"	2 F	2 F	2 F	DN100	DN100
Capacidad total	L	60	60	60	102	102
Temperatura máxima de trabajo	°C	90	90	90	90	90
Presión máxima (primario)	bar	4	4	4	4	4
Dimensiones A	mm	1475	1475	1475	1475	1475
Dimensiones B	mm	600	600	600	600	600
Dimensiones C	mm	550	550	550	1100	1100
Dimensiones D	mm	183	183	183	183	183
Dimensiones E	mm	593	593	593	593	593
Peso en vacío	kg	110	123	131	187	200

DIMENSIONES

Por favor, consulte el manual técnico sobre el amperaje.

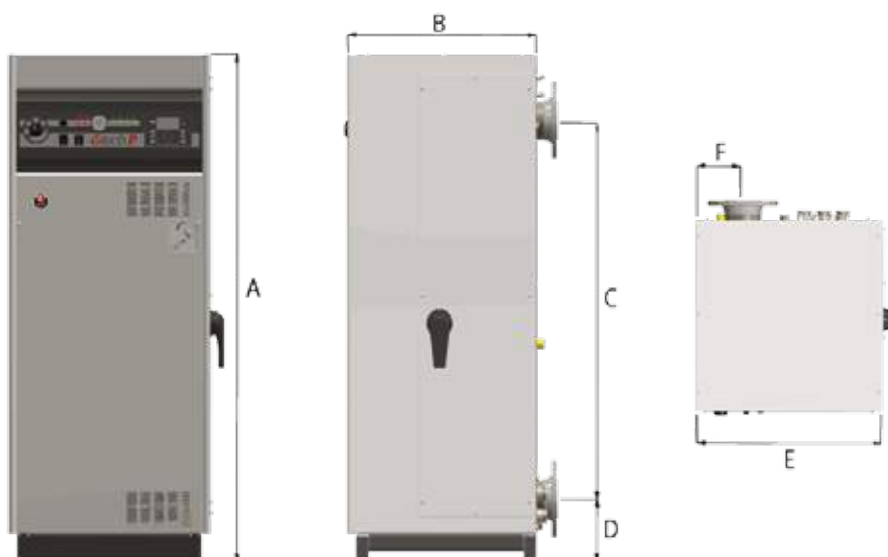



DESCRIPCIÓN

Modulo de condensación para instalación en exterior. De conformidad con lo establecido en RITE y UNE60601:2013

PRESTIGE BOX:

Central térmica completamente montada y lista para su óptimo funcionamiento (gas natural/ gas propano).

- Modulación progresiva desde el 12% al 100% de la potencia instalada
- Regulación ACVMax integrada para el funcionamiento en cascada, con rotación del encendido de las calderas, control de modulación del conjunto y regulación de la temperatura de ida de calefacción en función de la temperatura exterior (sonda exterior incluida). Posibilidad de realizar el control de varios circuitos externos de calefacción y ACS, autodiagnóstico de averías, función antibloqueo de circuladores y antihielo.
- Instalaciones de gas, hidráulica y evacuación de condensados completamente montados, válvulas de seguridad, corte de gas, circuito primario, vaso de expansión, etc...
- Cableado eléctrico interno.
- Elementos hidráulicos térmicamente aislados.
- Compensador-separador hidráulico aislado térmicamente y provisto de separadores de aire y lodos.
- Salida de humos individual con toma para análisis de gases de combustión.
- Posibilidad de telegestión remota de la instalación (en opción).
- Estructura externa acabada en Epoxi y base de soportación en aluminio anodizado anticorrosivo.
- Paneles exteriores abatibles para facilitar las operaciones de mantenimiento.
- Potencias disponibles desde 150 a 720 kW en módulos de 2 a 6 generadores de condensación en línea. Equipadas con intercambiador humos/agua autolimpiable de total inmersión y enteramente construido en acero Inox, exclusivo de ACV.

Referencia	Nombre	Precio
10210150	Prestige BOX 150	CONSULTAR
10210240	Prestige BOX 240	CONSULTAR
10210300	Prestige BOX 300	CONSULTAR
10210360	Prestige BOX 360	CONSULTAR
10210480	Prestige BOX 480	CONSULTAR
10210600	Prestige BOX 600	CONSULTAR
10210720	Prestige BOX 720	CONSULTAR

EJEMPLO DE INSTALACIÓN

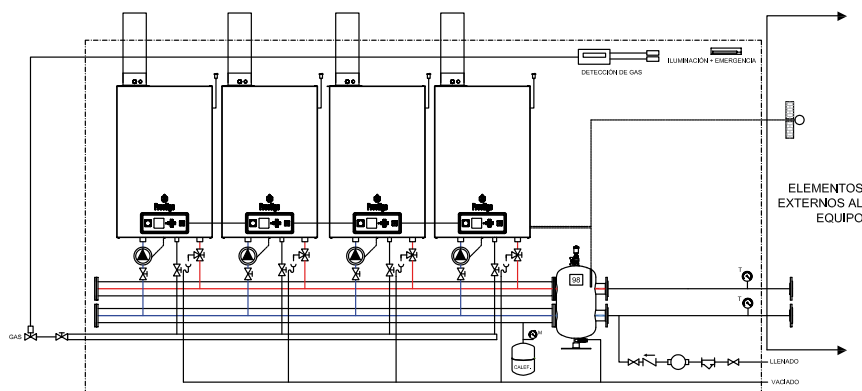

Roof Top de condensación estándar

DIMENSIONES Y CARACTERÍSTICAS TÉCNICAS

Tipo		150	200	240	300	360	400	480
Combustible		Gas natural y propano	Gas natural y propano	Gas natural y propano	Gas natural y propano	Gas natural y propano	Gas natural y propano	Gas natural y propano
Número de calderas		2	2	2	3	3	4	4
Potencia útil a régimen máx. (80/60°C)	kW	135,6	195	223	292,5	334,5	390	446
Potencia útil mín. (80/60°C)	kW	19,8	24,4	24,4	36,6	36,6	48,8	48,8
Eficiencia energética estacional de calefacción	%	93,1	92,9	91,8	92,9	91,8	92,9	91,8
Capacidad total	L	34	54	54	84	84	112	112
Conexión hidráulica	Ø	3"	3"	3"	3"	3"	3"	3"
Conexión gas	Ø	1 1/2"	1 1/2"	1 1/2"	2"	2"	2"	2 1/2"
Conexión de chimenea	Ø mm	100/150	100/150	100/150	100/150	100/150	100/150	100/150
Caudal de gas (potencia máx.)	m ³ /h	14,8	21	24,4	31,5	36,6	42	48,8
Temperatura máxima de trabajo	°C	87	87	87	87	87	87	87
Presión máxima (primario)	bar	3	3	3	3	3	3	3
Tensión de alimentación	V/Hz	230/50	230/50	230/50	230/50	230/50	230/50	230/50
Consumo eléctrico	W	1000	1000	1000	1500	1500	2000	2000
Largo	mm	1900	1900	1900	2700	2700	3100	3100
Profundidad	mm	750	750	750	750	750	750	750
Altura	mm	2000	2000	2000	2000	2000	2000	2000
Peso en vacío	kg	558	618	626	807	819	1006	1022
Peso en servicio	kg	612	694	702	921	933	1158	1174

DIMENSIONES PRESTIGE BOX 480

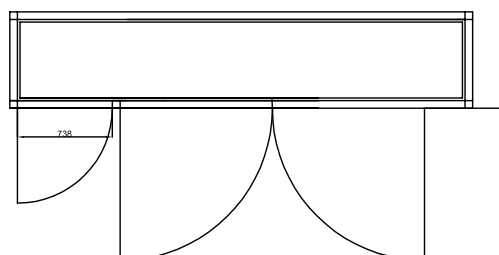
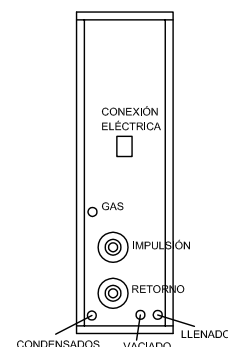
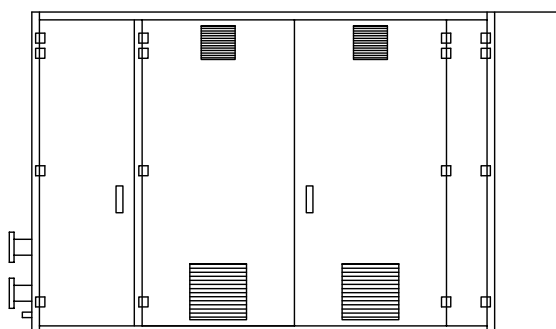
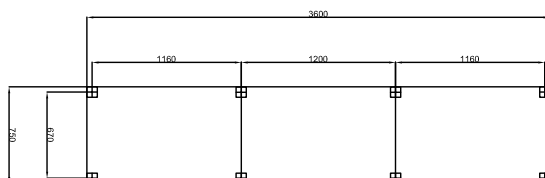



Bajo demanda

EJEMPLOS DE CONFIGURACIÓN



EQUIPOS AUTÓNOMOS DE GENERACIÓN DE CALOR CON CALDERA A GAS, PARA INSTALACIÓN EN EXTERIORES

Producción de agua caliente sanitaria y calefacción en instalaciones centralizadas, para edificios de viviendas, hoteles, centros deportivos y sector terciario.

- Carcasa en acero galvanizado con protección plástica, con aislamiento acústico y térmico (clasificación A2-s1,d0). Laterales abatibles para fácil acceso y mantenimiento de los elementos internos del equipo. Estructura autoportante.
- Ventilación inferior y superior con lamas aluminizadas y rejillas de protección (sección conforme a normativa vigente).
- En conformidad con R.D. 1027/2007 y 238/2013, y UNE 60601:2013.
- Mantenimiento desde el exterior del equipo.
- Dimensiones y pesos reducidos (según diseño interno del equipo).
- Funcionamiento a gas natural o GLP.
- Se incluye en el interior: Generadores a gas, circuitos (hidráulico, gas, eléctrico), chimeneas de evacuación de humos, regulación y control, armario eléctrico de protección y maniobra y seguridades.
- Diseño hidráulico según necesidades de la instalación (presupuesto según material interno solicitado).
- Posibilidad de instalación de cualquier gama de producto ACV: HEAT MASTER TC, SMART, calderas PRESTIGE, etc...
- Pruebas de funcionamiento y estanqueidad antes de su suministro. Garantía de todo el conjunto por parte de ACV.

ELEMENTOS DEL EQUIPO ACV BOX

CIRCUITO HIDRÁULICO

- Diseño totalmente adaptable a las necesidades de la instalación. Conducciones aisladas térmicamente.
- A.C.S.: Instalación de los sistemas de producción de A.C.S. ACV (soluciones SMART y HEAT MASTER TC). Programación con sistema de control anti-legionella.
- A.C.S. Solar: Posibilidad de instalación de elementos para el circuito de energía solar (depósitos, bombas, regulación, etc...).
- Calefacción: Circuito o circuitos de salida a la instalación (incluyendo, según necesidades, válvulas de 3 vías, bombas de circuito, etc...).
- Elementos de seguridad y lectura adicionales: vasos de expansión cerrados, válvulas sobrepresión, presostato, purgador automático, manómetros, termómetros, etc...

CIRCUITO DE GAS

- Elementos de seguridad: Centralita y sonda de detección gas, electroválvula de corte de rearme manual (suministro en opción).
- Válvulas de corte, regulador de gas (según presión de la instalación), etc...

CIRCUITO ELÉCTRICO

- Protecciones eléctricas y cableado interno para los componentes instalados.
- Dos opciones de cuadro eléctrico: Con control propio mediante regulación interna Control Unit (se incluye paro/marcha general y señal de alarma común), o preparado para conexión a sistema externo o telegestión (según puntos de control solicitados).

VENTAJAS EN CUALQUIER TIPO DE INSTALACIÓN Y USO

Obra nueva

- Máxima utilización de la superficie construida del edificio. El espacio previsto inicialmente para sala de calderas se puede utilizar para otros usos.

Reconversión a gas de antiguas salas de calderas

- Óptima solución en aquellas salas de calderas en que no es posible la instalación de gas por no cumplir normativas vigentes (salas sin ventilación o en planta no adecuada, chimeneas insuficientes, etc...).

Climatización combinada frío-calor

- Los equipos ACV BOX se pueden instalar aprovechando la estructura prevista para las enfriadoras y climatizadoras en la azotea del edificio (mínimo peso respecto a estos equipos).

Mayor seguridad respecto a la solución con salas de calderas

- Instalación en el exterior del edificio, ventilaciones externas (mayor seguridad en caso de posible fuga de gas). Prueba total del equipo antes de suministro.

Ahorro energético en su instalación

- Instalación de equipos de condensación total HEAT MASTER TC para aplicaciones de A.C.S.
- Generadores con quemador modulante (adaptación a la demanda de la instalación).
- Posibilidad de funcionamiento con temperatura de impulsión en función de sonda exterior (sólo circuitos de calefacción).
- Regulación Control UNIT para modulación de quemadores y secuencia (equipos con 2 o más generadores). Posibilidad de control de 3 circuitos de calefacción y 1 de A.C.S.
- Reducción del consumo eléctrico (generadores con quemadores modulantes con motor-ventilador de velocidad variable).

ACV BOX CON HEAT MASTER TC Y ACUMULACIÓN SOLAR

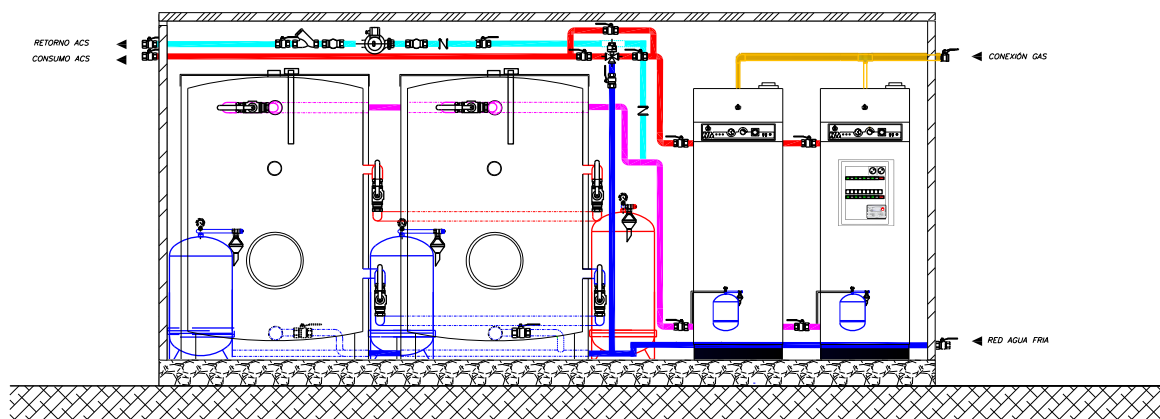

ACV BOX CON HEAT MASTER TC Y CASCADA DE PRESTIGE SOLO

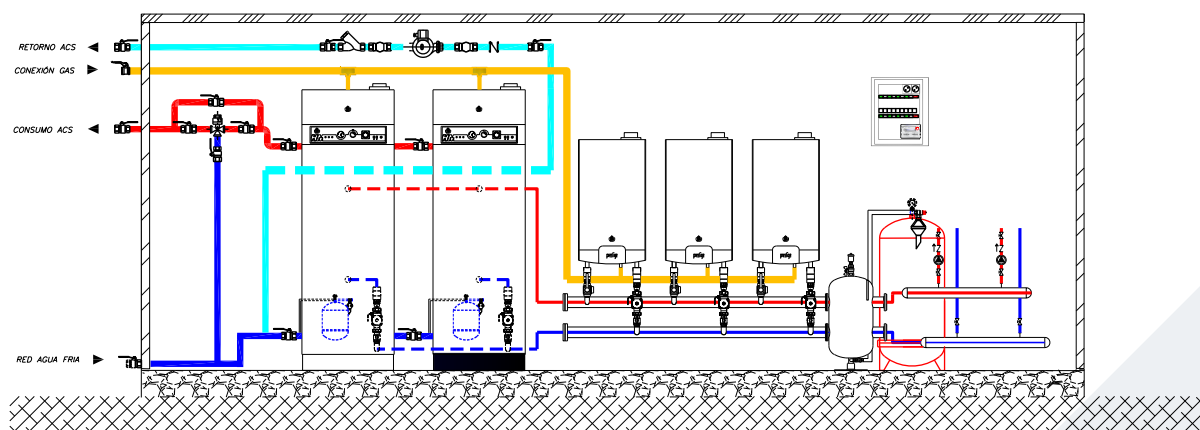



**EXCELLENCE
IN HOT WATER**

RENOVABLES

TARIFA 2017

Gama renovables 2017



TUBOS DE VACIO

Pág. 90



AEROTERMIA

Pág. 104

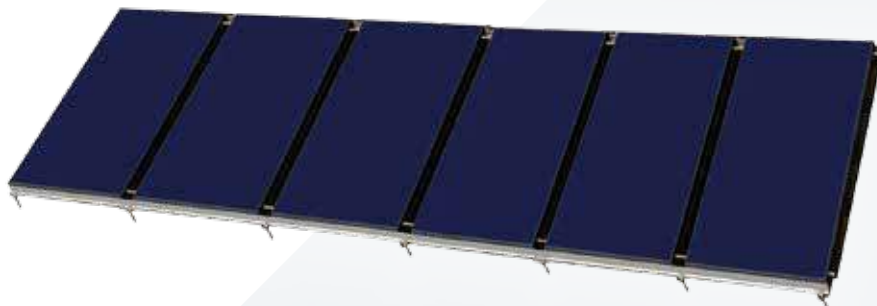

KITS CUBIERTA

Pág. 88



DRAIN BACK

Pág. 102



DRAIN BACK

Pág. 96



DESCRIPCIÓN

Captador solar con absorbedor con recubrimiento selectivo sobre lámina de aluminio de una sola pieza, soldado con tecnología Láser.

- Configuración de tipo Arpa realizada con tubo de cobre de 8 mm de diámetro exterior
- Se trata de un captador versátil, fácil de ubicar en cubiertas planas e inclinadas
- Permite instalar baterías de hasta 6 captadores conectados en paralelo.
- Posibilidad de instalación en posición horizontal mediante el empleo de la soportación y accesorios adecuados

Referencia	Nombre	Precio
5785A004	Helioplan S	625,00

RENDIMIENTO TÉRMICO

Basado superficie de apertura

Rendimiento óptico	(h_{0a})	0,785
Coef. pérdidas k1 (W/m ² K)	(a_{1a})	3,594
Coef. pérdidas k2 (W/m ² K)	(a_{2a})	0,014



Ensayo
Arsenal Research

$$h_a = h_{0a} - a_{1a} \left(\frac{t_m - t_a}{G} \right) - a_{2a} G \left(\frac{t_m - t_a}{G} \right)^2$$

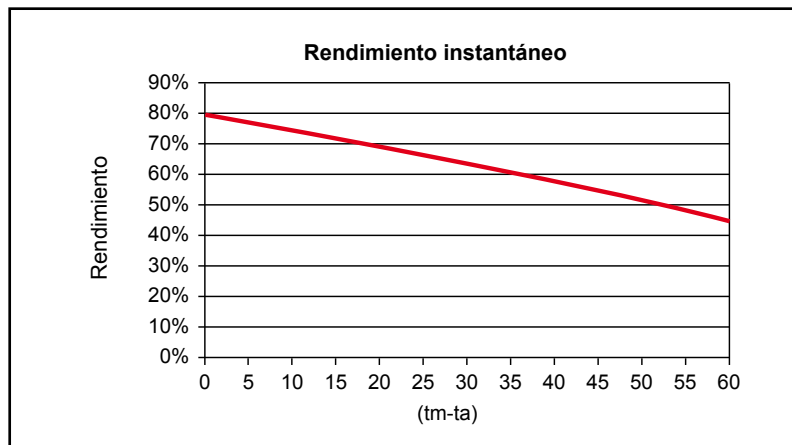

ESQUEMA DE PRINCIPIO

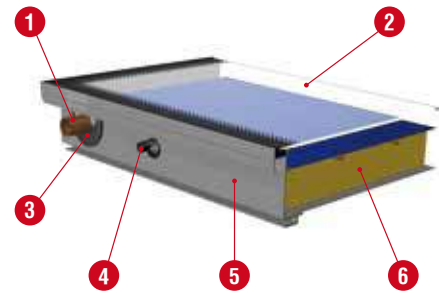

1. Conexión
2. Cristal
3. Embellecedor
4. Vaina para sonda
5. Carcasa
6. Aislamiento

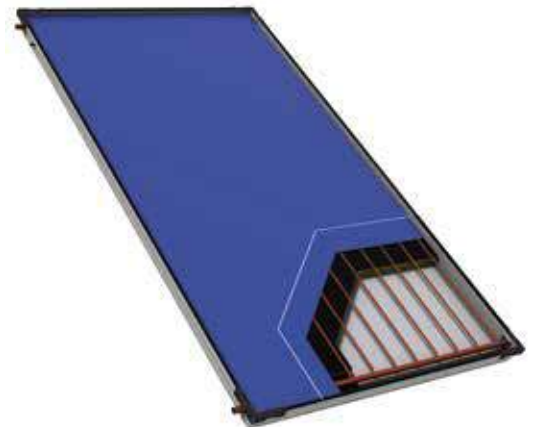

Detalle absorbedor tipo arpa



Marco de aluminio con perfil especial para fijar la estructura de montaje rápido.

MODELO		Helioplan S
Código		5785A004
Características constructivas		
ABSORBEDOR		
Configuración	tipo	Completo / Arpa
Material	tipo	Aluminio
Soldadura	tipo	Laser
Tratamiento superficial	tipo	Blue Tec Selectivo Alta Eficiencia
AISLAMIENTO		
Material	tipo	Lana Mineral
Espesor	mm	40/20
ACABADOS		
Cubierta de cristal	tipo	Templado bajo contenido FE
Carcasa de aluminio	tipo	Aluminio extruido
Sistema anticondensación	tipo	Ventilación inferior
Características técnicas		
Alto x Ancho x Profundidad	mm	2150 x 1171 x 83
Superficie total	m ²	2,517
Superficie apertura	m ²	2,404
Superficie absorción	m ²	2,314
Peso total en vacío	kg	39,15
Capacidad total	L	1,7
Presión máx. de trabajo	bar	10
Temperatura máxima de trabajo	°C	145
Temperatura estancamiento	°C	191,5
Nº máx. colectores en paralelo	ud	6
Caudal de trabajo por captador	L/h	120
Conexiones	ud x D	4 x 22

ESQUEMA DIMENSIONAL

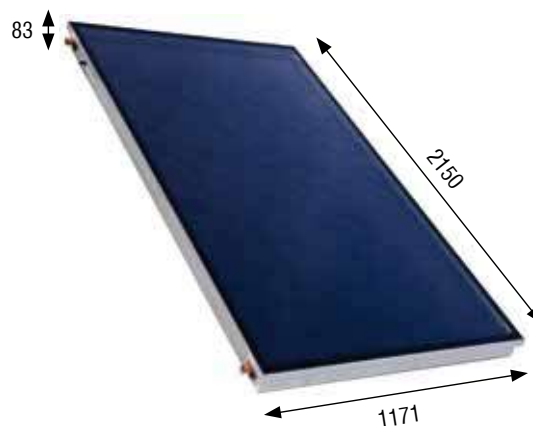

DETALLES DE FIJACIÓN CUBIERTA INCLINADA



PÉRDIDA DE CARGA

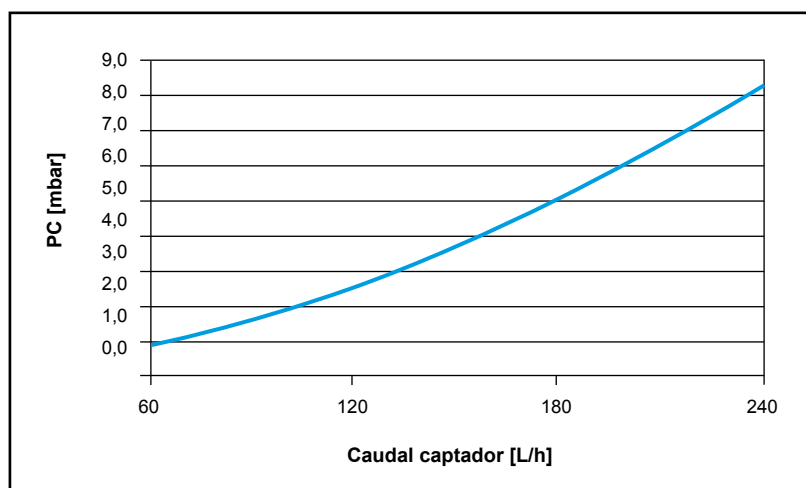

DETALLES DE FIJACIÓN CUBIERTA PLANA



Caudal L/h	60	80	100	120	140	160	180
PC mbar	3,7	5,5	7,5	9,7	12,1	14,8	17,8

Tª fluido = 20°C ± 2°C

Caudales recomendados sombreados en gris



DESCRIPCIÓN

Captador solar con absorbedor con recubrimiento selectivo sobre lámina de aluminio de una sola pieza, soldado con tecnología Láser, especial para aplicaciones Drain Back

- Configuración de tipo meandro con colector realizada con tubo de cobre de 8 mm de diámetro exterior
- Se trata de un captador versátil, fácil de ubicar en cubiertas planas e inclinadas
- Permite instalar baterías de hasta 6 captadores conectados en paralelo
- Posibilidad de instalación en posición horizontal mediante el empleo de la soportación y accesorios adecuados

Referencia	Nombre	Precio
XC500024	Helioplan DB	665,00

RENDIMIENTO TÉRMICO

Basado superficie de apertura

Rendimiento óptico	(h_{0a})	0,788
Coef. pérdidas k1 (W/m ² K)	(a_{1a})	3,260
Coef. pérdidas k2 (W/m ² K)	(a_{2a})	0,015



Ensayo
Arsenal Research

$$h_a = h_{0a} - a_{1a} \left(\frac{t_m - t_a}{G} \right) - a_{2a} G \left(\frac{t_m - t_a}{G} \right)^2$$

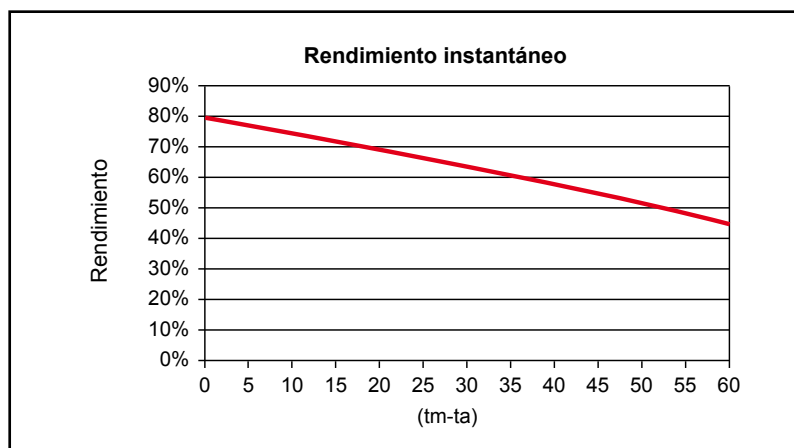

ESQUEMA DE PRINCIPIO

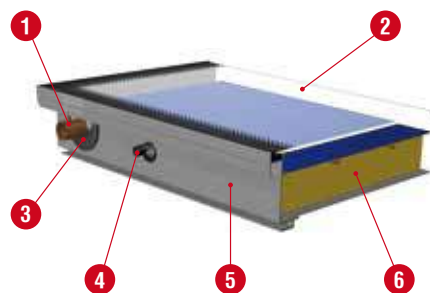

1. Conexión
2. Cristal
3. Embellecedor
4. Vaina para sonda
5. Carcasa
6. Aislamiento



Detalle absorbedor tipo meandro



Marco de aluminio con perfil especial para fijar la estructura de montaje rápido.

MODELO		Helioplan DB
Código		XC500024
Características constructivas		
ABSORBEDOR		
Configuración	tipo	Completo / Meandro con colector
Material	tipo	Aluminio
Soldadura	tipo	Laser
Tratamiento superficial	tipo	Blue Tec Selectivo Alta Eficiencia
AISLAMIENTO		
Material	tipo	Lana Mineral
Espesor	mm	40/20
ACABADOS		
Cubierta de cristal	tipo	Templado bajo contenido FE
Carcasa de aluminio	tipo	Aluminio extruido
Sistema anticondensación	tipo	Ventilación inferior
Características técnicas		
Alto x Ancho x Profundidad	mm	2150 x 1171 x 83
Superficie total	m ²	2,517
Superficie apertura	m ²	2,404
Superficie absorción	m ²	2,314
Peso total en vacío	kg	38
Capacidad total	L	1,7
Presión máx. de trabajo	bar	10
Temperatura máxima de trabajo	°C	145
Temperatura estancamiento	°C	208
Nº máx. colectores en paralelo	ud	6
Caudal de trabajo por captador	L/h	50
Conexiones	ud x D	4 x 22

ESQUEMA DIMENSIONAL

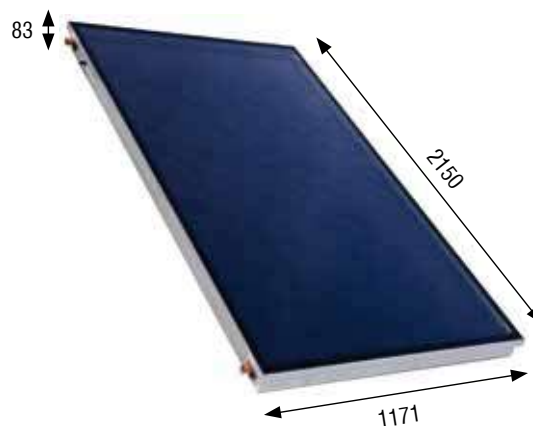

DETALLES DE FIJACIÓN CUBIERTA INCLINADA



PÉRDIDA DE CARGA

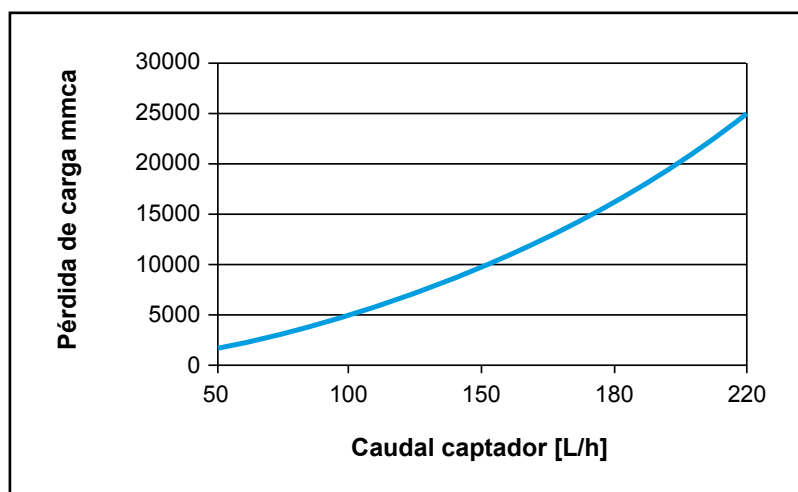

DETALLES DE FIJACIÓN CUBIERTA PLANA



Caudal L/h	50	100	150	200
Pérdida de carga mmca	1600	4860	9790	16380

Tª fluido = 20°C ± 2°C

Caudales recomendados sombreados en gris



DESCRIPCIÓN DE PRODUCTO

Captador solar plano horizontal

- Se trata de un captador versátil, fácil de ubicar tanto en cubiertas planas como inclinadas.
- Absorbedor con recubrimiento selectivo sobre aletas de cobre, soldado con tecnología de ultrasonidos.

Referencia	Nombre	Precio
XC500594	Kaplan 2.2 H	620,00

RENDIMIENTO TÉRMICO

Basado superficie de apertura

Rendimiento óptico	(h_{0a})	0,75
Coef. pérdidas k1 (W/m ² K)	(a_{1a})	3,98
Coef. pérdidas k2 (W/m ² K)	(a_{2a})	0,03

$$h_a = h_{0a} - a_{1a} \left(\frac{t_m - t_a}{G} \right) - a_{2a} G \left(\frac{t_m - t_a}{G} \right)^2$$



ENSAYO Instituto
Nacional
de Técnica
Aeroespacial

ESQUEMA DE PRINCIPIO

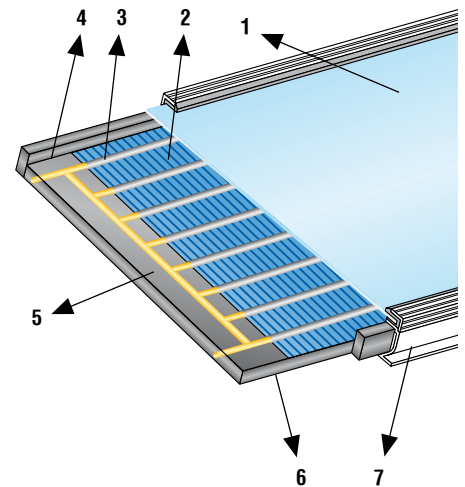

1. Vidrio templado espesor 4 mm.
2. Absorbedor con recubrimiento selectivo
3. Tubo parrilla cobre Ø 8 mm.
4. Tubo colector cobre Ø 22 mm.
5. Aislante de 40 mm. de espesor
6. Conexión 1" (2 ud M 2 ud H)
7. Marco de aluminio extrusionado

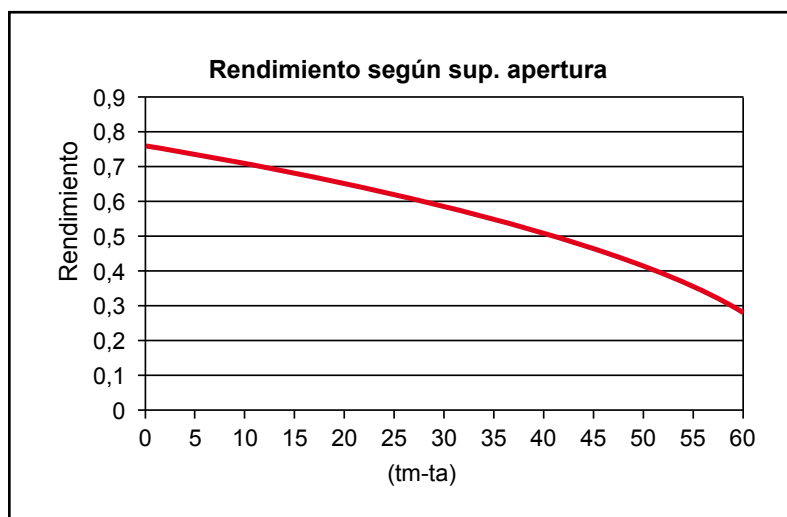

MODELO		Kaplan 2.2 H
Características constructivas		
ABSORBEDOR		
Configuración	tipo	Aletas / Parrilla horizontal
Material	tipo	Cobre
Soldadura	tipo	Ultrasonidos
Tratamiento superficial	tipo	Selectivo de alta eficiencia
AISLAMIENTO		
Material	tipo	Lana de roca con velo negro
Espesor	mm	40
ACABADOS		
Cubierta de cristal	tipo	Templado bajo contenido Fe
Carcasa de aluminio	tipo	Aluminio extruido
Sistema anticondensación	tipo	Ventilación inferior
Características técnicas		
Alto x Ancho x Profundidad	mm	1123 x 2004 x 79
Superficie total	m ²	2,25
Superficie apertura	m ²	2,11
Superficie absorción	m ²	2,04
Peso total en vacío	kg	49,7
Capacidad total	L	1,54
Presión máx. de trabajo	bar	12
Temperatura máxima de trabajo	°C	90
Temperatura estancamiento	°C	106,8
Nº máx. colectores en paralelo	ud	6
Caudal de trabajo por captador	L/h	100
Conexiones	ud x D	4 x 22

ESQUEMA DIMENSIONAL

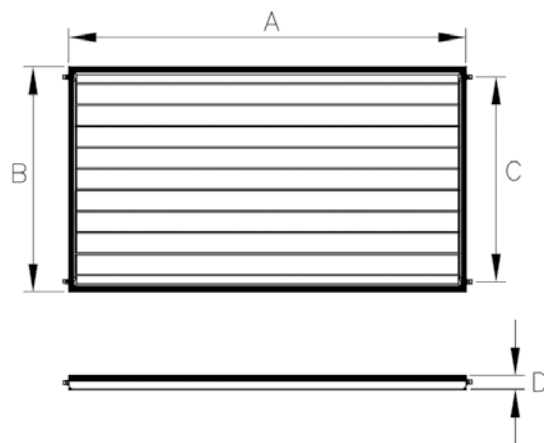

	[mm]
A	2004
B	1123
C	1009
D	79

DETALLES DE FIJACIÓN CUBIERTA INCLINADA



DETALLES DE FIJACIÓN CUBIERTA PLANA



PÉRDIDA DE CARGA

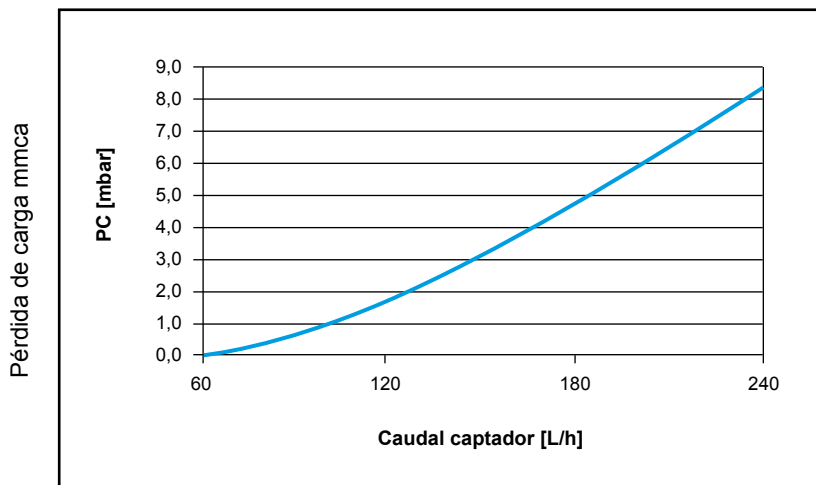

Caudal L/h	50	100	150	200
Pérdida de carga mmca	10	15	30	60

Tª fluido = 20°C ± 2°C

Caudales recomendados sombreados en gris

Soportes captadores solar en aluminio

DESCRIPCIÓN DE PRODUCTO

• ACV dispone para todos sus colectores solares planos un sistema de soportación modular. Gracias a este sistema usted puede realizar baterías desde 1 a 6 colectores tanto sobre superficie inclinada como plana. Nuestras soportaciones están certificadas bajo el prestigioso laboratorio A++.

- 3 posibles instalaciones de fábrica: 35°, 45° y 50° de inclinación
- Todos los modelos de colectores solares los formaremos partiendo de tres kits: A, B y C:

KIT A: SOPORTACIÓN PARA UN COLECTOR • KIT B: SOPORTACIÓN PARA DOS COLECTORES • KIT C: AMPLIACIÓN PARA DOS COLECTORES

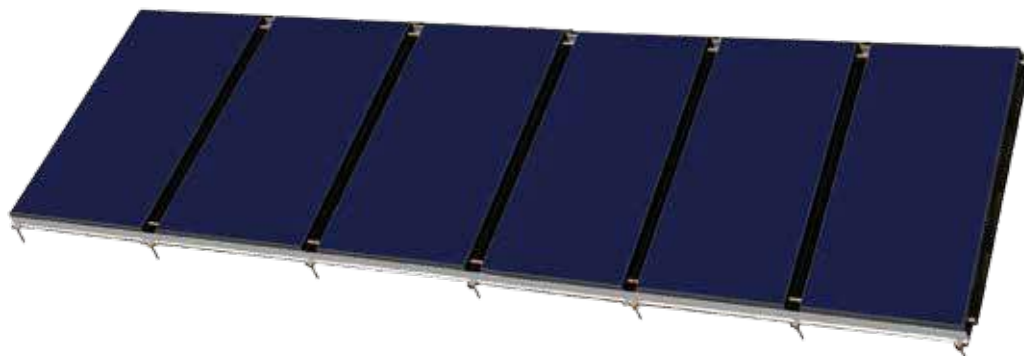

1 Captador (KIT A) 3 Captadores (KIT A+C) 5 Captadores (KIT A+ 2 x C)
 2 Captadores (KIT B) 4 Captadores (KIT B+C) 6 Captadores (KIT B+ 2 x C)

DETALLE CUBIERTA INCLINADA

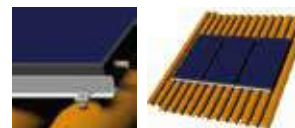

DETALLE CUBIERTA PLANA



Kit Cubierta plana Helioplan (captador vertical)

Referencia	Kit	Descripción	Precio
XC600017	A	Kit cubierta plana 1 Captador Helioplan S / DB	220,00
XC600011	B	Kit cubierta plana 2 Captadores Helioplan S / DB	335,00
XC600018	C	Kit ampliación cubierta plana 2 Captadores Helioplan S / DB	260,00

Kits Cubierta inclinada Helioplan (captador vertical)

Referencia	Kit	Descripción	Precio
XC600015	A	Kit cubierta inclinada 1 Captador Helioplan S / DB	125,00
XC600016	B	Kit cubierta inclinada 2 Captadores Helioplan S / DB	200,00
XC600014	C	Kit ampliación cubierta inclinada 2 Captadores Helioplan S / DB	170,00
XC600009		Salvatejas opcional	95,00

Kits soporte para instalación horizontal Kaplan 2.2H

Referencia	Kit	Descripción	Precio
XC600020	A	Kit cubierta plana 1 Captador Kaplan 2.2H	220,00
XC600010	B	Kit ampliación cubierta plana 1 Captador Kaplan 2.2H	200,00
XC600019	A	Kit cubierta inclinada 1 Captador Kaplan 2.2H	140,00

KIT A



KIT B



KIT C



KIT A



KIT B



KIT C

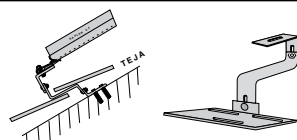

Accesorios hidráulicos captadores solares planos

Accesorios hidráulicos Helioplan S / Kaplan 2.2 H - Sistema convencional

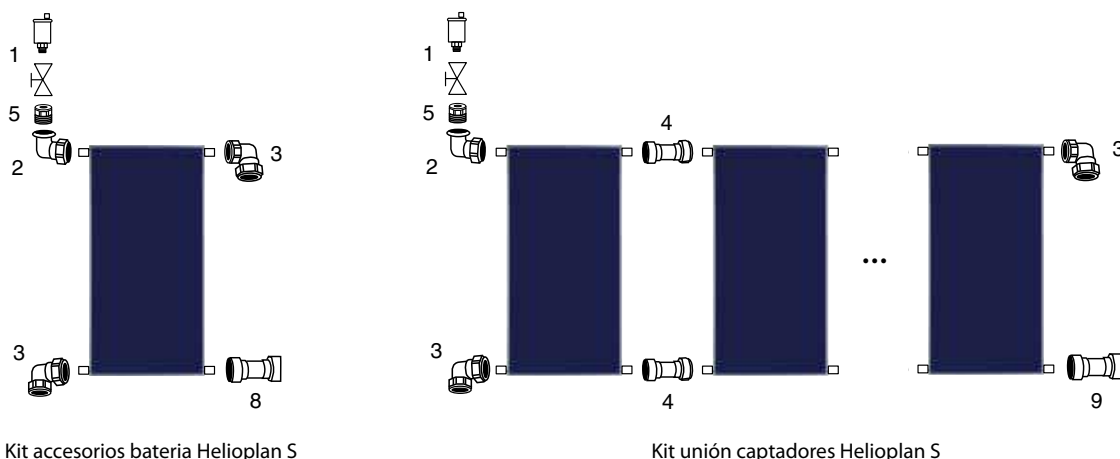

Kit accesorios batería Helioplan S

Kit unión captadores Helioplan S

Referencia	Descripción	Precio
XC600044	Kit accesorios batería Helioplan S / Kaplan 2.2 H	90,00
XC600062	Kit unión captadores Helioplan S / DB / Kaplan 2.2 H	10,00

Accesorios hidráulicos Helioplan DB / Kaplan 2.2 H - Sistema Drain Back

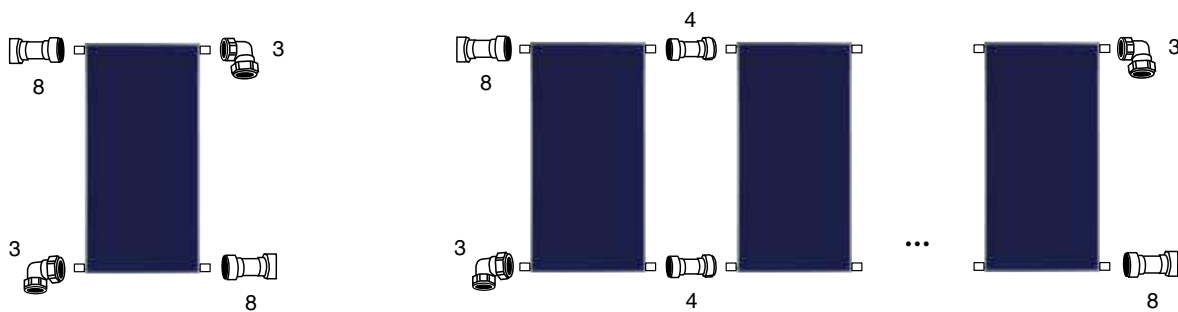

Kit accesorios batería Helioplan DB

Kit unión captadores Helioplan DB

Referencia	Descripción	Precio
95303	Kit accesorios batería Helioplan DB / Kaplan 2.2 H	25,00
95302	Kit unión captadores Helioplan S / DB / Kaplan 2.2 H	10,00

Detalle accesorios kits

FIGURA	TIPO
1	Purgador automático 1/2" M con grifo de cierre
2	Codo de compresión de latón doble 1" Ø 22 mm
3	Codo H de compresión de latón 1" Ø 22 mm
4	Racor recto de compresión doble 1" Ø 22 mm
5	Reductor 1/2" M a 3/8" H
6	Tapón de 1" M Ø 22 mm
7	Racord flexible de absorción de dilataciones
8	Racord recto H de compresión 1" Ø22 con tapón



DESCRIPCIÓN DE PRODUCTO

Captador solar de tubos de vacío de flujo directo.

- **Ideales para integración arquitectónica:** se pueden instalar con una inclinación respecto de la horizontal de entre 0° y 90°. Instalación vertical para colgar en fachadas, instalación horizontal sobre cubiertas planas...
- Gracias al absorbedor cilíndrico con recubrimiento selectivo se minimizan las pérdidas y se maximiza el aprovechamiento de luz difusa.
- Disponibles en dos tamaños: 15, 20 y 30 tubos.
- **Especialmente indicado para sistemas Drain Back con una inclinación mínima requerida de un 5°.**

ESQUEMA DE PRINCIPIO

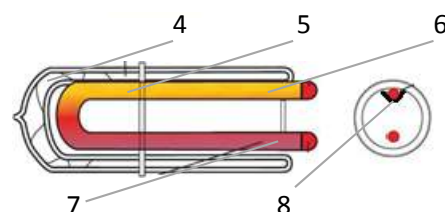

1. Recubrimiento selectivo
2. Tubo externo
3. Tubo interno
4. Tubo de vacío
5. Tubo de cobre en forma de U
6. Entrada fluido frío
7. Salida fluido caliente
8. Lámina de aluminio

Referencia	Nombre	Precio
XC505549	Captador solar ACV UP-15	1.130,00
XC505548	Captador solar ACV UP-20	1.390,00
XC505547	Captador solar ACV UP-30	1.990,00

NOVEDAD

RENDIMIENTO TÉRMICO

Basado superficie de apertura

Rendimiento óptico	(h_{0a})	0,65
Coef. pérdidas k1 (W/m ² K)	(a_{1a})	1,585
Coef. pérdidas k2 (W/m ² K)	(a_{2a})	0,002



ENSAYO
Institute for
Thermodynamics
and Thermal
Engineering

$$h_a = h_{0a} - a_{1a} \left(\frac{t_m - t_a}{G} \right) - a_{2a} G \left(\frac{t_m - t_a}{G} \right)^2$$

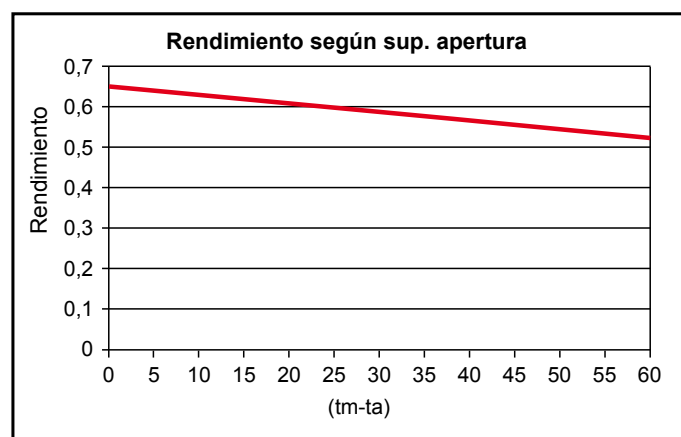

IAM

1,4973



Foto superior: sobre tejado
Foto inferior: integrado en fachada completamente perpendicular a la horizontal

MODELO		ACV UP 15	ACV UP 20	ACV UP 30
Código		XC505549	XC505548	XC505547
Características constructivas				
ABSORBEDOR				
Configuración	tipo	Tubo de vacío / Flujo directo		
Material	tipo	Vidrio		
Tratamiento superficial	tipo	Triple capa / SS-AIN / CU		
Diámetro ext./int.	mm	37 / 35,4		
Longitud del tubo	mm	1500		
AISLAMIENTO				
Material	tipo	Poliuretano y Lana mineral		
Espesor	mm	40		
Características técnicas				
Código		XC505549	XC505548	XC505547
Nº tubos		15	20	30
Alto x Ancho x Profundidad	mm	1660 x 1280 x 160	1660 x 1630 x 160	1660 x 2330 x 160
Superficie total	m ²	1,89	2,51	3,7
Superficie apertura	m ²	1,35	1,8	2,7
Superficie absorción	m ²	0,72	0,96	1,44
Peso total en vacío	kg	38,3	50,6	75
Capacidad total	L	1,065	1,4	2,3
Presión máxima de trabajo	bar	6		
Temperatura máxima de trabajo	°C	95		
Temperatura estancamiento	°C	252		
Caudal de trabajo	L/h	67 - 81	90 - 108	135 - 160
Conexiones	ud x D	2 x 22 mm		
Ángulo respecto horizontal	°	0 - 90		

ESQUEMA DIMENSIONAL

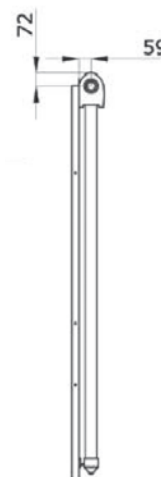
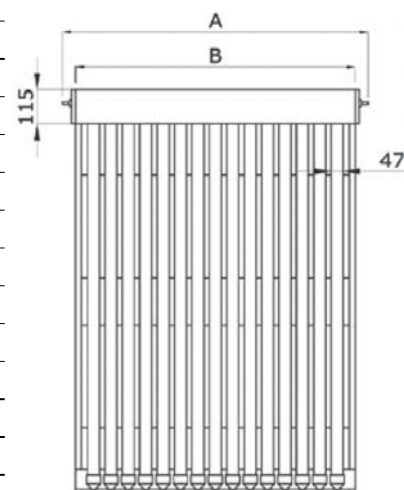

PÉRDIDA DE CARGA

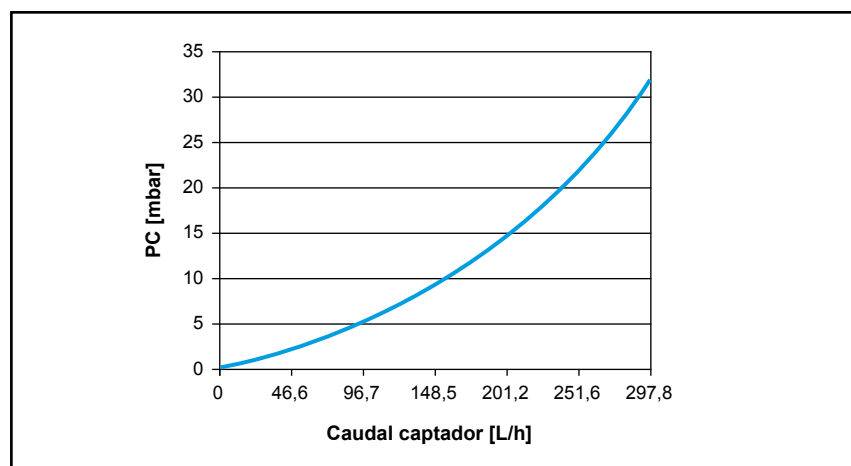

	UP15	UP20	UP30
A	1280	1630	2330
B	1120	1470	2170



Completamente montado sobre estructura de aluminio

Soportación de colectores tubos de vacío en aluminio

DESCRIPCIÓN DE PRODUCTO

- ACV dispone para sus colectores de tubos de vacío, un sistema de soportación modular especialmente diseñado para poder realizar baterías de la forma mas sencilla y flexible.
- Gracias a este sistema usted puede realizar baterías tanto sobre superficie inclinada como plana únicamente añadiendo tantos soportes como captadores tenga la batería.
- Gracias a la estructura de los tubos de vacío, el soporte se une al colector mediante la estructura de aluminio del mismo, mediante un casquillo, quedando perfectamente fijado sin la necesidad de emplear perfiles transversales para su apoyo.
- Cada modelo de tubo de vacío, necesitará un soportes individual, formando la batería mediante la suma individual de soportes.

Kits Cubierta inclinada (de 0 a 90 grados)

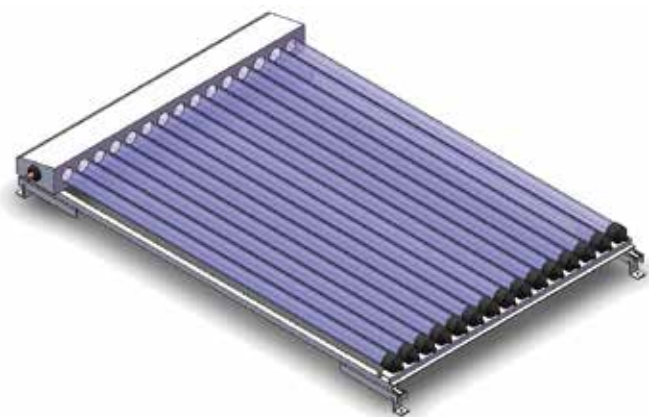

SALVATEJAS OPCIONAL

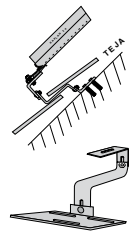

COD. 95411



DETALLES DE SOPORTACIÓN



Referencia	Descripción	Precio
XC600051	Kit cubierta inclinada 1 Captador UP 15 / 20	200,00
XC600009	Salvatejas opcional (4 piezas)	95,00

Kits Cubierta plana



Referencia	Descripción	Precio
XC600054	Kit cubierta plana 1 Captador UP 15	147,00
XC600055	Kit cubierta plana 1 Captador UP 20	210,00

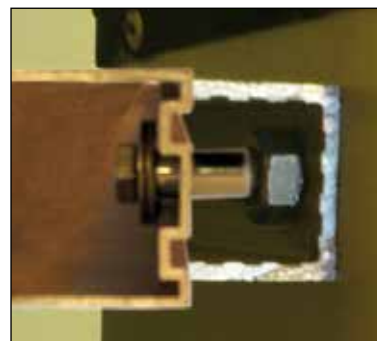

Accesorios hidráulicos U Pipe - Sistema convencional

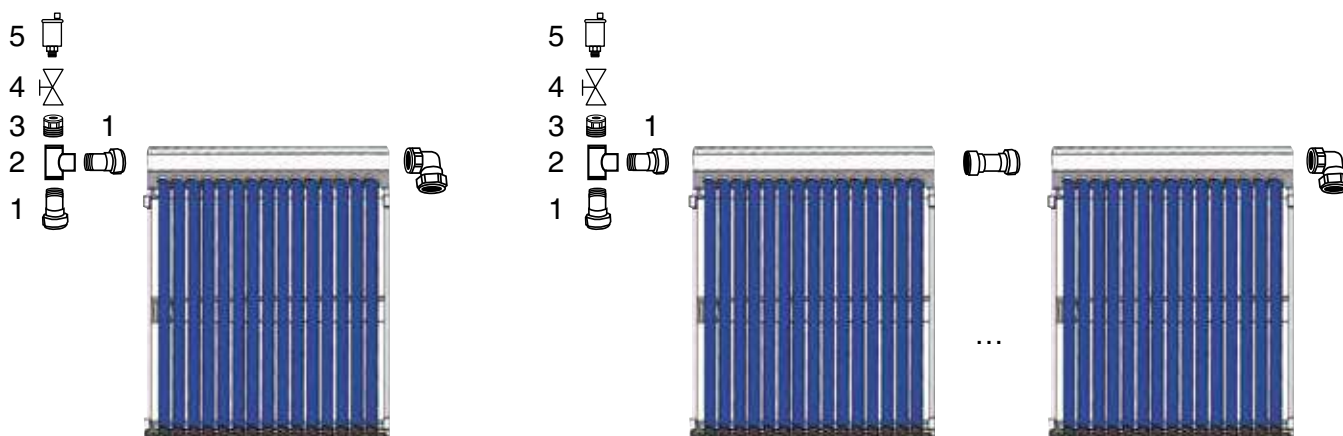

Referencia	Descripción	Precio
XC600045	Kit Accesorios Batería U PIPE sistema convencional	55,00
XC600063	Kit accesorio unión U Pipe	5,00

Accesorios hidráulicos U Pipe - Sistema Drain Back

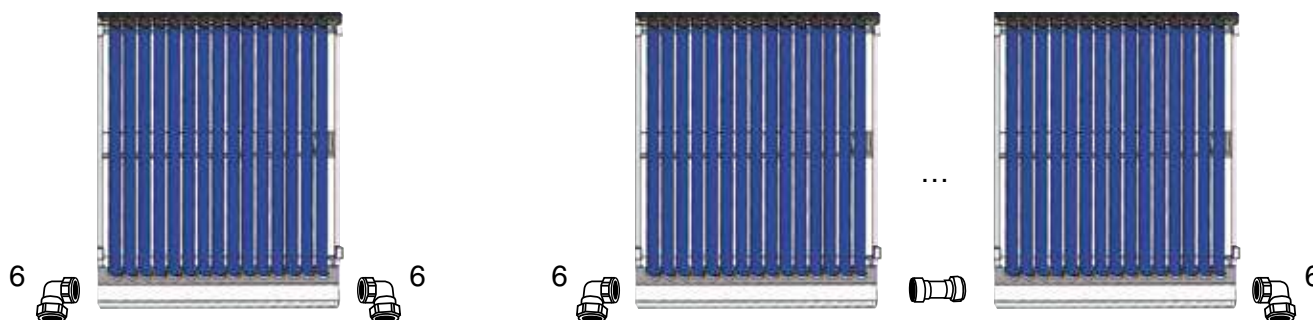

Referencia	Descripción	Precio
XC600046	Kit Accesorios Batería U PIPE sistema Drain-Back	15,00
XC600063	Kit accesorio unión U Pipe	5,00

Detalles accesorios Kits

Figura	Descripción
1	Racor recto Latón H Ø 22 mm. - M 3/4"
2	T de Latón H-H-H 3/4"
3	Reducción M 3/4" H 1/2"
4	Llave de purgador 1/2" M-H
5	Purgador Solar automático 1/2" M
6	Codo compresión de Latón H-H Ø 22mm.
7	Codo compresión de Latón H-H Ø 22mm.

Regulación solar RSO.3 - RS2 Combi

Descripción del producto

Características más importantes:

RS0.3 (rail Din) Centralita diferencial 3 sondas.

RS2 Combi: Funciones antihielo, disipador, sistema de apoyo. 2 acumuladores, 2 acumuladores más piscina, etc. Control de consumo de ánodo, función calorímetro, variación velocidad bomba, bus de conexión, control de funcionamiento de la instalación, etc.



RS0.3

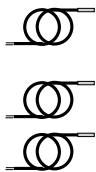

RS2 Combi

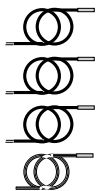

DESCRIPCIÓN REGULACIÓN SOLAR

Regulación solar	Tipo de instalación	Situación de las sondas				
		Colector	Acumuladores			Otros posibles consultar
			Sun Tank ACS	2º circuito solar	3º circuito solar	
RS2 combi	ACS	S1	S2-S3-S4	-	-	-
	ACS + apoyo / Disipador	S1	S2-S3-S4	-	-	-
	ACS + apoyo + piscina	S1	S2-S4	S3	-	-
	ACS + apoyo + piscina + ...	S1	S2	S3	S4	-

Referencia	Descripción	Ancho	Altura	Profund.	Alim.	Sondas		Precio
		mm	mm	mm	V / Hz	Colect.	acumu.	€
XC600075	RS0.3 con sondas	70	90	58	230/50	1	1	240,00
XC600026	RS2 combi con sondas	150	100	45	230/50	1	3	350,00
XC600105	Sonda captador/acumulador RS0.3 (PTC 2000)							25,00
XC600076	Sonda captador RS2 Combi (PTC 1000)							25,00



Grupos hidráulicos solar



DESCRIPCIÓN DEL PRODUCTO

Unidades completas, premontadas y con estanqueidad comprobadas para aplicación al circuito solar. Posibilidad de conexión a un vaso de expansión de 3/4" M. Temperatura máxima al arranque 160°. Grupo de bomba DN25 de 1". Válvula de seguridad de 6 bar. Válvulas de bola para llenado y vaciado.

Referencia	Nombre	Precio
XC6B0294	GST 7 Combi 2	750,00
XC6B0295	GST 15 Combi 2	795,00
XC6B0297	GST 40 Combi 2	970,00

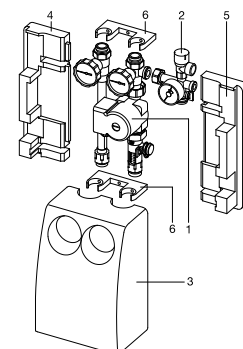
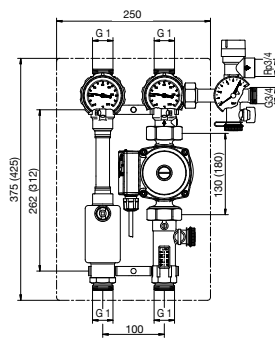

1. Circulador
2. Válvula de seguridad
3. Aislamiento
4. Aislam. posterior izquierdo
5. Aislam. posterior derecho
6. Dinstanciador de tubos

Accesorios opcionales	Nombre	Precio
XC600064	Kit conexión para vaso de expansión con válvula de cierre, soporte y tubo conector	95,00
XC600089	Vaso expansión de primario de 18 L 8 bar precarga 2,5 bar	90,00
XC600082	Vaso expansión de primario de 40 L 8 bar precarga 2,5 bar	170,00
XC600127	Racores de compresión (4) unidades Ø22 mm	30,00

		GST 7 COMBI 2	GST 15 COMBI 2	GST 40 COMBI 2
Circulador		25/6	25/7	25/7
Longitud circulador	mm.	130		
Posición mural		Mural	Mural	Mural
Nº de termómetros		2	2	2
Temperatura máx.	°C	120	120	120
Caudalímetro	l/h	120/900	420/1.800	60/2.400
Centralita solar		RS2 COMBI	RS2 COMBI	RS2 COMBI
Manómetro		0-10	0-10	0-10
Dimensiones	mm.	450 x 250 x 210	450 x 250 x 210	450 x 250 x 210

Accesorios circuitos hidráulicos

Reguladores de caudal



Descripción del producto

El regulador de caudal se utiliza para ajuste y equilibrado rápido y preciso del caudal en cada uno de los circuitos hidráulicos. • Cuerpo de latón • Lectura directa del caudal L/min en el indicador. • Válvula de reglaje con escala. • Montaje vertical / horizontal • Presión nominal 10 bar • Temperatura de trabajo 100°C máximo. • Precisión de caudal nominal + - 10%

Referencia	Medidas			Caudal		Precio
	Ø "	Ø "	DN	L/min mín	L/min máx	€
XC600084	3/4" M	3/4" M	15	2,0	8,0	55,00
XC600083	1" M	1" M	20	8,0	30,0	110,00

Net Gel Sanit

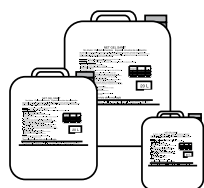

Descripción del producto

NET GEL SANIT, es un anticongelante a base de Mono Propileno Glycol y de inhibidores de corrosión, autorizados para responder a las exigencias de los textos legislativos publicados en la circular del 26 de abril 1982 B.O. del 13 de junio 1982, emitido por el Ministerio de Asuntos Sociales y de la Solidaridad Nacional, Dirección General de la Sanidad (Francia), relativo al tratamiento térmico de las aguas destinadas al consumo humano Art. 16 - 9 del reglamento sanitario departamental tipo.

Referencia	Nombre	Precio
XC600096	NET GEL SANIT 20 L.	170,00
XC600023	NET GEL SANIT 10 L.	95,00
XC600024	NET GEL SANIT 3 L.	40,00

Resistencias eléctricas (doméstico)

Electrodo de protección - Ánodo de magnesio - Ánodo de magnesio con téster



Referencia	Nombre	Long. resit. mm	Diám. rosca " M	Potencia kW	Conec. V	Complementos	Precio €
10800081	RST-2	470	1 1/2"	3	230 mono	Con doble termostato	275,00
10800084	RST-4	470	1 1/2"	6	400 tri		315,00
XC600103	RST-3	290	1 1/4"	1,5	230 mono		55,00
XC600005	RST-1	465	1 1/2"	3 x 1,5	230 mono	-	305,00

RST-2 y 4: Válida para instalaciones IP45.

Referencia	Nombre	Diámetro mm	Rosca	Long. mm	Precio
XC600095	Ánodo de magnesio con téster	32	1 1/4 "	700	90,00
XC600090	Ánodo de magnesio	32	1 1/4 "	700	60,00
XC600100	Protección electrónica con 2 electrodos			375	200,00

Contador de calorías y caudales

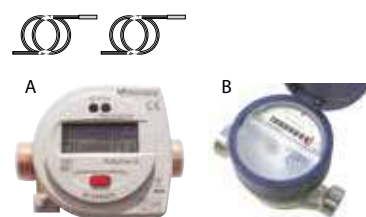

Referencia	Fig.	Nombre	Tipo de contador	m³ / hora	Pérdida de carga		m² máximo de colectores (Inst. indiv.)	Precio €
					bar	Conexión "		
XC600098	A	CCS605		1,5	0,17	3/4" M	20	335,00
XC200102	A	CCS605		2,5	0,17	1" M	50	355,00
XC600021	B	CCS705		0,03 / 1,5	0,17	3/4" M	-	75,00

A: Temperatura 15°C a 105°C Alimentación 220V 50 Hz • Protección IP54 • Temperatura ambiente 5°C a 55°C • Incorpora 2 sondas con cables de 1,2 m • En opción lectura de consumos a distancia • Duración batería +- 6 años.

B: Contador de agua hasta 90° C. Opción Bus. Presión máxima 10 bar.

Conjunto Drain Back 150 HE





5 AÑOS
 GARANTÍA EN EL CUERPO DEL ACUMULADOR

DESCRIPCIÓN

Conjunto solar compuesto por un interacumulador especialmente diseñado para funcionamiento Drain-Back, con grupo de impulsión, y centralita de regulación solar integrada en el mismo.

- Acumulador y serpentín de acero con revestimiento vitrificado, incluyendo ánodo de sacrificio.
- Se basa en el llenado y vaciado del líquido caloportador del campo de captación con el fin de evitar los problemas derivados de sobretemperatura y congelaciones.
- Fácil de instalar, fiable y eficiente.
- Regulación solar con 3 sondas y posibilidad de control de un sistema de apoyo.

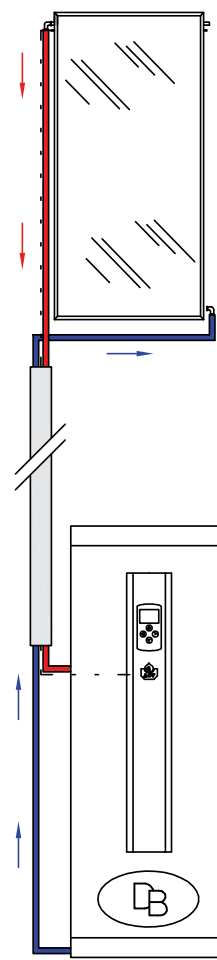
ESQUEMA DE PRINCIPIO



1. Captador Solar
2. Life-Line
3. Acumulador
4. Regulación solar
5. Grupo de bombeo

Referencia	Modelo con panel vertical	Precio
XC5B0340	Conjunto completo Drain Back 150 HE / Helioplan Mini CP	2.475,00
XC5B0341	Conjunto completo Drain Back 150 HE / Helioplan Mini CI	2.365,00

CP = Cubierta Plana / CI = Cubierta Inclinada

COMPUESTO POR

Referencia	Descripción	DB 150
XC500216	Conjunto acumulador DB 150 HE	1
XC500027	Captador Solar Helioplan Mini	1
XC600013	Kit cubierta plana Captador Helioplan Mini	1
XC600012	Kit cubierta inclinada Captador Helioplan Mini	1
XC600034	Kit de conexiones hidráulicas superior	1
XC600024	Garrafa anticongelante Net Gel Sanit 3 L.	1

ACCESORIOS

Referencia	Descripción	Precio
XC200076	Accesorios hidráulicos Life Line	60,00
XC600035	Life Line CU de 15 m. con accesorios	590,00
XC600073	Life Line CU de 20m. con accesorios	655,00
557A1500	Válvula de seguridad 7 bar ACS 3/4"	25,00
55301400	Vaso de expansión ACS de 8 L., 8 bar (DB 150)	60,00
XC600103	RST-3	55,00
XC800397	Segundo grupo de impulsión	345,00

ESQUEMA DE PRINCIPIO

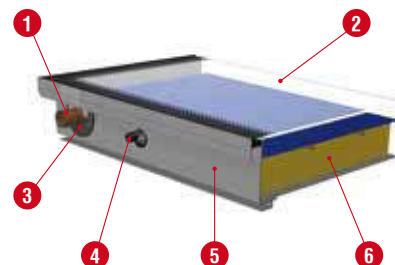

1. Conexión
2. Cristal
3. Embellecedor
4. Vaina para sonda
5. Carcasa
6. Aislamiento

MODELO

Drain Back 150

Características conjunto acumulador

Material	tipo	Acero VITRIFICADO
Aislamiento	tipo	Poliuretano expandido
Aislamiento espesor	mm	30
Pérdidas térmicas (etiqueta energética)	W	78
Clase de eficiencia energética		C
Envolvente	tipo	Lámina Sky Blanca
Capacidad total	L	168
Capacidad serpentín	L	5,4
Área intercambio serpentín	m ²	1
Peso en vacío	kg	90
P. máx. trabajo acumulador	bar	10
P. máx. trabajo serpentín	bar	6
Temperatura máx. de trabajo	°C	95

ESQUEMA DIMENSIONAL

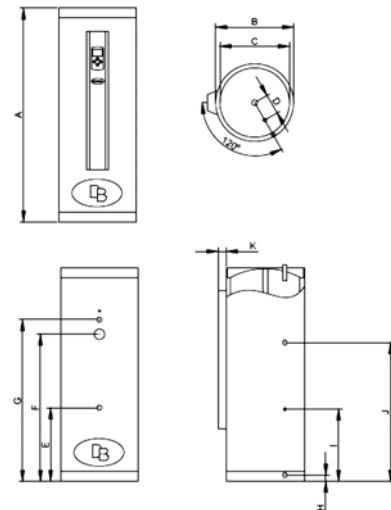

	DB 150		DB 150
A	1305	G	940
B	560	H	55
C	500	I	520
D	145	J	820
E	530	K	65
F	880		

REGULACIÓN SOLAR RS-4 HE



- Centralita diferencial con control de 2 sondas y dos reles
- Señal PWM para modulación de bomba alta eficiencia
- Posibilidad de activación de Reles de forma manual.
- Control de sistema apoyo
- Alarma en caso de falta de circulación

GRUPO DE BOMBEO



- Bomba circulación de alta eficiencia
- Modulación de curva de trabajo PWM
- Distancia entre ejes 130 mm.
- Rosca de conexión 1/2"

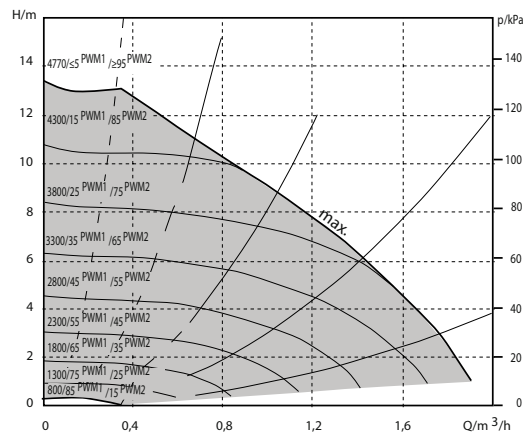

ACCESORIOS HIDRÁULICOS LIFE LINE



El kit Life line incluye el tramo de tubería aislada con cable de sonda de 15 o 20 m con todos los accesorios necesarios para la conexión del sistema.

- 2 x Codo 1/2" M x bicono compresión 22 mm.
- 4 racor bicono compresión 10 mm x 1/2" H
- 1 Reducción 3/4" H 1/2"
- 2 Tapones bicono compresión 22 mm.

Incluye puesta en servicio y desplazamiento



GARANTÍA EN EL CUERPO DEL ACUMULADOR

5 AÑOS

DESCRIPCIÓN

Conjunto solar compuesto por un interacumulador especialmente diseñado para funcionamiento Drain-Back, con grupo de impulsión, y centralita de regulación solar integrada en el mismo.

- Acumulador y serpentín de acero con revestimiento vitrificado, incluyendo ánodo de sacrificio.
- Se basa en el llenado y vaciado del líquido caloportador del campo de captación con el fin de evitar los problemas derivados de sobretemperatura y congelaciones.
- Fácil de instalar, fiable y eficiente.
- Regulación solar con 3 sondas y posibilidad de control de un sistema de apoyo.

ESQUEMA DE PRINCIPIO

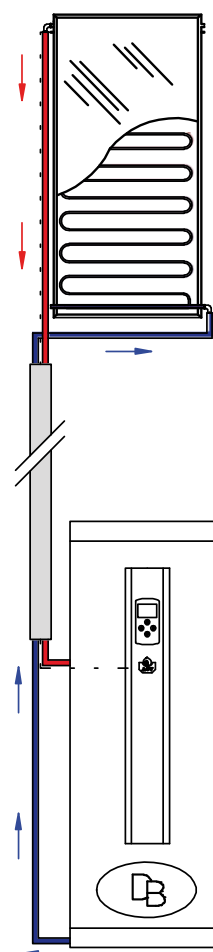

Referencia	Modelo con panel vertical	Precio
XC5B0240	Conjunto completo Drain Back 200 HE / Helioplan DB CP	2.730,00
XC5B0241	Conjunto completo Drain Back 200 HE / Helioplan DB CI	2.750,00
XC5B0242	Conjunto completo Drain Back 300 HE / 2 Helioplan DB CP	3.935,00
XC5B0243	Conjunto completo Drain Back 300 HE / 2 Helioplan DB CI	3.820,00

CP = Cubierta Plana / CI = Cubierta Inclinada

Referencia	Modelo con panel horizontal	Precio
XC5B0600	Conjunto completo Drain Back 200 / Kaplan 2.2 H CP	2.985,00
XC5B0605	Conjunto completo Drain Back 200 / Kaplan 2.2 H CI	2.990,00
XC5B0610	Conjunto completo Drain Back 300 / 2 Kaplan 2.2 H CP	3.840,00
XC5B0615	Conjunto completo Drain Back 300 / 2 Kaplan 2.2 H CI	3.845,00

CP = Cubierta Plana / CI = Cubierta Inclinada

COMPUESTO POR

Referencia	Descripción	DB 200	DB 300
XC500215	Conjunto acumulador DB 200	1	-
XC500219	Conjunto acumulador DB 300	-	1
XC500024	Captador Solar Helioplan DB	1	2
XC500594	Captador Solar Kaplan 2.2 H	1	2
XC600062	Conexiones unión montaje horizontal/vertical	-	1
XC600017/XC600011	Kit cubierta plana Captador Helioplan DB	1	-
XC600020/XC600010	Kit cubierta plana Captador Kaplan 2.2 H	1	1+1
XC600015/XC600016	Kit cubierta inclinada Captador Helioplan DB	1	-
XC600019	Kit cubierta inclinada Captador Kaplan 2.2 H	1	2
XC600034	Kit de conexiones hidráulicas superior	1	1
XC600024	Garrafa anticongelante Net Gel Sanit 3 L.	1	1

ACCESORIOS

Referencia	Descripción	Precio
XC200076	Accesorios hidráulicos Life Line	60,00
XC600035	Life Line CU de 15 m. con accesorios	590,00
XC600073	Life Line CU de 20 m. con accesorios	655,00
557A1500	Válvula de seguridad 7 bar ACS 3/4"	25,00
55301400	Vaso de expansión ACS de 8 L., 8 bar (DB 200)	60,00
55301600	Vaso de expansión ACS de 18 L., 8 bar (DB 300)	100,00
XC600103	RST-3	55,00
XC800397	Segundo grupo de impulsión	345,00

1. Captador Solar
2. Life-Line
3. Acumulador
4. Regulación solar
5. Grupo de bombeo

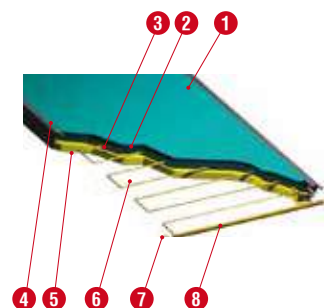

1. Vidrio espesor 4 mm.
2. Absorbedor aluminio con recubrimiento selectivo
3. Lana mineral de 55 mm.
4. Marco de aluminio extruido
5. Lana de vidrio de 20 mm.
6. Meandro de cobre Ø 8 mm.
7. Conexión Ø 22 mm. (4 unidades)
8. Tubo colector cobre Ø 22 mm.

Conjuntos completos Drain Back

MODELO		Drain Back 200	Drain Back 300
Características conjunto acumulador			
Material	tipo	Acero VITRIFICADO	
Aislamiento	tipo	Poliuretano expandido	
Aislamiento espesor	mm	30	45
Pérdidas térmicas (etiqueta energética)	W	103	90
Clase de eficiencia energética		D	C
Envolvente	tipo	Metálico	
Capacidad total	L	212	295
Capacidad serpentín	L	8,6	16,3
Área intercambio serpentín	m ²	1,4	1,6
Peso en vacío	kg	120	160
P. máx. trabajo acumulador	bar	10	
P. máx. trabajo serpentín	bar	6	
Temperatura máx. de trabajo	°C	95	

ESQUEMA DIMENSIONAL

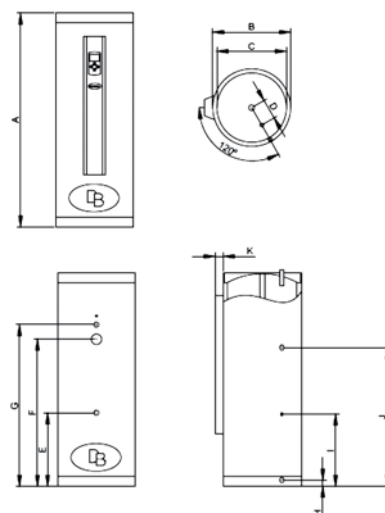

	DB 200	DB 300		DB 200	DB 300
A	1530	1770	G	1120	1245
B	560	640	H	55	55
C	500	550	I	520	515
D	145	150	J	1000	990
E	530	600	K	60	60
F	1060	1080			

REGULACIÓN SOLAR RS-4 HE



- Centralita diferencial con control de 2 sondas y dos reles
- Señal PWM para modulación de bomba alta eficiencia
- Posibilidad de activación de Reles de forma manual.
- Control de sistema apoyo
- Alarma en caso de falta de circulación

GRUPO DE BOMBEO



- Bomba circulación de alta eficiencia
- Modulación de curva de trabajo PWM
- Distancia entre ejes 130 mm.
- Rosca de conexión 1/2"

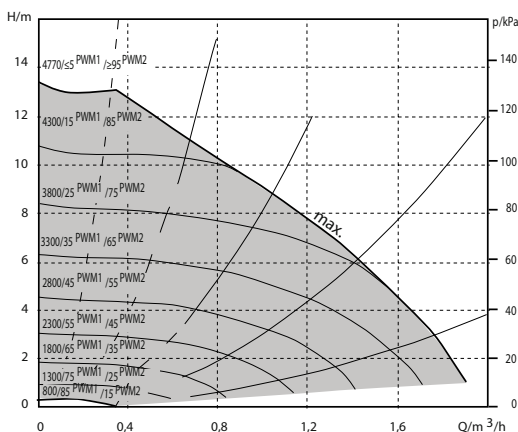

ACCESORIOS HIDRÁULICOS LIFE LINE



El kit Life line incluye el tramo de tubería aislada con cable de sonda de 15 o 20 m con todos los accesorios necesarios para la conexión del sistema.

- 2 x Codo 1/2" M x bicono compresión 22mm.
- 4 racor bicono compresión 10 mm x 1/2" H
- 1 Reducción 3/4" H 1/2"
- 2 Tapones bicono compresión 22 mm.

Incluye puesta en servicio y desplazamiento

DESCRIPCIÓN DE PRODUCTO

Estación solar de bombeo con sistema drain-back incorporado, compuesto por un grupo de impulsión, un vaso de capacidad de drenaje en INOX de 8 L. y una centralita de control.

(1)

- Especialmente diseñado para sistemas solares de capacidades de acumulación entre 600 L y 1000 L.
- Se basa en el llenado y vaciado del líquido calorportador del campo de captación con el fin de evitar los problemas derivados del exceso de temperatura y de la congelación.
- Ideal para ser instalado en edificios de consumo irregular y en todas aquellas ubicaciones con riesgo de heladas o sobretemperatura. También permite instalar grupos de captadores a distintos niveles en la cubierta.

KIT AMPLIABLE

(2)

(3)

- Se puede añadir un segundo grupo de impulsión para conseguir más altura o un segundo vaso de capacidad de drenaje de 8 L. para más de 4 captadores

ESQUEMA DE PRINCIPIO

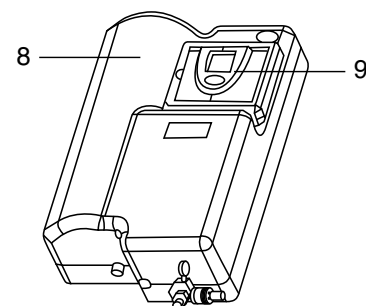
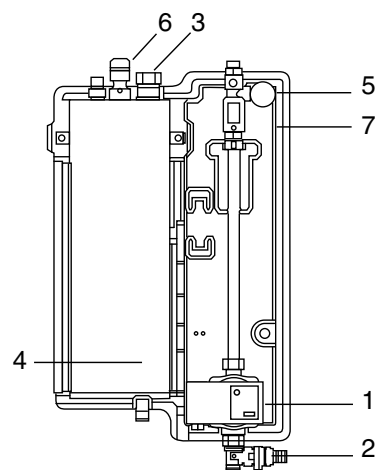

1. Grupo de impulsión solar
2. Válvula de vaciado/llenado del circuito
3. Llenado vaso de drenaje
4. Vaso de drenaje
5. Manómetro 0 – 10 bar
6. Válvula seguridad 3bar
7. Caudalímetro y visor de nivel
8. Carcasa aislante EPP
9. Centralita de control solar

Referencia	Nombre	Precio
XC6B0163	Kit Drain Back ACV 600 / 1000 HE (1)	1.675,00
XC600050	Kit complemento drenaje DB 600 / 1000 (2)	645,00
XC800397	Segundo grupo de impulsión DB 600 / 1000 HE (3)	345,00

CENTRALITA DE CONTROL (RS2 COMBI)

4 sondas

Control sistema de apoyo

Control consumo de ánodo y calorímetro

Control PWM para la variación velocidad bomba



COMPLEMENTOS

Referencia	Nombre	Precio
XC500024	Captador solar Helioplan DB	665,00
06633701	Interacumulador LCA 1CO 500 hh	1.595,00
06633801	Interacumulador LCA 1CO 750 hh	2.365,00
06637201	Interacumulador LCA 1CO 1000 mh	3.085,00



MODELO **Drain Back 600/1000 HE**

Características generales

Presión máximo trabajo	bar	3
Temperatura máximo trabajo	°C	110
Alimentación eléctrica	V/Hz	220 - 240
Capacidad vaso drenaje	L	8
Material vaso drenaje	tipo	INOX
Conexiones	"	1/2 M
Ancho x alto x profundo	mm	600 x 800 x 300
Peso	kg	22
Kit complemento drenaje DB 600/1000		1
Ancho x alto x profundo	mm	500 x 800 x 300
Peso	kg	18

Características hidráulicas **ACUMULACIÓN SOLAR 600 L.**

Nº Helioplan DB	ud	3	4	5
Nº vasos de drenaje	ud	1	1	2
Acumulador Solar	modelo	LCA 500 1CO		
Caudal recomendado	L/h	172	229	286
Presión máxima disponible 1 bomba	m.c.a.	10	9,5	9,3
Presión máxima disponible 2 bombas	m.c.a.	20	19	18,6
Diámetro tubería primario	mm	13/15	13/15	16/18

Características hidráulicas **ACUMULACIÓN SOLAR 1000 L.**

Nº Helioplan DB	ud	6	7	8
Nº vasos de drenaje	ud	2	2	2
Acumulador Solar	modelo	LCA 1000 1CO		
Caudal recomendado	L/h	343	400	458
Presión máxima disponible 1 bomba	m.c.a.	9,3	9,1	9
Presión máxima disponible 2 bombas	m.c.a.	18,6	18,2	18
Diámetro tubería primario	mm	16/18	16/18	16/18

ESQUEMA DIMENSIONAL

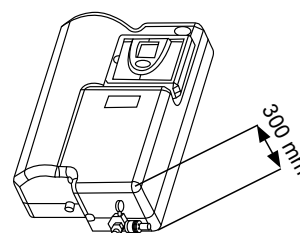
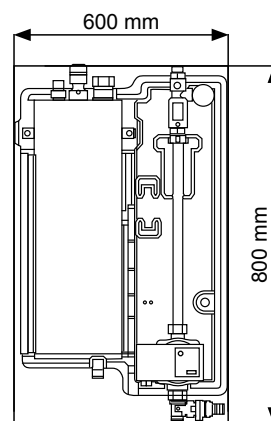

INSTALACIÓN

El volumen del circuito que queda por encima del DB Kit no debe exceder el volumen del vaso de drenaje.

$$V_{DB} \geq V_{capt} + V_{tub\ capt}$$

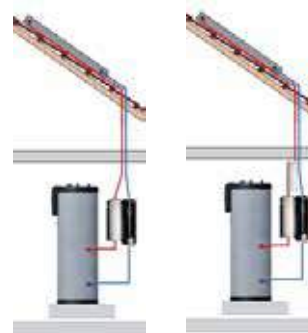

Los tramos horizontales y los captadores se instalarán con una inclinación mínima de 3% respecto de la horizontal



GRUPO DE BOMBEO



- Bomba circulación de alta eficiencia
- Modulación de curva de trabajo PWM
- Distancia entre ejes 130 mm.
- Rosca de conexión 1/2"

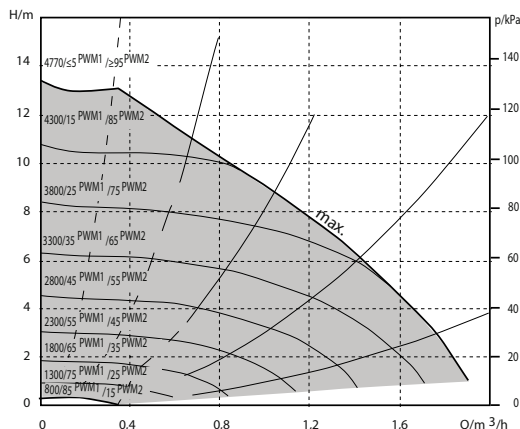



DESCRIPCIÓN DE PRODUCTO

Kit de bombeo de llenado y vaciado automático tipo Drain-Back que evita los problemas derivados del exceso de temperatura y los riesgos de congelación.

- Dos gamas, bomba simple para instalaciones < 50m² y bomba doble para instalaciones superiores a 50m²
- Se componen de kit de bombeo y vaso de drenaje.
- Se puede complementar la instalación con vasos de drenaje adicionales.
- El equipo incluye bomba Drain-Back, regulación solar, maniobra eléctrica, regulador de caudal y demás elementos.

Referencia	Nombre	Precio
XC6B0164	Kit Drain Back bomba simple	3.350,00
XC600081	Vaso de drenaje adicional 40 litros	840,00
XC6B0167	Kit Drain Back bomba doble	6.250,00
XC600130	Vaso de drenaje adicional 85 litros	1.025,00



ESQUEMA DE PRINCIPIO

Kit de bombeo simple

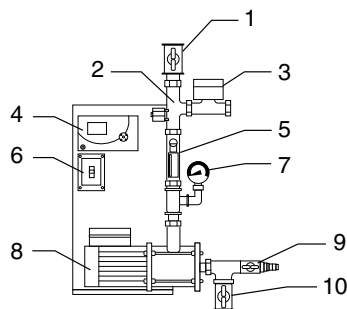

Vaso de drenaje 40 litros

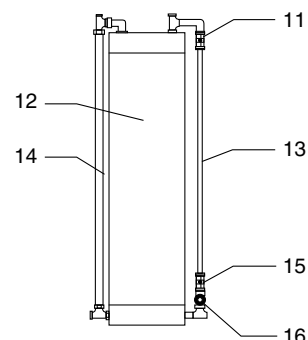

1. Llave corte impulsión kit de bombeo
2. Antirretorno
3. Válvula de dos vías normalmente abierta
4. Centralita de regulación solar
5. Regulador de caudal con caudalímetro
6. Contactor potencia
7. Manómetro 0-10 bar
8. Bomba de circulación solar
9. Grifo de llenado de la instalación
10. Llave de corte aspiración kit de bombeo
11. Llave de corte tubo de nivel
12. Vaso de drenaje
13. Tubo transparente indicador de nivel
14. Tubo by-pass de vaso de drenaje
15. Llave de corte tubo de nivel
16. Válvula de seguridad 6 bar

Kit de bombeo doble bomba

Vaso de drenaje 85 litros

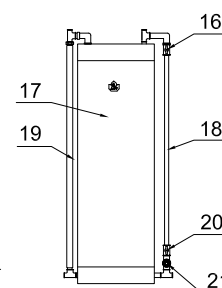
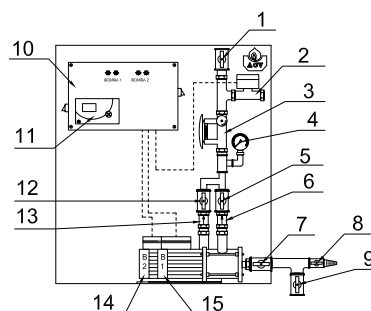

1. Llave corte impulsión kit de bombeo
2. Válvula de dos vías normalmente abierta
3. Regulador de caudal de pulsador
4. Manómetro
5. Llave de corte Bomba 1
6. Antirretorno Bomba 1
7. Manómetro 0-10 bar
8. Llave de corte Bomba 1
9. Llave de corte aspiración Kit de bombeo
10. Armario eléctrico de maniobra
11. Centralita solar RS2 Combi
12. Llave de corte Bomba 2
13. Antirretorno Bomba 2
14. Bomba solar 2
15. Bomba solar 1
16. Llave corte nivel llenado
17. Vaso de drenaje
18. Indicador nivel de llenado
19. Tubo by-pass vaso de drenaje
20. Llave de corte nivel llenado
21. Válvula de seguridad 6 bar

MODELO		KIT DRAIN BACK BOMBA SIMPLE	KIT DRAIN BACK BOMBA DOBLE
Características generales			
Nº de placas máximo	Helioplan DB	20	100
Superficie captadora útil máxima	m ²	48	240
Caudal de trabajo máximo	L/h	1000	5000
Presión disponible a caudal máximo	mca	31	21
Temperatura máxima de trabajo	°C	95	95
Alimentación Eléctrica	V	220-240	220-240
Capacidad de vaso de drenaje	L	40	85
Material vaso de drenaje		INOX AISI 304	INOX AISI 304
Centralita de Regulación		RS2 Combi	RS2 Combi

ESQUEMA BÁSICO DE INSTALACIÓN

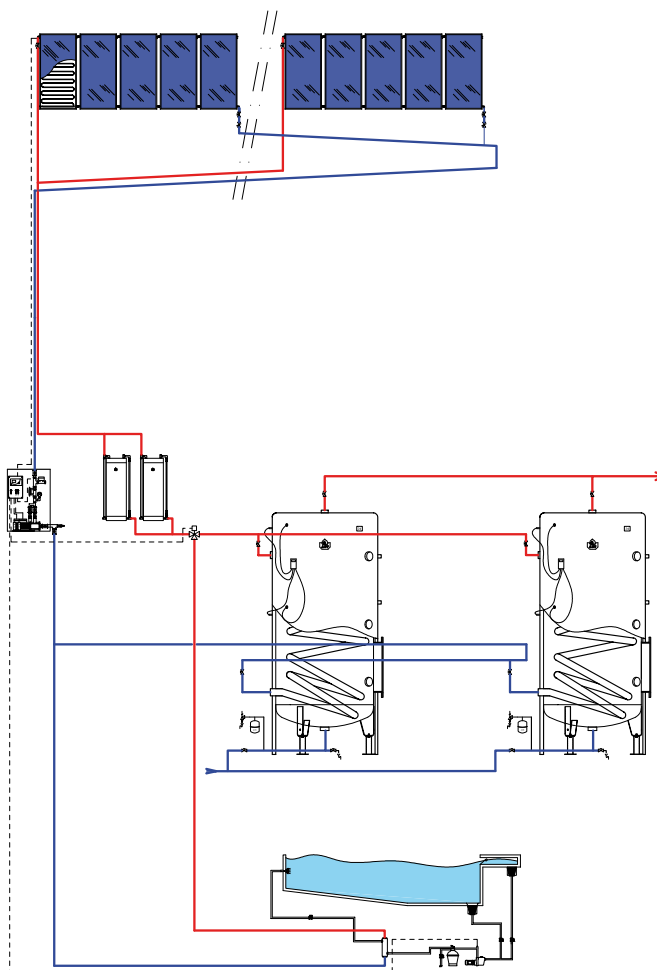

INSTALACIÓN

El volumen del circuito que queda por encima del DB Kit no debe exceder el volumen del vaso de drenaje.

$$V_{DB} \geq V_{capt} + V_{tub\ capt}$$

Los tramos horizontales y los captadores se instalarán con una inclinación mínima de 3% respecto de la horizontal



CURVA BOMBA KIT DRAIN BACK SIMPLE



CURVA BOMBA KIT DRAIN BACK DOBLE

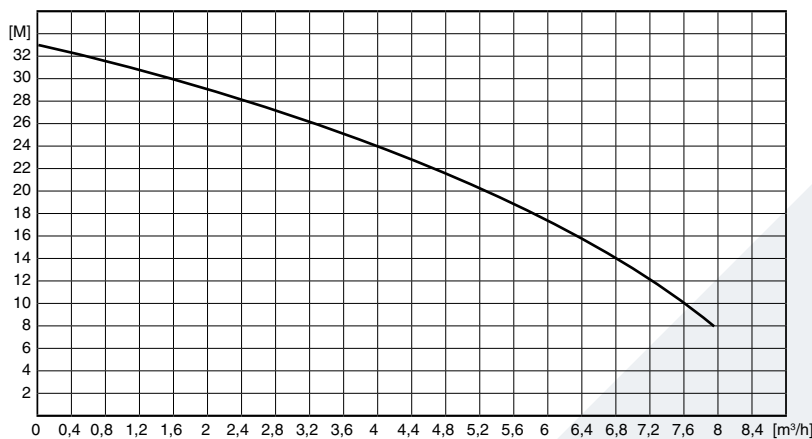



DESCRIPCIÓN



Bomba de calor aerotérmica para la producción de ACS.

- Conjunto compresor-evaporador integrado en el equipo.
- Display electrónico.
- Depósito de 300 litros en acero esmaltado.
- Resistencia eléctrica de apoyo de 1800 W.
- Aislamiento con espuma de Poliuretano de 50 mm.
- El modelo HP 300 C contiene un intercambiador adicional que permite la conexión a otras fuentes de energía (solar, biomasa, etc...).
- Ahorro del 70% en comparación con un termo eléctrico.
- Temperatura máxima de 60°C (70°C con apoyo eléctrico).

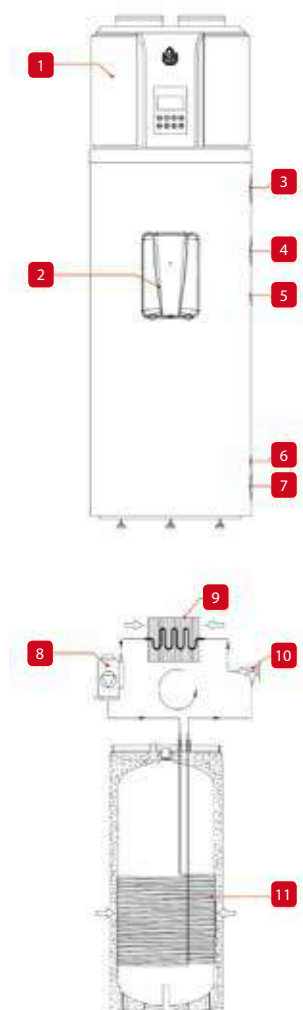
ESQUEMA DE PRINCIPIO



1. Bomba de calor.
2. Cubierta protectora de la parte eléctrica.
3. Salida de ACS.
4. Entrada recirculación de ACS.
5. Conexión superior del serpentín (HP 300 C).
6. Conexión inferior del serpentín (HP 300 C).
7. Entrada de agua fría (AFCH).
8. Compresor.
9. Evaporador.
10. Regulador.
11. Condensador.

Referencia	Nombre		Precio
07647101	Glass HP 300	A 	2.625,00
07647201	Glass HP 300 C	A 	2.825,00



Bomba de calor para la producción de ACS

DIMENSIONES Y CARACTERÍSTICAS TÉCNICAS

Tipo		Glass HP 300	Glass HP 300 C
Referencia		07647101	07647201
Capacidad total	L	300	287
Conexión ACS	Ø"	3/4	3/4
Conexión de recirculación / Válvula de seguridad	Ø"	3/4	3/4
Temperatura máxima	°C	60	60
Presión máxima de trabajo (ACS)	bar	6	6
Conexión al serpentín	Ø"	-	3/4
Superficie de intercambio del serpentín	m ²	-	1,5
Pérdida de carga serpentín	mbar	-	130
Potencia máxima absorbida (serpentín)	kW	-	45
Peso en vacío	kg	124	141
Perfil de carga ACS		L	L
Clase de eficiencia energética en calentamiento de agua		A	A

Bomba de calor

Tipo		Aire	Aire
Conexión aire	Ømm	190	190
Caudal de aire	m ³ /h	± 500	± 500
Refrigerante		R134a	R134a
Cantidad refrigerante	g	1100	1100
Potencia consumida	W	1200	1200
Rango de funcionamiento	°C	-7/43	-7/43
COP 15/10-45 °C		≥3,5	≥3,5

Resistencia eléctrica

Potencia	W	1800	1800
Tiempo de puesta a régimen (60 °C)	min	210	210
Protección IP		X4	X4
Voltaje	V	230	230

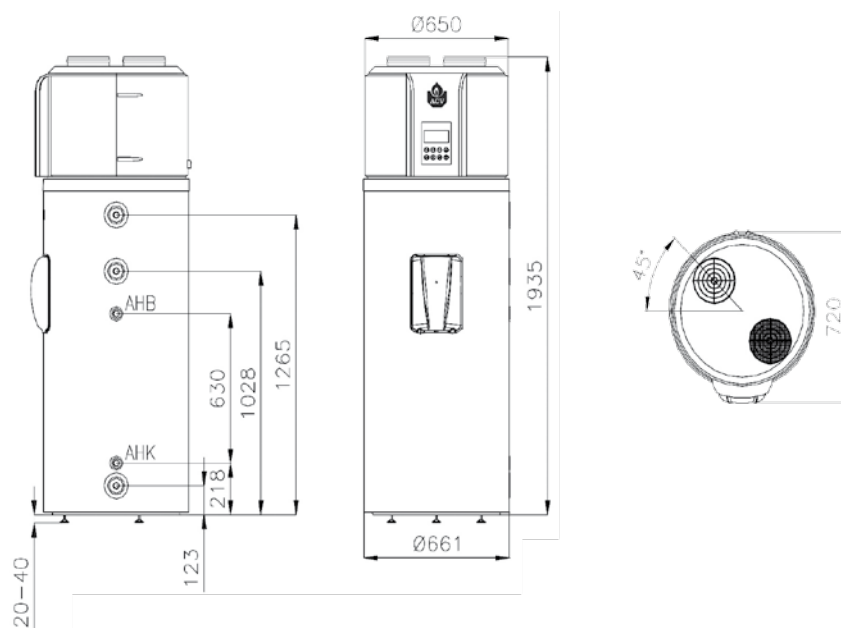



**EXCELLENCE
IN HOT WATER**

INDUSTRIAL Y REPOSICIÓN

TARIFA 2017

Gama industrial/reposición 2017



DELTA PRO S

Pág. 110



DELTA PRO PACK

Pág. 112



HEATMASTER

Pág. 114



QUEMADORES

Pág. 120



DESCRIPCIÓN

Cuerpo de caldera de pie doble servicio gas o gasóleo, con interacumulador agua caliente inox integrado.

- Cuerpo de caldera de doble servicio que incorpora acumulador de agua caliente fabricado en Acero Inoxidable de tecnología Tank in Tank de acumulador auto-basculante que genera el efecto de autodesincrustación de la cal disminuyendo el mantenimiento.
- La caldera está diseñada para trabajar a temperaturas de producción de agua caliente superiores a 70°C.
- Posibilidad de empleo de gas o gasóleo en función de la selección del quemador, permitiendo un posible cambio de combustible en el futuro.
- Panel de mandos sencillo e intuitivo que permite una fácil regulación de la temperatura de agua caliente deseada.
- La cámara de combustión de la caldera es refrigerada por el agua del circuito primario, permitiendo una mayor estabilidad de combustión.
- La gran capacidad de circuito primario permite poder trabajar hasta con 3 circuitos diferentes de calefacción sin necesidad de compensador hidráulico.
- Su diseño compacto la hace indicada para uso doméstico así como para usos industriales como trenes de lavado de coches, procesos de limpieza alimentaria, etc.

ESQUEMA DE PRINCIPIO

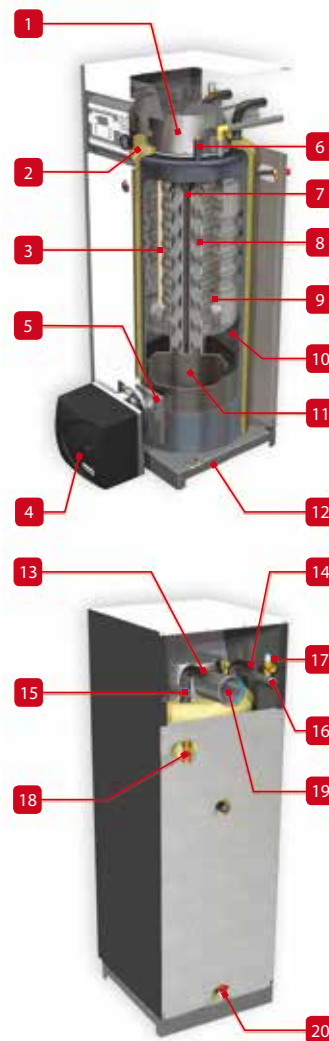

1. Reducción de chimenea de fácil acceso
2. 30 mm. aislamiento en espuma de poliuretano expandido
3. Vaina de entrada agua fría
4. Quemador (no suministrado)
5. Puerta de la cámara de combustión
6. Termostato limitado a 95°C y termostato de seguridad de rearme manual
7. Conducto de humos
8. Turbuladores
9. Acumulador de agua caliente Tank in Tank de acero inoxidable
10. Circuito primario (calefacción)
11. Cámara de combustión
12. Zócalo de la caldera
13. Salida de calefacción
14. Retorno de calefacción
15. Salida de agua caliente
16. Entrada de agua fría
17. Válvula de seguridad de sanitaria [7 bar]
18. Válvula de seguridad de calefacción [3 bar]
19. Conexión chimenea Ø 100 mm
20. Llave de vaciado

PARA REPOSICIÓN Y USOS INDUSTRIALES

Los cuerpos de caldera aquí mostrados sólo se pueden utilizar como reposición de unidades iguales ya instaladas (hasta el 31-12-2017), o para aplicaciones fuera del alcance de la Directiva de Ecodiseño (según Reglamento Delegado EN 813/2013), como serían los usos industriales.

Referencia	Nombre	Precio
04633201	Delta Pro S 25	2.395,00
04633301	Delta Pro S 45	2.940,00
04633401	Delta Pro S 55	3.185,00

ACCESORIOS

Referencia	Descripción	Precio
557A7008	Vaso de expansión primario 12 L.	110,00
557A1032	Mezclador termostático Compact Mix 3/4"	545,00
55301300	Vaso de expansión ACS 5 L.	45,00
557A1500	Válvula de seguridad 7 bar Ø 3/4"	25,00

ACCESORIOS DE CONEXIÓN CHIMENEA

Referencia	Descripción	Precio
10800264	Kit concentrico para Delta Pro S y Delta Pro Pack (No para DP S 55).	535,00

Cuerpo de caldera de doble servicio

DIMENSIONES Y CARACTERÍSTICAS TÉCNICAS

Tipo		Delta Pro S25	Delta Pro S45	Delta Pro S55
Referencia		04633201	04633301	04633401
Gasto calorífico máximo (calefacción) PCS	kW	31,4	54,9	65,2
Potencia útil a régimen máx. (80/60°C)	kW	25	44,9	56
Potencia útil mín. (80/60°C)	kW		12,9	16,7
Eficiencia energética estacional de calefacción	%	80.1	80.1	82
Capacidad total	L	158	128	151
Capacidad de ACS	L	75	65	83
Capacidad de primario	L	83	63	68
Conexión ACS	Ø"	3/4 M	3/4 M	3/4 M
Conexión de calefacción	Ø"	1 H	1 H	1 H
Conexión de chimenea	Ømm	100	100	100
Pérdida de carga tanque a $\Delta t = 20^\circ\text{C}$	mbar	15	25	37
Temperatura máxima de trabajo	°C	90	90	90
Presión máxima (ACS)	bar	8,6	8,6	8,6
Presión máxima (primario)	bar	3	3	3
Dimensiones A	mm	1615	1615	1760
Dimensiones B	mm	1386	1386	1586
Dimensiones C	mm	360	390	390
Dimensiones D	mm	1445	1445	1645
Dimensiones E	mm	1445	1445	1645
Dimensiones F	mm	1400	1400	1600
Peso en vacío	kg	145	168	200
Voltaje	V	230	230	230

PRESTACIONES ACS

Tipo		Delta Pro S25	Delta Pro S45	Delta Pro S55
Caudal punta a 40°C	L/10'	268	316	362
Caudal punta 1ª hora a 40°C	L/60'	806	1284	1533
Caudal continuo a 40 °C	L/h	645	1161	1405

CONEXIÓN A LA CHIMENEA

B23 - B23P



Kit conexión estanco concéntrico

DIMENSIONES

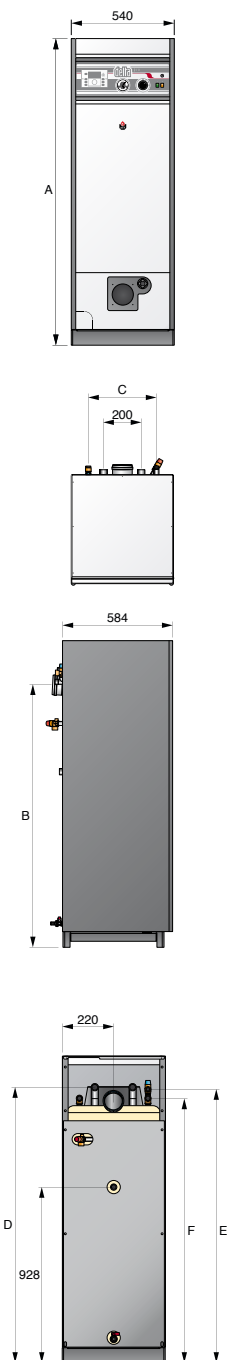



DESCRIPCIÓN

Cuerpo de caldera de pie de doble servicio a gas o gasóleo, con interacumulador agua caliente inox integrado y bomba de calefacción.

- Cuerpo de caldera de doble servicio que incorpora acumulador de agua caliente fabricado en Acero Inoxidable de tecnología Tank in Tank de acumulador auto-basculante que genera el efecto de autodesincrustación de la cal disminuyendo el mantenimiento.
- Completamente equipada con vaso de expansión de agua caliente y calefacción, válvula de seguridad de agua caliente y calefacción, válvula de 3 vías motorizable y bomba electrónica de calefacción.
- La caldera está diseñada para trabajar a temperaturas de producción de agua caliente superiores a 70°C.
- Posibilidad de empleo de gas o gasóleo en función de la selección del quemador, permitiendo un posible cambio de combustible futuro.
- Panel de mandos sencillo e intuitivo que permite una fácil regulación de la temperatura de agua caliente deseada.
- La cámara de combustión de la caldera está refrigerada por el agua del circuito primario permitiendo una mayor estabilidad de la combustión.
- Su diseño compacto la hace indicada tanto para usos domésticos así como para industriales como trenes de lavado de coches, procesos de limpieza industrial etc.

ESQUEMA DE PRINCIPIO

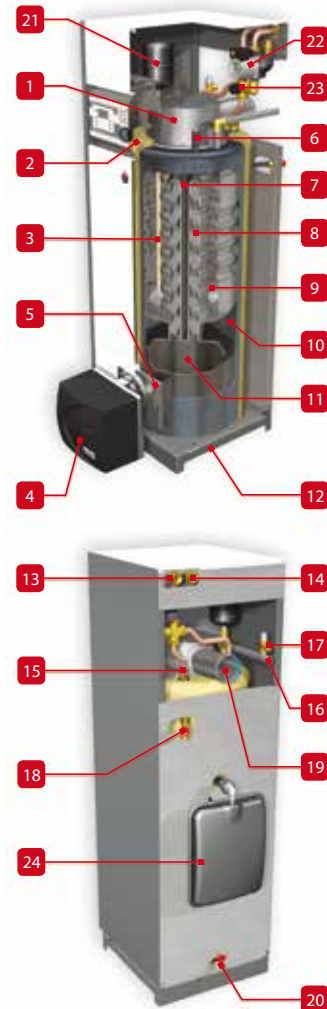

1. Reducción de chimenea de fácil acceso
2. Aislamiento en espuma de poliuretano
3. Vaina en PVC
4. Quemador (no suministrado)
5. Puerta de la cámara de combustión
6. Termostato limitado a 95°C y termostato de seguridad de rearme manual
7. Conducto de humos
8. Turbuladores
9. Acumulador de agua caliente "Tank-in-Tank" en inox
10. Circuito primario (calefacción)
11. Cámara de combustión
12. Zócalo de la caldera
13. Salida de calefacción
14. Retorno de calefacción
15. Salida de agua caliente
16. Alimentación de agua fría
17. Válvula de seguridad de agua caliente [7 bar]
18. Válvula de seguridad de calefacción [3 bar]
19. Conexión chimenea Ø 100 mm
20. Grifo de vaciado
21. Vaso de expansión sanitaria [2 litros]
22. Bomba electrónica de calefacción con purgador automático
23. Válvula de mezcla de 4 vías motorizable
24. Vaso de expansión de calefacción [12 litros]

PARA REPOSICIÓN Y USOS INDUSTRIALES

Los cuerpos de caldera aquí mostrados sólo se pueden utilizar como reposición de unidades iguales ya instaladas (hasta el 31-12-2017), o para aplicaciones fuera del alcance de la Directiva de Ecodiseño (según Reglamento Delegado EN 813/2013), como serían los usos industriales.

Referencia	Nombre	Precio
A1002065	Delta Pro Pack 25	2.665,00
A1002066	Delta Pro Pack 45	3.220,00

ACCESORIOS

Referencia	Descripción	Precio
10800199	Servomotor para válvula de 4 vías Delta Pro Pack	185,00
557A1032	Mezclador termostático Compact Mix 3/4"	545,00
55301300	Vaso de expansión ACS 5 L.	45,00
557A1500	Válvula de seguridad 7 bar Ø 3/4"	25,00

ACCESORIOS DE CONEXIÓN CHIMENEA

Referencia	Descripción	Precio
10800264	Kit concentrico para Delta Pro S y Delta Pro Pack (No para DP S 55).	535,00

Cuerpo de caldera de doble servicio

DIMENSIONES Y CARACTERÍSTICAS TÉCNICAS

Tipo		Delta Pro Pack 25	Delta Pro Pack 45
Referencia		A1002065	A1002066
Gasto calorífico máximo (calefacción) PCS	kW	31,4	54,9
Potencia útil a régimen máx. (80/60°C)	kW	25	44,9
Potencia útil mín. (80/60°C)	kW		12,9
Eficiencia energética estacional de calefacción	%	79,7	80,1
Capacidad total	L	158	128
Capacidad de agua caliente	L	75	65
Capacidad de primario	L	83	63
Conexión agua caliente	Ø"	3/4 M	3/4 M
Conexión de calefacción	Ø"	1 H	1 H
Conexión de chimenea	Ømm	100	100
Pérdida de carga tanque a $\Delta t = 20^{\circ}\text{C}$	mbar	15	25
Temperatura máxima de trabajo	°C	90	90
Presión máxima (agua caliente)	bar	8,6	8,6
Presión máxima (primario)	bar	3	3
Dimensiones A	mm	360	390
Peso en vacío	kg	145	168
Voltaje	V	230	230

PRESTACIONES ACS

Tipo		Delta Pro Pack 25	Delta Pro Pack 45
Caudal punta a 40°C	L/10'	268	316
Caudal punta 1ª hora a 40°C	L/60'	806	1284
Caudal continuo a 40 °C	L/h	645	1161

CONEXIÓN A LA CHIMENEA

B23 - B23P



Kit conexión
estanco concéntrico

DIMENSIONES





DESCRIPCIÓN

Cuerpo de generador de agua caliente con apoyo a calefacción de gasóleo , con interacumulador agua caliente inox integrado.

- Cuerpo de generador de agua caliente con apoyo opcional a calefacción que incorpora acumulador de agua caliente fabricado en Acero Inoxidable de tecnología Tank in Tank de acumulador auto-basculante que genera el efecto de autodesincrustación de la cal disminuyendo el mantenimiento.
- Equipada con bomba de carga interna alta eficiencia, vasos de expansión de calefacción y válvula de seguridad de calefacción.
- El generador está diseñado para trabajar a temperaturas de producción de agua caliente superiores a 70°C.
- Posibilidad de apoyo a calefacción empleando las conexiones del circuito primario.
- Panel de mandos con interruptor general, termomanómetro, y alarma de falta de agua.
- La cámara de combustión del generador está refrigerado por el agua del circuito primario, permitiendo una mayor estabilidad de la combustión.
- Su diseño compacto la hace indicada para aplicaciones con grandes necesidades de agua caliente como procesos industriales, boxes de lavado de coches, procesos de limpieza, etc.

PARA REPOSICIÓN Y USOS INDUSTRIALES

Los cuerpos de caldera aquí mostrados sólo se pueden utilizar como reposición de unidades iguales ya instaladas (hasta el 31-12-2017), o para aplicaciones fuera del alcance de la Directiva de Ecodiseño (según Reglamento Delegado EN 813/2013), como serían los usos industriales.

Referencia	Nombre	Combustible	Precio
A1002067	HeatMaster 60 N	Gasóleo	5.095,00

ACCESORIOS

Referencia	Descripción	Precio
557A1033	Mezclador termostático Compact Mix 1"	835,00
55301300	Vaso de expansión ACS 5 L.	45,00
55210900	Válvula de seguridad 7 bar Ø 1"	95,00

El HeatMaster® es un generador de agua caliente y calefacción de altas prestaciones. Dispone del volumen de agua caliente suficiente para cubrir la demanda punta, posteriormente se convierte en un intercambio directo de producción continua. Además el circuito primario puede ser utilizado como caldera de calefacción.

ESQUEMA DE PRINCIPIO

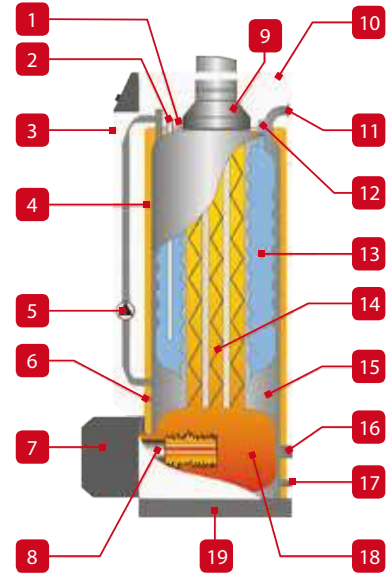

1. Termostato limitado a 95°C / termómetro / Termostato de seguridad 103°C.
2. Entrada de agua fría.
3. Frontal de metal (extraíble).
4. Aislamiento en poliuretano rígido.
5. Bomba electrónica de carga interna.
6. Ajuste de termostato de bulbo y manómetro.
7. Tapa de quemador metálica.
8. Quemador de gasóleo BM 110 (No suministrado)
9. Reducción de chimenea.
10. Envoltorio metálico superior.
11. Salida de circuito primario.
12. Salida de agua caliente.
13. Interacumulador interno en acero inoxidable.
14. Salidas de humos y turbuladores.
15. Tanque exterior en acero al carbono que contiene el fluido primario.
16. Retorno del circuito primario.
17. Grifo de vaciado del circuito primario.
18. Cámara de combustión.
19. Zócalo en acero.

Cuerpo de generador doble servicio

DIMENSIONES Y CARACTERÍSTICAS TÉCNICAS

Tipo		HM60N (HEP)
Combustible		Gasóleo
Gasto calorífico máximo (calefacción) PCI	kW	69,9
Potencia útil a régimen máx. (80/60°C)	kW	63
Capacidad total	L	151
Capacidad de agua caliente	L	83
Capacidad de primario	L	68
Conexión agua caliente	Ø"	3/4 M
Conexión de calefacción	Ø"	1 1/2 H
Conexión de chimenea	Ømm	150
Pérdida de carga tanque a $\Delta t = 20^{\circ}\text{C}$	mbar	54
Temperatura máxima de trabajo	°C	90
Presión máxima (agua caliente)	bar	8,6
Presión máxima (primario)	bar	3
Consumo eléctrico	W	82
Peso en vacío	kg	220

PRESTACIONES ACS

Tipo		HM60N (HEP)
Caudal punta a 40°C	L/10'	474
Caudal punta 1ª hora a 40°C	L/60'	2046
Caudal continuo a 40 °C	L/h	1835
Caudal punta a 45°C	L/10'	378
Caudal punta 1ª hora a 45°C	L/60'	1777
Caudal continuo a 45°C	L/h	1573
Caudal punta a 60°C	L/10'	245
Caudal punta 1ª hora a 60°C	L/60'	1206
Caudal continua a 60°C	L/h	1101

TEMPERATURA DE TRABAJO

Parámetros de funcionamiento: Circuito Primario 92°C; Entrada AFCH 10°C; Tª Max de ACS 92°C

CONEXIÓN A LA CHIMENEA

B23

DIMENSIONES

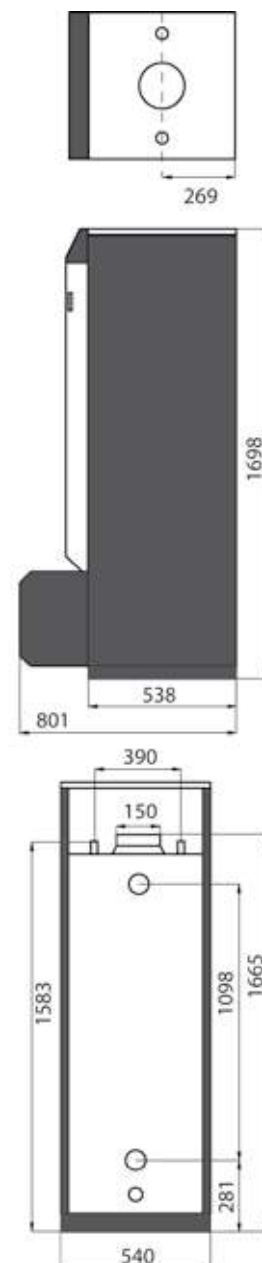



DESCRIPCIÓN

Cuerpo de generador de agua caliente con apoyo a calefacción de gasóleo, con interacumulador ACS inox integrado.

- Cuerpo de generador de agua caliente con apoyo opcional a calefacción que incorpora acumulador de agua caliente fabricado en Acero Inoxidable de tecnología Tank in Tank de acumulador auto-basculante que genera el efecto de autodesincrustación de la cal disminuyendo el mantenimiento.
- Equipada con bomba de carga alta eficiencia, vasos de expansión de calefacción y válvula de seguridad de calefacción.
- El generador está diseñado para trabajar a temperaturas de producción de agua caliente superiores a 70°C.
- Posibilidad de apoyo a calefacción empleando las conexiones del circuito primario.
- Panel de mandos con interruptor general, termomanómetro, y alarma de falta de agua.
- La cámara de combustión del generador está refrigerado por el agua del circuito primario, permitiendo una mayor estabilidad de la combustión.
- Su diseño compacto la hace indicada tanto para aplicaciones con grandes necesidades de agua caliente, así como procesos industriales como boxes de lavado de coches, procesos de limpieza, etc.

ESQUEMA DE PRINCIPIO

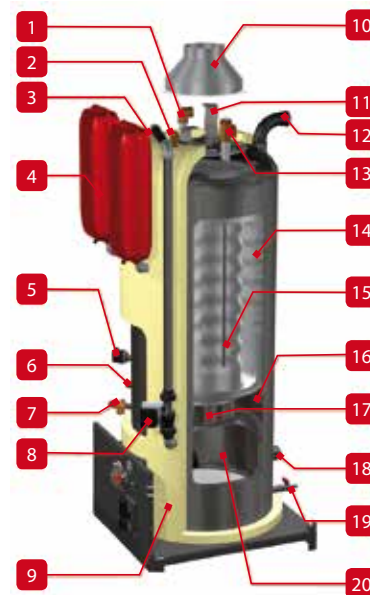

1. Entrada y llenado de agua fría.
2. Purgador automático.
3. Termostato de maniobra
4. Vaso de expansión primario(2x).
5. Presostato de falta de agua.
6. Termo manómetro de bulbo.
7. Válvula de seguridad de primario.
8. Bomba de carga electrónica interna.
9. Aislamiento en espuma de poliuretano rígido.
10. Reducción de chimenea con salida vertical.
11. Turbuladores.
12. Salida de calefacción.
13. Salida de agua caliente.
14. Acumulador interno de acero inoxidable.
15. Vaina de inox con sonda de agua caliente.
16. Tanque de circuito primario.
17. Salidas de humos.
18. Retorno de calefacción.
19. Grifo de vaciado.
20. Cámara de combustión.

PARA REPOSICIÓN Y USOS INDUSTRIALES

Los cuerpos de caldera aquí mostrados sólo se pueden utilizar como reposición de unidades iguales ya instaladas (hasta el 31-12-2017), o para aplicaciones fuera del alcance de la Directiva de Ecodiseño (según Reglamento Delegado EN 813/2013), como serían los usos industriales.

Referencia	Nombre	Combustible	Precio
A1002070	HeatMaster 70 N	Gasóleo	6.275,00
A1002071	HeatMaster 100 N	Gasóleo	6.580,00

ACCESORIOS

Referencia	Descripción	Precio
557A1033	Mezclador termostático Compact Mix 1"	835,00
55301300	Vaso de expansión ACS 5 L.	45,00
55301400	Vaso de expansión ACS 8 L.	60,00
55210900	Válvula de seguridad 7 bar Ø 1"	95,00

El HeatMaster® es un generador de agua caliente y calefacción de altas prestaciones. Dispone del volumen de agua caliente suficiente para cubrir la demanda punta, posteriormente se convierte en un intercambio directo de producción continua. Además el circuito primario puede ser utilizado como caldera de calefacción.

Cuerpo de generador doble servicio

DIMENSIONES Y CARACTERÍSTICAS TÉCNICAS

Tipo		HM70N (HEP)	HM100N (HEP)	HM115N (HEP)
Combustible		Gasóleo	Gaz/Fioul	Gasóleo
Gasto calorífico máximo (calefacción) PCI	kW	69,9	107	107
Potencia útil a régimen máx. (80/60°C)	kW	63	96,3	96,3
Capacidad total	L	239	290	290
Capacidad de ACS	L	131	130	130
Capacidad de primario	L	108	160	160
Conexión ACS	Ø"	1 M	1 M	1 M
Conexión de calefacción	Ø"	1 1/2 H	1 1/2 H	1 1/2 H
Conexión de chimenea	Ømm	150	150	150
Pérdida de carga tanque a $\Delta t = 20^\circ\text{C}$	mbar	46	83	83
Temperatura máxima de trabajo	°C	90	90	90
Presión máxima (agua caliente)	bar	8,6	8,6	8,6
Presión máxima (primario)	bar	3	3	3
Consumo eléctrico	W	95	95	95
Peso en vacío	kg	285	320	320

PRESTACIONES ACS

Tipo		HM70N (HEP)	HM100N (HEP)	HM115N (HEP)
Caudal punta a 40°C	L/10'	646	898	898
Caudal punta 1ª hora a 40°C	L/60'	2133	3168	3168
Caudal continuo a 40 °C	L/h	1835	2776	2776
Caudal punta a 45°C	L/10'	543	774	774
Caudal punta 1ª hora a 45°C	L/60'	1794	2676	2676
Caudal continuo a 45°C	L/h	1573	2379	2379
Caudal punta a 60°C	L/10'	346	510	510
Caudal punta 1ª hora a 60°C	L/60'	1219	1811	1811
Caudal continua a 60°C	L/h	1101	1665	1665

TEMPERATURA DE TRABAJO

Parámetros de funcionamiento: Circuito Primario 92°C; Entrada AFCH 10°C; Tª Max de ACS 92°C

CONEXIÓN A LA CHIMENEA

B23

DIMENSIONES

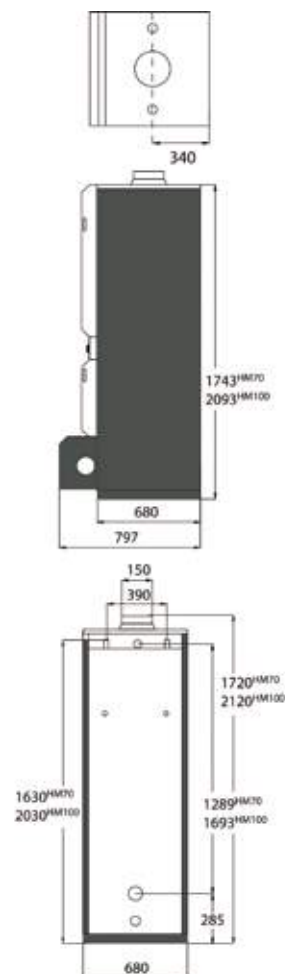



DESCRIPCIÓN

Cuerpo de generador de agua caliente y calefacción a gasóleo.

- Cuerpo aislado de 50 mm de espuma de poliuretano rígido.
- Circuito primario con dos bombas de carga, vaso de expansión para calefacción, válvula de seguridad y termostato de seguridad de falta de agua.
- Panel de mandos con interruptor general, invierno-verano, programador diario, termostato de maniobra y seguridad, termo -manómetro, testigo luminoso de falta de agua, de sobrecalentamiento y de bloqueo de quemador.
- Equipos para reposición o utilización industrial.

SISTEMA TANK-IN-TANK

MÁXIMA PRODUCCIÓN DE AGUA CALIENTE EN EL MÍNIMO ESPACIO
GRACIAS A SU SISTEMA AUTODESINCROSTANTE SE PRODUCEN MÍNIMAS INCRUSTACIONES DE CAL

ESQUEMA DE PRINCIPIO



1. Reducción de chimenea con salida horizontal (salida vertical en opción).
2. Entrada de agua fría.
3. Sondas de primario NTC 1 y 2.
4. Conexión para una válvula T-P (en opción).
5. Purgador automático.
6. Aislamiento en espuma de poliuretano rígido.
7. Acumulador interior en acero inoxidable.
8. Presostato de falta de agua.
9. Manguito para manómetro.
10. Termostato de maniobra.
11. Bomba de carga (2x).
12. Vaina de inox con sonda de agua caliente NTC 3.
13. Salida de agua caliente.
14. Salida de calefacción.
15. Vaso de expansión primario (4x).
16. Salidas de humos y turbuladores.
17. Retorno de calefacción.
18. Grifo de vaciado.
19. Válvula de seguridad primario.
20. Tanque del circuito primario.
21. Cámara de combustión.

PARA REPOSICIÓN Y USOS INDUSTRIALES

Los cuerpos de caldera aquí mostrados sólo se pueden utilizar como reposición de unidades iguales ya instaladas (hasta el 31-12-2017), o para aplicaciones fuera del alcance de la Directiva de Ecodiseño (según Reglamento Delegado EN 813/2013), como serían los usos industriales.

Referencia	Nombre	Combustible	Precio
A1002072	HeatMaster 200 N	Gasóleo	10.760,00

ACCESORIOS

Referencia	Descripción	Precio
507F3019	Reducción chimenea vertical (opcional) 	255,00

EJEMPLO DE APLICACIÓN



Smart 800 + HeatMaster® 200 N

3400 L
de ACS en 10'

7093 L
de ACS la primera hora

RÉGIMEN DE FUNCIONAMIENTO

Agua fría: t° 10°C
Agua caliente: t° 40°C
Fluido primario: t° 90°C

Cuerpo de generador doble servicio

DIMENSIONES Y CARACTERÍSTICAS TÉCNICAS

Tipo		HM200N
Gasto calorífico (calefacción) PCI	kW	154
Potencia útil a régimen máx. (80/60°C)	kW	141,7
Capacidad total	L	641
Capacidad primaria	L	241
Conexión calefacción	Ø"	2 F
Conexión sanitaria	Ø"	2 M
Pérdida de carga hidráulica con $\Delta t = 20^\circ\text{C}$	mbar	240
Conexión con la chimenea	mm	250
Peso en vacío	kg	530
Temperatura máxima	°C	90
Presión máxima de servicio (calefacción)	bar	3
Presión máxima de servicio (agua caliente)	bar	10
Voltaje	V	230

PRESTACIONES SANITARIAS

Tipo		HM200N
Caudal punta a 40°C	L/10'	1570
Caudal punta 1ª hora a 40°C	L/60'	4920
Caudal continuo a 40°C	L/h	4020
Caudal punta a 45°C	L/10'	1350
Caudal punta 1ª hora a 45°C	L/60'	4221
Caudal continuo a 45°C	L/h	3446
Caudal punta a 60°C	L/10'	915
caudal punta 1ª hora a 60°C	L/60'	2925
Caudal continuo a 60°C	L/h	2412

TEMPERATURA DE TRABAJO

Fluido primario: 92°C

Agua fría: 10°C

Temperatura agua caliente elevada: 92°C

CONEXIÓN CHIMENEA

B23

RÉGIMEN DE FUNCIONAMIENTO

Fluido primario: 90°C

Agua fría: 10°C

**Temperatura de agua
caliente elevada : hasta 92°C**

DIMENSIONES

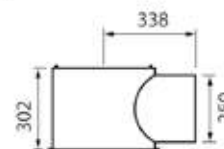
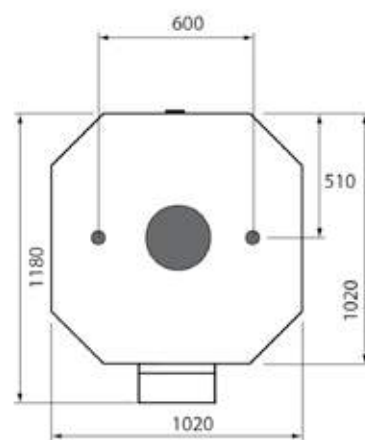
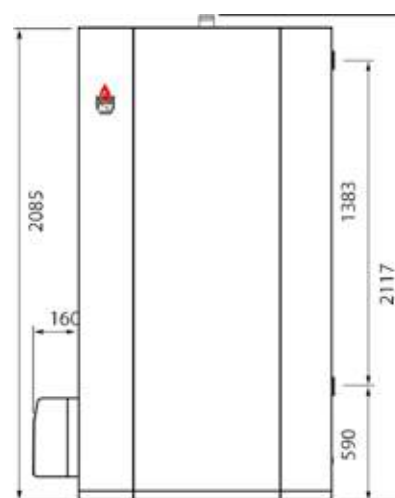

Salida horizontal suministrada



DESCRIPCIÓN

Generador de agua caliente a gas.

- Con todas las ventajas de la gama Heat Master®: calefacción, acumulador "tank in tank", agua caliente a alta temperatura, temperatura uniforme por encima de 60 ° C.
- Compuesto por un circuito primario que puede ser utilizado como caldera de calefacción.
- Prestaciones en sanitaria :1745 litros en 10', 6690 litros en 60', 6117 litros en continuo (Δt 30°C)
- Quemador de premezcla modulante ACV BG 2000-M/200 : a gas natural o propano. Modulación de 60 a 200 kW.
- Cuerpo totalmente aislado con espuma de poliuretano rígido.
- Regulación "MCBA" con 3 sondas NTC para el control del agua caliente.
- Auto-diagnostico.
- Configurable en cascada.

SISTEMA TANK-IN-TANK

MÁXIMA PRODUCCIÓN DE AGUA CALIENTE EN EL MÍNIMO ESPACIO
GRACIAS A SU SISTEMA AUTODESINCORUSTANTE SE PRODUCEN MÍNIMAS INCORUSTACIONES DE CAL

ESQUEMA DE PRINCIPIO

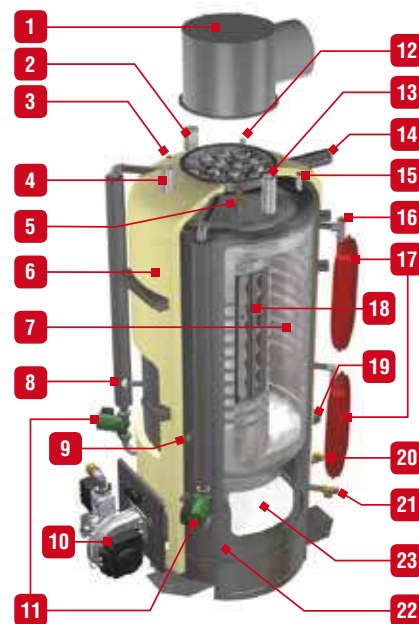

1. Reducción de chimenea con salida horizontal (salida vertical en opción).
2. Entrada de agua fría.
3. Sondas de primario NTC 1 y 2.
4. Conexión para una válvula T-P (en opción).
5. Purgador automático.
6. Aislamiento en espuma de poliuretano rígido.
7. Acumulador interior en acero inoxidable.
8. Presostato de falta de agua.
9. Manguito para manómetro.
10. Quemador.
11. Bomba de carga (2x).
12. Vaina de inox con sonda de agua caliente NTC 3.
13. Salida de agua caliente.
14. Salida de calefacción.
15. Llenado secundario.
16. Llenado primario.
17. Vaso de expansión primario (4x).
18. Salidas de humos y turbuladores.
19. Retorno de calefacción.
20. Grifo de vaciado.
21. Válvula de seguridad primario.
22. Tanque del circuito primario.
23. Cámara de combustión.

PARA USOS INDUSTRIALES

La caldera aquí mostrada sólo se pueden utilizar para aplicaciones fuera del alcance de la Directiva de Ecodiseño (según Reglamento Delegado EN 813/2013), como serían los usos industriales.

Referencia	Nombre	Combustible	Precio
02607401	HeatMaster 201	Gas natural / propano	14.945,00

ACCESORIOS

Referencia	Descripción	Precio
507F3019	Reducción de chimenea salida vertical	255,00

PRESTACIONES EXCEPCIONALES

- La regulación MCBA y las 3 sondas NTC aseguran un almacenaje de agua caliente a temperatura homogénea máxima. La regulación tiene 2 modos de funcionamiento (calefacción y agua caliente) y optimiza la gestión de la prioridad en agua caliente. El resultado son unas prestaciones excepcionales en todas las condiciones de explotación (pequeño o elevado caudal en continuo, demanda de punta progresiva o excepcional).
- El HeatMaster® 201 está aprobado para los tipos de evacuación B23 - C53. Puede ser conectado en cascada y pilotado por una regulación apropiada (consulte a nuestro Servicio de Proyectos).

Generador de agua caliente a gas para usos industriales

DIMENSIONES Y CARACTERÍSTICAS TÉCNICAS

Tipo	HM201 Booster	
Combustible		Gas natural / propano
Gasto calorífico (calefacción) PCI	kW	220
Potencia útil a regimen máx. (80/60°C)	kW	210,1
Potencia útil mín. (80/60°C)	kW	56,4
Capacidad total	L	641
Capacidad primaria	L	241
Conexión calefacción	Ø"	2 F
Conexión sanitaria	Ø"	2 M
Conexión al gas	Ø"	5/4 (F)
Pérdida de carga hidráulica con $\Delta t = 20^\circ\text{C}$	mbar	240
Caudal de gas G31 (potencia máx.)	m ³ /h	25,40
CO ₂ (potencia máx. / mín.) G20/G25	m ³ /h	29,54
Conexión con la chimenea	mm	250
Peso en vacío	kg	550
Temperatura máxima	°C	90
Presión máxima de servicio (calefacción)	bar	3
Presión máxima de servicio (agua caliente)	bar	10
Voltaje	V	230
Protección IP		30
Alimentación	W	800

PRESTACIONES SANITARIAS

Tipo	HM201 Booster	
Caudal punta a 40°C	L/10'	1745
Caudal punta 1ª hora a 40°C	L/60'	6690
Caudal continuo a 40°C	L/h	6117
Caudal punta a 45°C	L/10'	1489
Caudal punta 1ª hora a 45°C	L/60'	5667
Caudal continuo a 45°C	L/h	5039
Caudal punta a 60°C	L/10'	971
caudal punta 1ª hora a 60°C	L/60'	3534
Caudal continuo a 60°C	L/h	2914

DIMENSIONES

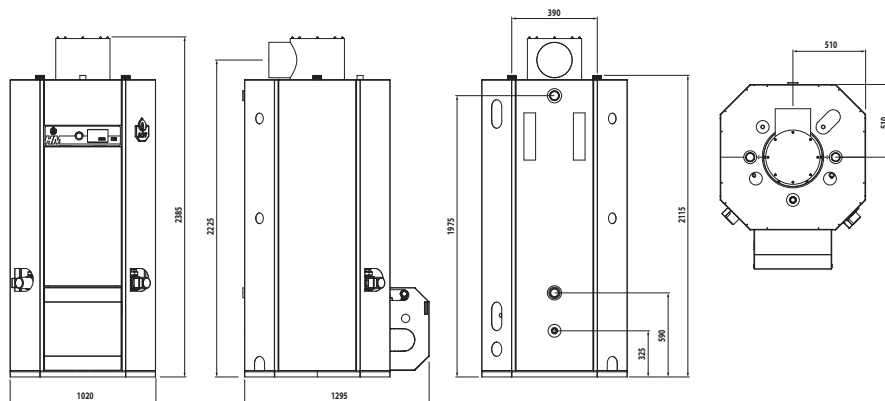

TEMPERATURA DE TRABAJO

Fluido primario: 92°C
 Agua fría: 10°C
 Temperatura ACS elevada: 92°C

CONEXIÓN CHIMENEA

B23-C53



ESQUEMA DE PRINCIPIO

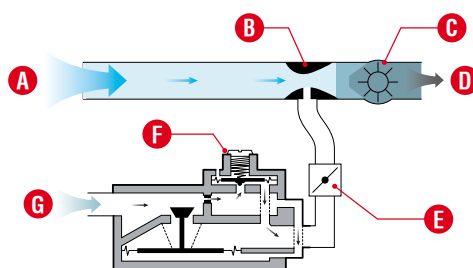

- A. Aire
- B. Vénturi
- C. Ventilador
- D. Mezcla aire/gas
- E. Tornillo regulación caudal de gas
- F. Tornillo regulación compensador
- G. Gas

QUEMADORES BG 2000-S DE PREMEZCLA AIRE/GAS

Los quemadores BG 2000-S están equipados de un conjunto vénturi-válvula de gas, de un ventilador y de un relé electrónico de maniobra. La seguridad del conjunto se garantiza por la detección de la llama mediante ionización. El encendido es electrónico.

QUEMADORES ACV BG 2000-S DE 25 A 55 KW

Referencia	Nombre	Gas	Potencia	Caldera	Precio
237D0154	BG S/25	Natural y propano	25	Delta Pro & Pro Pack	1.260,00
237D0138	BG S/45	Natural y propano	45	Delta Pro & Pro Pack	1.320,00
237D0139	BG S/55	Natural y propano	55	Delta Pro	1.320,00

Estos quemadores son adecuados para las calderas Delta Pro & Pro Pack de 25 a 55.

El ventilador es el mismo modelo para los 3 quemadores.

Todos ellos incorporan la rampaNIT (fibra metálica que reduce extraordinariamente las emisiones de NOx).

G20 gas natural presión de distribución 20 mbar. G31 gas propano presión de distribución 37/50 mbar.

VENTAJAS

- **Fácil de instalar**
Adaptados perfectamente a las calderas ACV.
- **Facilidad de instalación y reglaje**
 - Facilidad de reglaje: un tornillo de reglaje situado en el vénturi permite ajustar el caudal de gas (es decir el % CO₂); la velocidad del ventilador es variable y regulada por un potenciómetro.
 - Todos los quemadores BG 2000-S están regulados en fábrica.
- **El confort del silencio**
Encendido y funcionamiento netamente más silencioso que un quemador de gas impulsado.
- **Facilidad de mantenimiento**
 - Diagnóstico simple de avería.
 - Componentes estandarizados.

PRINCIPIO DE FUNCIONAMIENTO

El ventilador aspira el aire a través del vénturi provocando en el cañón una pérdida de presión dependiente del caudal. Por otra parte la presión del gas a la salida de la válvula es igual a la presión del aire en la garganta del vénturi, disminuida por la compensación (offset). El gas aspirado a través del vénturi es perfectamente mezclado con el aire. Esta mezcla se propulsa hacia el quemador, repartiéndose la combustión en su periferia. Si sobreviene una anomalía en la entrada del aire o la salida del gas de combustión, y puesto que el caudal de gas es estrictamente proporcional al del aire, el quemador entra en seguridad por defecto de la llama.

DIMENSIONES

MODELO	A	B	C	Ø Gas	Ø Aire*
BG 2000-S/25	225	200	305	1/2" [H]	80
BG 2000-S/45	225	200	305	1/2" [H]	80
BG 2000-S/55	225	200	305	1/2" [H]	80

* Ø entrada aire al quemador BG 2000-S para conexión estanca.

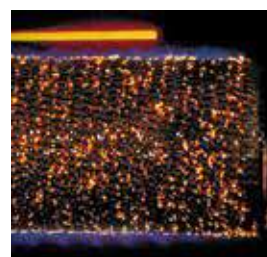
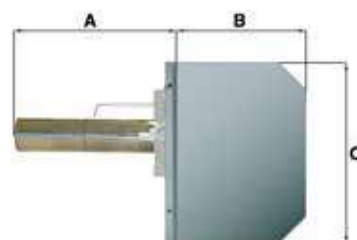

Quemadores de premezcla de gas

BG 2000-S

Heat Master 60 - 70



Heat Master 100



QUEMADORES BG 2000-S DE PREMEZCLA AIRE/GAS

Los quemadores BG 2000-S están equipados de un conjunto venturí-válvula de gas, de un ventilador y de un relé electrónico de maniobra. La seguridad del conjunto se garantiza por la detección de la llama mediante ionización. El encendido es electrónico.

PRINCIPIO DE FUNCIONAMIENTO

El ventilador aspira el aire a través del venturí provocando en la garganta una pérdida de presión dependiente del caudal. Por otra parte la presión del gas a la salida de la válvula es igual a la presión del aire en la garganta del venturí, disminuida por la compensación (offset). El gas aspirado a través del venturí es perfectamente mezclado con el aire. Esta mezcla se propulsa hacia el quemador, repartiéndose la combustión en su periferia. Si sobreviene una anomalía en la entrada del aire o la salida del gas de combustión, y puesto que el caudal de gas es estrictamente proporcional al del aire, el quemador entra en seguridad por defecto de la llama.

QUEMADORES ACV BG 2000-S DE 60 A 107 KW

Referencia	Nombre	Gas	Potencia	Heat Master	Precio
237D0073	BG S/60	Natural y propano	69,9	HM 60	2.730,00
237D0159	BG S/70	Natural y propano	69,9	HM 70	2.575,00
237D0105	BG S/100 (sólo reposición)	Natural y propano	107,0	HM 100	3.260,00

Estos quemadores son adecuados para HeatMaster® 60N, 70N y 100N en aplicaciones industriales y reposición. Están recubiertos de una fibra metálica (NIT), que reduce extraordinariamente las emisiones de NOx (habitualmente inferiores a 60 mg/kWh), y mejora la vida del quemador. La energía transmitida por radiación es mayor que con una cabeza de combustión convencional, lo que mejora el intercambio térmico en el hogar de la caldera.

DIMENSIONES

MODELO	A	B	C	Ø Gas	Ø Aire*
BG 2000-S/60	375	248	342	1/2" [H]	80
BG 2000-S/70	375	248	342	1/2" [H]	80
BG 2000-S/100	375	248	342	3/4" [H]	80

*Ø entrada aire al quemador BG 2000-S para conexión estanca.

ESQUEMA DE PRINCIPIO

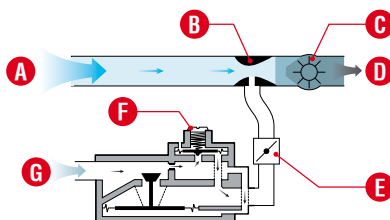

- A. Aire
- B. Venturi
- C. Ventilador
- D. Mezcla aire/gas
- E. Tornillo regulación caudal de gas
- F. Tornillo regulación compensador
- G. Gas

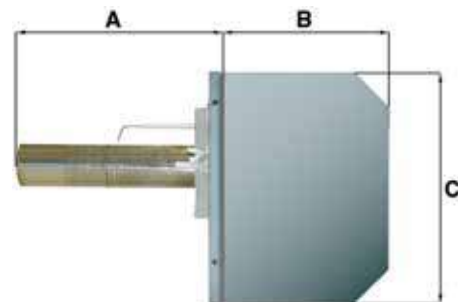

VENTAJAS

- **Fácil de instalar**
Adaptados perfectamente a las calderas ACV.
- **Facilidad de instalación y reglaje**
 - Facilidad de reglaje: un tornillo de reglaje situado en el venturí permite ajustar el caudal de gas (es decir el % CO₂); la velocidad del ventilador es variable y regulada por un potenciómetro.
 - Todos los quemadores BG 2000-S están regulados en fábrica.
- **El confort del silencio**
Encendido y funcionamiento netamente más silencioso que un quemador de gas impulsado.
- **Facilidad de mantenimiento**
 - Diagnóstico simple de avería.
 - Componentes estandarizados.

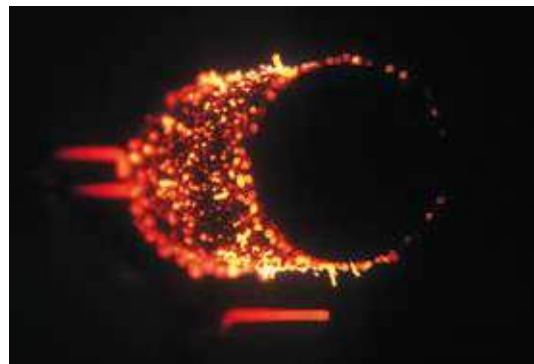

Cabeza combustión NIT

BMV-1/2

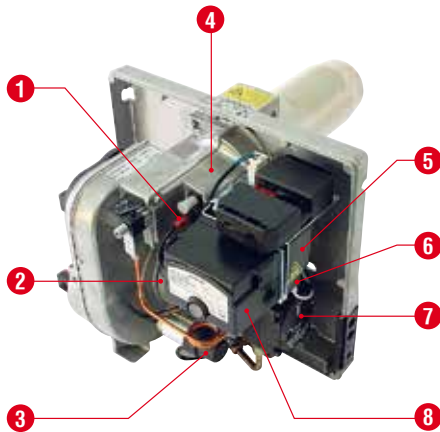

COMPONENTES DE PRIMERA CALIDAD

- | | |
|------------------|------------------------|
| 1. Fococélula | 5. Unidad de encendido |
| 2. Motor | 6. Bobina magnética |
| 3. Condensador | 7. Bomba |
| 4. Precalentador | 8. Relé |

DESCRIPCIÓN DE PRODUCTO

- Esta nueva generación de quemadores combina perfectamente con la mayoría de calderas del mercado actual. Responden a las normas de rendimiento y ecología en vigor en la mayoría de los países. Están equipados de componentes standard de primera calidad. Los modelos BMV-1, BMV1/FV, BMV-2, BMV2/FV están equipados con un dispositivo de precalentamiento sin tiempo de espera.

VENTAJAS

- **AHORRO ENERGÉTICO**
 - Una clapeta de aire automática evita el enfriamiento de la caldera cuando el quemador está parado. El rendimiento anual de la instalación es mayor.
- **FACILIDAD DE MANTENIMIENTO**
 - Componentes standard, proviniendo de los mejores fabricantes.
 - Fácil acceso y desmontaje.
- **FACILIDAD DE INSTALACIÓN Y REGULACIÓN**
 - La presión de aire del quemador se adapta a la presión de la cámara de combustión.
 - Tres puntos de regulación de aire para asegurar la mejor mezcla aire/gasoil.
 - Pre-regulación del aire en la entrada.
 - Regulación primario.
 - Regulación en la cabeza de combustión.
 - Adaptable a la profundidad del hogar de la caldera gracias a la brida regulable del tubo de llama.
- **EL CONFORT DEL SILENCIO**
 - Tapa insonorizada de doble aislamiento favoreciendo un funcionamiento silencioso.

ESQUEMA DIMENSIONES BMV 1

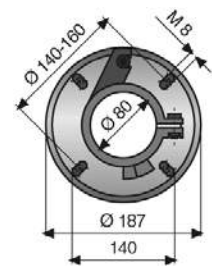
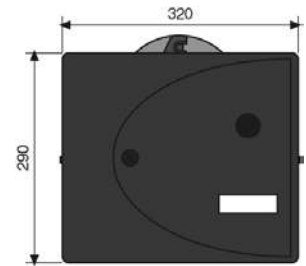
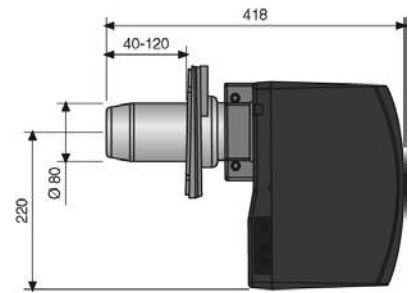

QUEMADORES GASÓLEO ACV BM

Referencia	Nombre	Potencia kW	Caudal kg/H	Nº etapas	Peso kg	Precio
237E0024	BMV-1	16 / 42	1,3 / 3,8	1	12	865,00
237E0027	BMV-1/FV (Estanco)	16 / 42	1,3 / 3,8	1	12	1.015,00
237E0025	BMV-2	36 / 65	3,5 / 5,5	1	14,5	1.035,00
237E0028	BMV-2/FV (Estanco)	36 / 65	3,5 / 5,5	1	14,5	1.015,00
XC100002	LO 35*	21/41	1,2 / 3,5	1	12	640,00

* No adecuado para Deltas.

SELECCIÓN A CALDERAS ACV

MODELO	BMV-1 BMV-1/FV	BMV2 BMV2/FV	LO 35
Delta Pro & Pro Pack 25	●		
Delta Pro & Pro Pack 45		●	
Delta Pro 55		●	
Omega o similar			●

Quemadores de gasóleo

BM 110 / BM 200

BM 110 (2 ETAPAS)

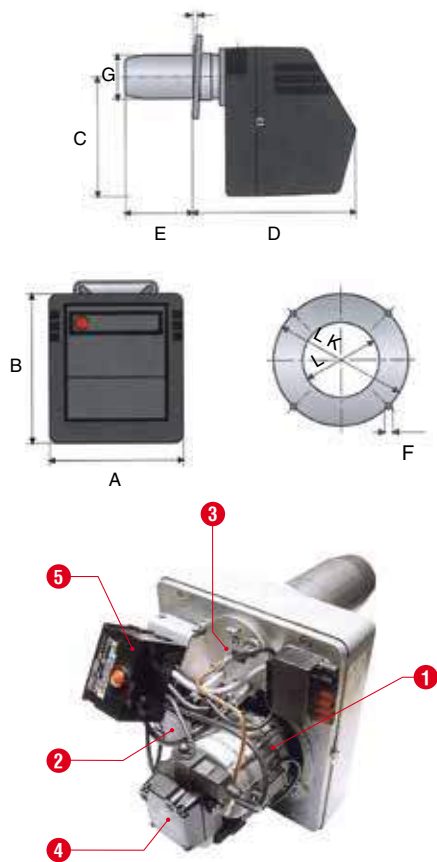

DESCRIPCIÓN DE PRODUCTO

- Esta nueva generación de quemadores combina perfectamente con la mayoría de calderas del mercado actual. Responden a las normas de rendimiento y ecología en vigor en la mayoría de los países (**NOx < 120 mg/kWh**). Están equipados de componentes standard de primera calidad.

VENTAJAS

- **AHORRO ENERGÉTICO**
 - Una clapeta de aire automática evita el enfriamiento de la caldera cuando el quemador está parado. El rendimiento anual de la instalación es mayor.
- **FACILIDAD DE MANTENIMIENTO**
 - Componentes standard, proviniendo de los mejores fabricantes.
 - Fácil acceso y desmontaje.
- **FACILIDAD DE INSTALACIÓN Y REGULACIÓN**
 - La presión de aire del quemador se adapta a la presión de la cámara de combustión.
 - Tres puntos de regulación de aire para asegurar la mejor mezcla aire/gasóil.
 - Pre-regulación del aire en la entrada.
 - Regulación primario.
 - Regulación en la cabeza de combustión.
 - Adaptable a la profundidad del hogar de la caldera gracias a la brida regulable del tubo de llama.
- **EL CONFORT DEL SILENCIO**
 - Tapa insonorizada de doble aislamiento favoreciendo un funcionamiento silencioso.

QUEMADORES GASÓLEO ACV BM

Referencia	Nombre	Potencia kW	Caudal kg/H	Nº etapas	Peso kg	Precio
XC100009	BM 110	60 / 118	5,1 / 10	2	15	1.175,00
XC100010	BM 200	118 - 261	10 / 22	2	15	1.350,00

COMPONENTES DE PRIMERA CALIDAD

- | | |
|------------------|---------------|
| 1. Motor | BM 110 |
| 2. Transformador | SIMER |
| 3. Precalentador | DANFOSS |
| 4. Bomba gasóleo | - |
| 5. Relé | SUNTEC |
| | LANDIS |

SELECCIÓN A CALDERAS ACV

MODELO	BM 110	BM 200
HM 60 - 70 N	●	
HM 100 N	●	
HM 200 N		●

PRESIÓN EN LA CÁMARA DE COMBUSTIÓN

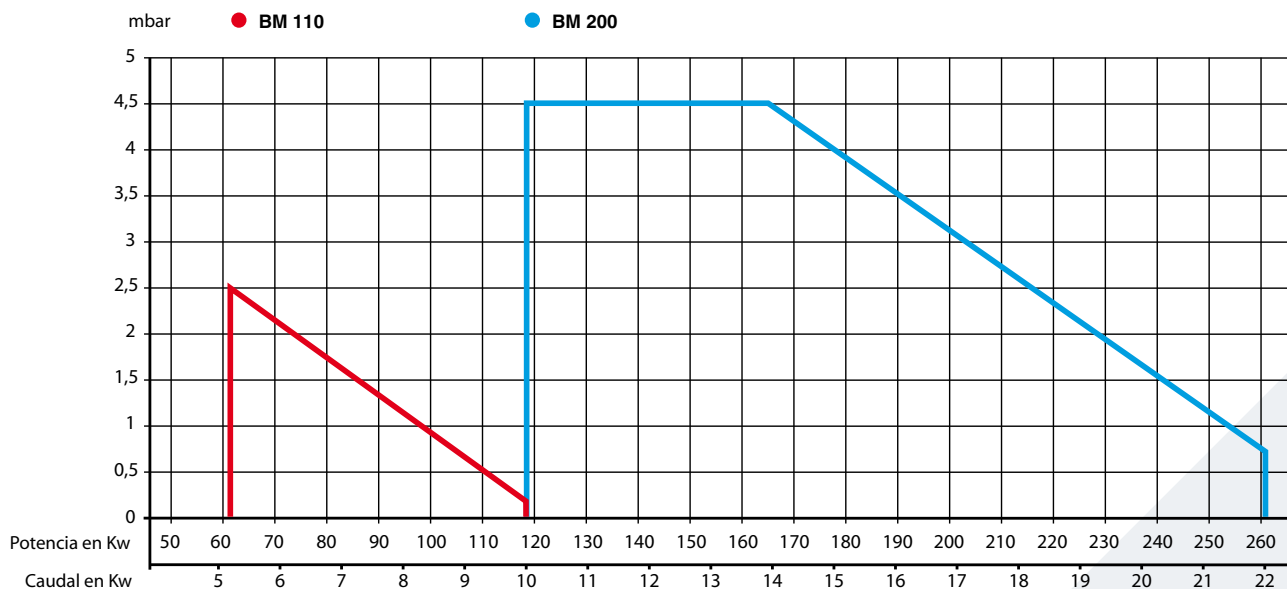

Tarifa 2017 - Precio en Euros, sin IVA. Sujeto a cambios y errores de imprenta. Los esquemas, las fotos y las dimensiones son dados a título indicativo y no tienen ningún valor contractual.



**EXCELLENCE
IN HOT WATER**

ACCESORIOS

TARIFA 2017

Gama accesorios 2017



INTERCAMBIADORES

Pág. 134



CHIMENEAS

Pág. 136



TERMOSTATOS Y REGULACIÓN

Pág. 142



ACCESORIOS HIDRÁULICOS

Pág. 130



Grupo de seguridad



Válvula de seguridad



Mezclador termostático

Válvulas y grupos de seguridad

Referencia	Nombre	Ø	Precio
557A1500	Válvula de seguridad	3/4"	25,00
55210900	Válvula de seguridad	1"	95,00
XC200065	Válvula de seguridad	1 1/2"	200,00
55211400	Grupo de seguridad	3/4"	40,00

Mezclador termostático y reductor de presión

Referencia	Nombre	Ø	Precio
55212000	Mezclador termostático	3/4"	130,00

Kit hidráulico (ACS)

Referencia	Nombre	Precio
10800102	Kit sanitaria mural / suelo	240,00

Kit de conexión con grupo de seguridad, mezclador termostático y una conexión Ø 3/4" para el vaso de expansión de sanitaria en opción. Adaptable para acumuladores de una capacidad máxima de 240 l.

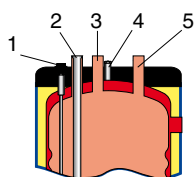
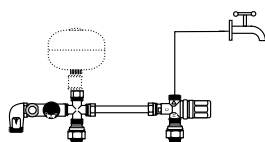

1. Termostato de regulación
2. Entrada agua fría sanitaria
3. Recirculación
4. Purgador de aire
5. Salida agua caliente sanitaria

Instalación posición suelo

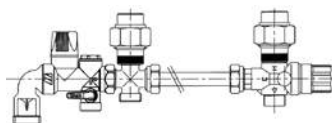

Posición mural

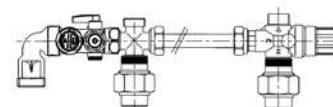

Posición suelo

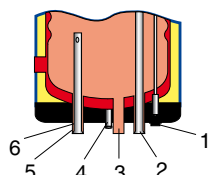

1. Termostato de regulación
2. Salida agua caliente sanitaria
3. Recirculación
4. Vaciado
5. Entrada agua fría sanitaria
6. Difusor

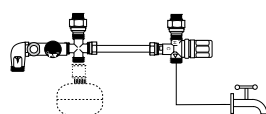

Instalación posición mural

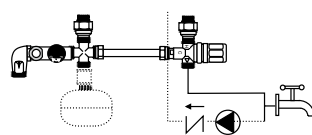

Posición mural con recirculación

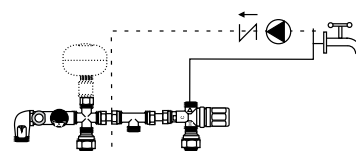

Posición suelo con recirculación

Compatible con:

- COMFORT 100, 130, 160, 210, 240
- SLE 130, 160, 210, 240, 300
- SL 100, 130, 160, 210
- SLE PLUS 210, 240, 300
- SLEW 100, 130, 160, 210, 240
- SLME 200, 300, 400, 600

Electrodo de protección - Aguas agresivas

A través de un electrodo de titanio fijado al acumulador, se introduce la corriente continua necesaria para la protección catódica del recipiente. El dispositivo mide permanentemente el potencial efectivo necesario y adapta la tensión de la corriente protectora.

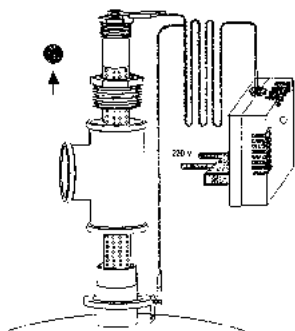

Referencia	Nombre	Precio
XC200104	Electrodo de protección	420,00

Accesorios para agua caliente sanitaria

Mezclador termostático Simple Mix



Simple mix

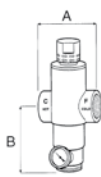

Ø	A	B
3/4"	98	98
1"	123	118
1"1/4	123	118
1"1/2	182	138
2"	182	138

- Mezclador termostático simple.
- Temperatura de distribución regulable de 30 a 60 °C.
- Cuerpo de acero niquelado con termómetro en la mezcla.

Referencia	Nombre	Ø	Precio
557A1026	Simple mix 20	3/4"	395,00
557A1027	Simple mix 25	1"	560,00
557A1028	Simple mix 32	1"1/4	605,00
557A1029	Simple mix 40	1"1/2	960,00
557A1030	Simple mix 50	2"	1.625,00

Mezclador termostático Compact Mix



Compact mix

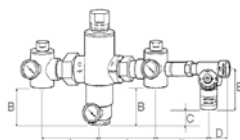

Ø	A	B	C	D	E	F
3/4"	95	65	14	40	85	100
1"	132	78	32	40	85	112
1"1/4	135	78	32	40	85	112
1"1/2	183	84	53	40	85	126
2"	195	84	53	40	85	126

- Mezclador termostático con circuito de retorno de A.C.S.
- Temperatura de distribución regulable de 30 a 60 °C.
- Cuerpo de acero niquelado con termómetro en la mezcla, entrada de agua fría y entrada de agua caliente.
- 2 válvulas de corte con función de anti-retorno.

Referencia	Nombre	Ø	Ø circuito de retorno	Precio
557A1032	Compact mix 20	3/4"	1/2"	545,00
557A1033	Compact mix 25	1"	3/4"	835,00
557A1034	Compact mix 32	1 1/4"	3/4"	870,00
557A1035	Compact mix 40	1 1/2"	3/4"	1.380,00
557A1036	Compact mix 50	2"	3/4"	1.555,00

Caudal máximo SIMPLE / COMPACT MIX

	3/4"	1"	1 1/4"	1 1/2"	2"
Q (l/min)	76	92	145	270	370

Mezclador termostático Electrónica Mix

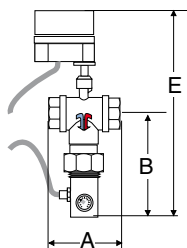

Electrónica MIX			
Ø	A	B	E
25	75	125	260
40	100	150	310
50	110	170	340

- Mezclador termostático motorizado con centralita para la programación de desinfección térmica del circuito contra la legionelosis.
- Reloj programador digital diario y semanal. Batería 15 días contra cortes de corriente.
- Temperatura de distribución regulable 30 a 60 °C.
- Cuerpo de acero niquelado con sonda de T³ en la mezcla.

Referencia	Nombre	Ø	Precio
XC200062	Electrónica MIX 25	1"	2.320,00
XC200003	Electrónica MIX 32	1 1/4"	2.705,00
XC200005	Electrónica MIX 40	1 1/2"	3.065,00
XC200063	Electrónica MIX 50	2"	3.165,00

Caudal máximo ELECTRÓNICA MIX

ΔP a caudal máximo 1,5 bar

	1"	1 1/4"	1 1/2"	2"
Q (l/min)	183	296	466	650

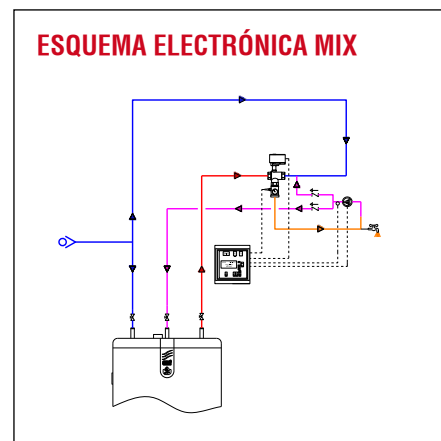
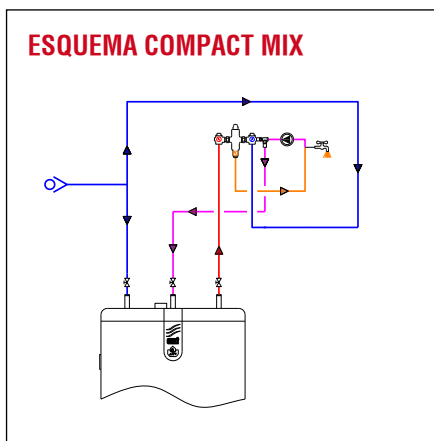
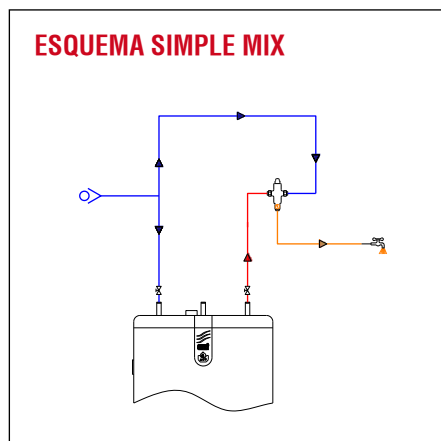



VASOS DE EXPANSIÓN DE SANITARIA

A medida que la temperatura del agua caliente sanitaria aumenta, el volumen de la misma también aumenta con el consiguiente aumento de presión en el circuito. Esto puede provocar una evacuación de agua por la válvula de seguridad.

Los grifos de cierre rápido provocan golpes de ariete realizando una fatiga en las conducciones, los acumuladores y los accesorios hidráulicos.

Con el fin de evitar la evacuación de agua en la válvula de seguridad y de proteger el circuito sanitario de los golpes de ariete, es recomendable situar en cada instalación un vaso de expansión sanitario.

EJEMPLO DE INSTALACIÓN

Con mezclador termostático

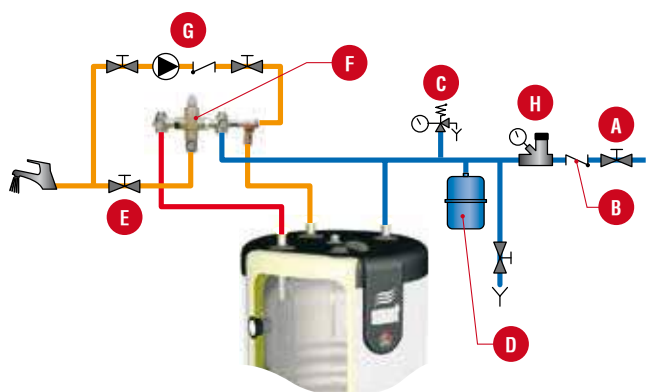

- A. Grifo de cierre.
- B. Antirretorno con grifo de control incluido.
- C. Válvula de seguridad.
- D. Vaso de expansión sanitario bajo presión.
- E. Grifo de regulación.
- F. Mezclador termostático.
- G. Circuito de retorno con circulador, termostato y antirretorno.
- H. Reductor de presión a instalar si la presión de distribución del agua es superior a 5 bar (presión de tarado 4,5 bar).

EJEMPLO DE INSTALACIÓN E INSPECCIÓN TANK IN TANK

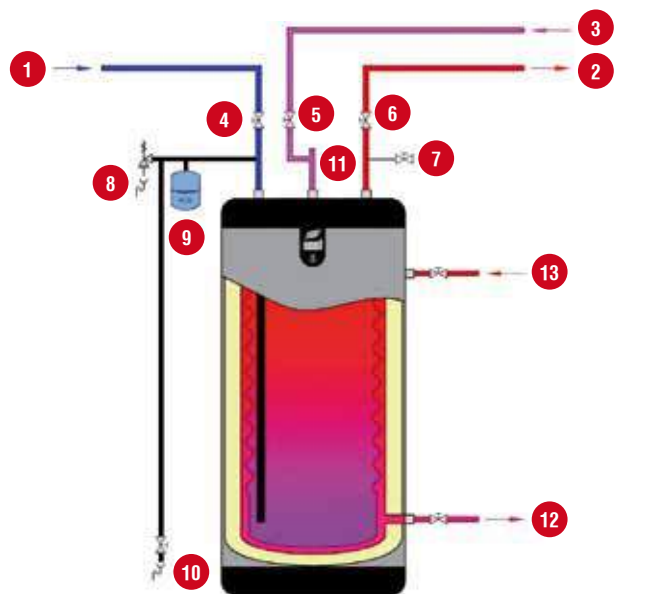

- 1. Entrada de agua fría
- 2. Salida de A.C.S.
- 3. Recirculación A.C.S.
- 4. Llave de corte agua fría
- 5. Llave de corte recirculación A.C.S.
- 6. Llave de corte A.C.S.
- 7. Llave de aireación
- 8. Válvula de seguridad de A.C.S.
- 9. Vaso de expansión A.C.S.
- 10. Llave de vaciado del acumulador
- 11. Toma de inspección endoscópica
- 12. Retorno a caldera
- 13. Ida de caldera

Referencia	Modelo	Altura (mm)	Ø (mm)	Capacidad (L)	Precio
55301300	Hydro 5	275	170	5	45,00
55301400	Hydro 8	305	220	8	60,00
55301600	Hydro 18	375	260	18	100,00
XC200067	Hydro 40	590	320	40	130,00

Presión de llenado 0,5 bar por debajo de la presión máxima de servicio.
Por motivos de seguridad de transporte se suministran a menor presión que la de trabajo.

Temperatura de servicio : 90°C max

Conexiones : Ø 3/4" [Macho] rosca Gas

UTILIZACIÓN

- **Vaso de expansión 5 Litros para :**
 - Intercambiadores-acumuladores modelos < 150 l.
 - Calderas Delta
- **Vaso de expansión 8 Litros para :**
 - Intercambiadores-acumuladores modelos 151 - 250 l.
 - HeatMaster® 35 - 85
- **Vaso de expansión 18 Litros para :**
 - Intercambiadores-acumuladores modelos 251 - 600 l.
 - HeatMaster® 100 - 201

**Otros modelos :
a calcular según
la aplicación.**

Selección	Vaso de Expansión				
	L	5	8	18	40
Acum. < 150 l.	•	-	-	-	-
Acum. 151 a 250 l.	-	•	-	-	-
Acum. 251 a 600 l.	-	-	•	-	-
Acum. 601 a 800 l.	-	-	-	•	-

ATENCIÓN: Para el cálculo del vaso de expansión debe tenerse en cuenta la altura manométrica.

Kits de bombeo circuitos de calefacción



DESCRIPCIÓN DE LOS KITS DE BOMBEO

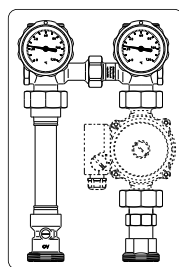

KIT ALTA T° DN 25 / 32

- El kit incluye:
- Bomba de circulación Clase A
 - 2 válvulas de corte
 - 2 termómetros con anti-retorno,
 - Pieza distanciadora
 - Válvula de bola de bomba con llenado y vaciado
 - Aislamiento térmico

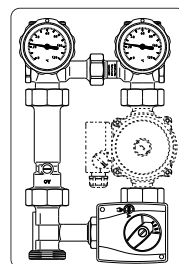

KIT BAJA T° DN 25 / 32

- El kit incluye:
- Bomba de circulación Clase A
 - 2 válvulas de corte
 - Válvula de 3 vías con servomotor
 - 2 termómetros con anti-retorno,
 - Pieza distanciadora
 - Válvula de bola de bomba con llenado y vaciado
 - Aislamiento térmico

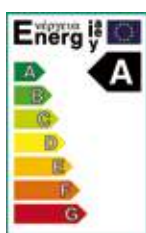

Referencia	Nombre	Precio
10800294	Kit alta temperatura DN 25 clase A	810,00
10800295	Kit baja temperatura DN 25 clase A	965,00
10800296	Kit alta temperatura DN 32 clase A	820,00
XC2B0297	Kit baja temperatura DN 32 clase A	955,00
557A4027	Bomba de circulación primario Prestige Solo/Heat Master TC	800,00

ACCESORIOS

Referencia	Nombre	Precio
10800208	Colector dos circuitos DN 25	335,00
10800209	Colector tres circuitos DN 25	490,00
10800298	Colector dos circuitos DN 32	435,00
10800299	Colector tres circuitos DN 32	820,00

TABLA SELECCIÓN DE KIT DE BOMBEO

Modelo	Caudal m³/h						
	0,5	1	1,5	2	2,5	3	3,5
	Presión disponible a la salida del Kit de bombeo mca.						
DN 25	5	4,2	3,4	1,8			
DN 32	5,5	5	4,1	3,5	2,8	1,7	



DESCRIPCIÓN DEL PRODUCTO

- Intercambiadores de placas en acero inoxidable desmontables
- 4 medidas de bastidores disponibles
- Placas de acero inoxidable AISI 316L
- Juntas EPDM
- Bastidores en Acero al Carbono
- Bocas de conexión roscadas acero inoxidable AISI 316 L
- Fácil montaje y desmontaje, de las placas, no se necesita el desmontaje de las conexiones hidráulicas
- Dos tipos de placas térmicas:
A: Alta transferencia térmica
B: Baja pérdida de carga

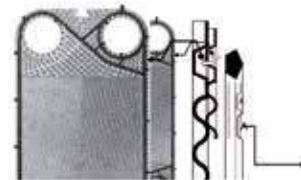

Sistema de anclaje de juntas sin cola. Fácil y sencillo de montar.

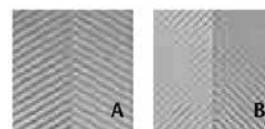

Tipología de placas térmicas

TABLA DE CARACTERÍSTICAS GENERALES

		BASTIDOR IP0	BASTIDOR IP3	BASTIDOR IP4	BASTIDOR IP5
Superf. máxima de intercambio	m ²	1,6	8,2	11,8	41,2
Base	mm.	200	200	310	310
Altura (min - max)	mm.	320	755	678 - 720	1008 - 1050
Diámetro de las conexiones		DN 32	DN 32	DN 50	DN 50
Capacidad canales	lt.	0,063	0,063	0,5	0,5
Cota de apriete (ancho)	mm.	2,9 x np + 2	2,9 x np + 2	2,9 x np + 2	2,9 x np + 2
Peso placa AISI 316 con junta NBR	kg.	0,21	0,21	0,21	0,21
Longitud Térmica		A	A	A / B	A / B
Caudal máximo agua	m ³ /h	19	19	63	63
Presión Máxima de trabajo	bar	10	10	10	10
Presión Máxima de prueba EXENTE	bar	15	15	15	15
Presión Máxima de prueba PED	bar	16	16	16	16

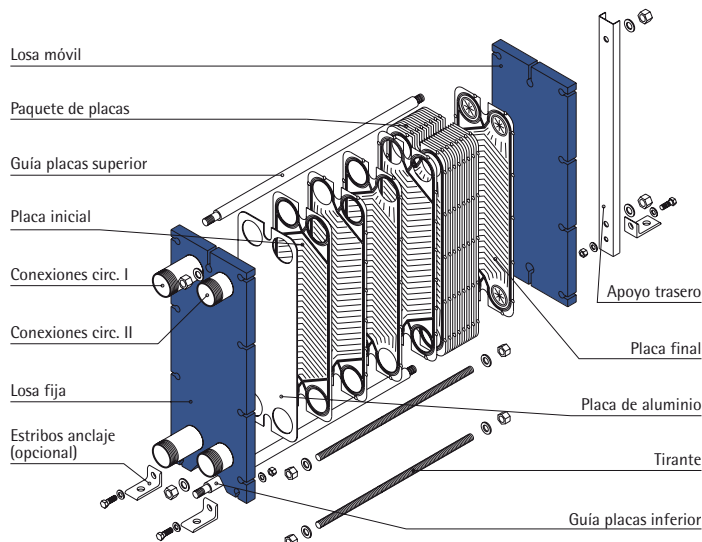
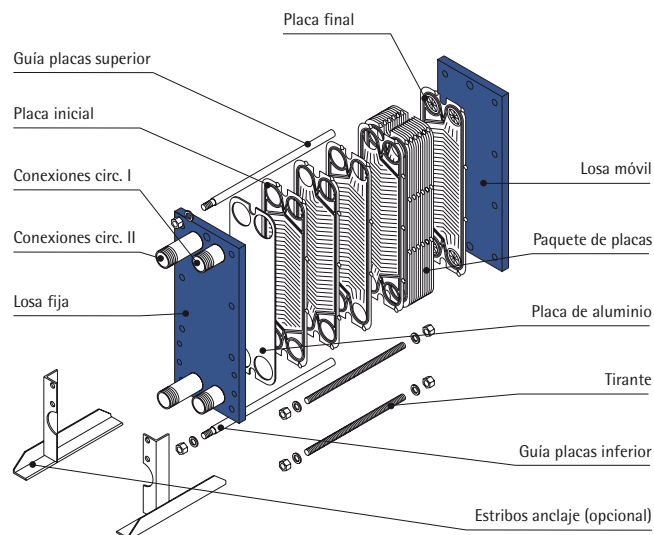

TABLAS DE SELECCIÓN DE INTERCAMBIADORES

El departamento técnico de ACV dimensionará cualquier intercambiador de calor que necesite en sus instalaciones.

CALDERA-ACS (PRIM. 80-60 / SEC. 15-60)				Primario		Secundario	
Nombre	Referencia	Precio	Potencia	Caudal m ³ /h	Pérdida de carga mca	Caudal m ³ /h	Pérdida de carga mca
IP011A	XC208011	A consultar	30kW	1,30	0,68	0,60	0,15
IP017A	XC208017	A consultar	50kW	2,20	0,77	1,00	0,16
IP023A	XC208023	A consultar	75kW	3,30	0,96	1,40	0,20
IP029A	XC208029	A consultar	100kW	4,40	1,11	1,90	0,23
IP041A	XC208041	A consultar	150kW	6,60	1,43	2,90	0,29
IP413M	XC208413	A consultar	200kW	8,80	2,75	3,90	0,61
IP417M	XC208417	A consultar	250kW	11,00	3,00	4,80	0,65
IP419M	XC208419	A consultar	300kW	13,20	2,68	5,80	0,59
IP423M	XC208423	A consultar	350kW	15,40	2,21	6,70	0,49
IP425M	XC208425	A consultar	400kW	17,60	2,53	7,70	0,56

CALDERA-CLIMATIZACIÓN BT PRIM. 80-60 / SEC. 40-50				Primario		Secundario	
Nombre	Referencia	Precio	Potencia	Caudal m ³ /h	Pérdida de carga mca	Caudal m ³ /h	Pérdida de carga mca
IP009A	XC200015	A consultar	25kW	1,10	0,74	2,20	2,74
IP013A	XC200030	A consultar	35kW	1,50	0,66	3,00	2,45
IP017A	XC208017	A consultar	50kW	2,20	0,77	4,30	2,88
IP027A	XC208027	A consultar	75kW	3,30	0,72	6,50	2,72
IP037A	XC208037	A consultar	100kW	4,40	0,76	8,70	2,87
IP413B	XC209413	A consultar	150kW	6,60	0,79	13,00	2,88
IP417B	XC209417	A consultar	200kW	8,80	0,82	17,40	3,00
IP423B	XC209423	A consultar	250kW	11,00	0,74	21,70	2,71
IP427B	XC209427	A consultar	300kW	13,20	0,80	26,10	2,97
IP433B	XC209433	A consultar	350kW	15,40	0,80	30,40	2,97
IP441B	XC209441	A consultar	400kW	17,60	0,78	34,80	2,91

CALDERA-PISCINA PRIM. 80-60 / SEC. 15-30				Primario		Secundario	
Nombre	Referencia	Precio	Potencia	Caudal m ³ /h	Pérdida de carga mca	Caudal m ³ /h	Pérdida de carga mca
IP005A	XC208005	A consultar	10kW	0,40	0,48	0,60	0,80
IP007A	XC208007	A consultar	20kW	0,90	0,84	1,20	1,40
IP009A	XC200015	A consultar	30kW	1,30	1,06	1,70	1,76
IP011A	XC208011	A consultar	40kW	1,80	1,21	2,30	2,01
IP013A	XC200013	A consultar	50kW	2,20	1,32	2,90	2,20
IP017A	XC208017	A consultar	75kW	3,30	1,71	4,30	2,84
IP023A	XC208023	A consultar	100kW	4,40	1,69	5,80	2,82
IP029A	XC208029	A consultar	125kW	5,50	1,74	7,20	2,91
IP037A	XC208037	A consultar	150kW	6,60	1,68	8,60	2,83
IP045A	XC208045	A consultar	175kW	7,70	1,72	10,10	2,91
IP413B	XC209413	A consultar	200kW	8,80	1,36	11,50	2,35

SEPARACION CIRCUITOS PRIM. 85-65 / SEC. 60-80				Primario		Secundario	
Nombre	Referencia	Precio	Potencia	Caudal m ³ /h	Pérdida de carga mca	Caudal m ³ /h	Pérdida de carga mca
IP321A	XC208321	A consultar	50kW	2,20	1,39	2,20	1,38
IP329A	XC208329	A consultar	75kW	3,30	1,63	3,30	1,63
IP337A	XC208337	A consultar	100kW	4,40	1,82	4,40	1,82
IP519M	XC208519	A consultar	125kW	5,50	2,46	5,50	2,46
IP525A	XC208525	A consultar	150kW	6,60	2,73	6,60	2,73
IP529M	XC208529	A consultar	200kW	8,80	2,66	8,80	2,66
IP543M	XC208543	A consultar	300kW	13,20	2,83	13,20	2,83
IP557M	XC208557	A consultar	400kW	17,60	2,87	17,60	2,87
IP571M	XC208571	A consultar	500kW	22,00	2,81	22,00	2,81
IP587M	XC208587	A consultar	600kW	26,40	2,86	26,40	2,86

SOLAR-ACS PRIM. 60-50 / SEC. 15-45				Primario		Secundario	
Nombre	Referencia	Precio	Potencia	Caudal m ³ /h	Pérdida de carga mca	Caudal m ³ /h	Pérdida de carga mca
IP007A	XC208007	A consultar	10kW	0,90	0,98	0,30	0,10
IP009A	XC200015	A consultar	15kW	1,40	1,24	0,40	0,13
IP011A	XC208011	A consultar	20kW	1,80	1,41	0,60	0,15
IP013A	XC200013	A consultar	30kW	2,70	2,18	0,90	0,23
IP017A	XC208017	A consultar	40kW	3,70	2,24	1,20	0,23
IP021A	XC208021	A consultar	50kW	4,60	2,31	1,40	0,24
IP023A	XC208023	A consultar	60kW	5,50	2,78	1,70	0,29
IP031A	XC208031	A consultar	80kW	7,30	2,91	2,30	0,30
IP041A	XC208041	A consultar	100kW	9,10	2,92	2,90	0,30
IP415M	XC208415	A consultar	125kW	11,40	2,96	3,60	0,33
IP417M	XC208417	A consultar	150kW	13,70	2,81	4,30	0,31

Chimenea coaxial 60/100 PPS/PPS
A Terminales

Referencia	Descripción	Piezas de recambio	Precio
537D6353	Roof terminal	1230	100,00
537D6354	Terminal de pared		85,00

B Conductos

Referencia	Descripción	Piezas de recambio	Precio
XC200091	Conducto de 500 mm	460	20,00
XC200060	Conducto de 1000 mm	960	20,00

D Codos

Referencia	Descripción	Piezas de recambio	Precio
XC200052	Codo de 43° - 45°		25,00
XC200090	Codo de 87° - 90°		25,00

F Accesorios

Referencia	Descripción	Piezas de recambio	Precio
537D6364	Soporte de pared Ø 100 mm		15,00

G Adaptadores

Referencia	Descripción	Piezas de recambio	Precio
XC200047	Chimenea standard horiz. 60-100 en pps/Al		90,00
XC200049	Adaptador para chimenea coaxial 60 x 100 con toma de análisis (obligado chimenea standard)		65,00

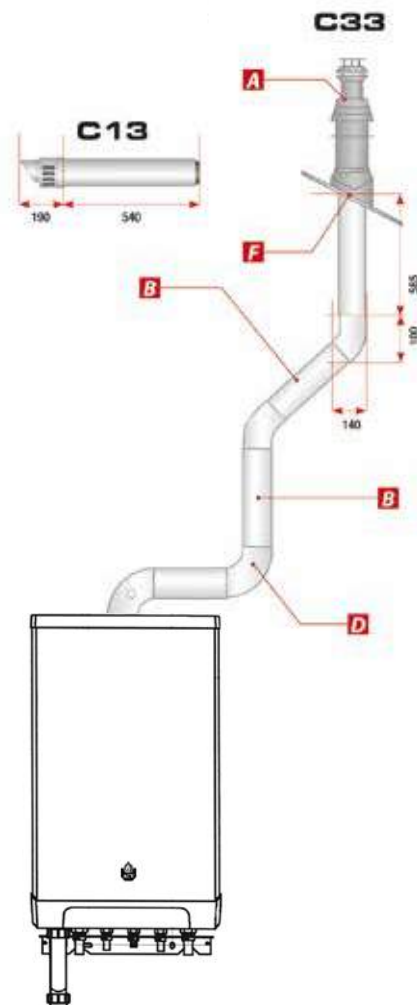
Chimenea simple 80 PPS/PPS
Conductos

Referencia	Descripción	Piezas de recambio	Precio
XC200074	Conducto de 500 mm	1230	8,60
XC200079	Conducto de 1000 mm		12,00

Codos

Referencia	Descripción	Piezas de recambio	Precio
XC200093	Codo de 43° - 45°	460	7,85
XC200089	Codo de 87° - 90°	960	8,60

Accesorios

Referencia	Descripción	Piezas de recambio	Precio
XC200051	Manguito recogida condensados		32,00

PRESTIGE EXCELLENCE/ SOLO 24-32

Chimenea coaxial 60/100 PPS/GALV

A Terminales

Referencia	Descripción	Piezas de recambio	Precio
537D6353	Roof terminal	1230	100,00
537D6354	Terminal de pared		85,00

B Conductos

Referencia	Descripción	Piezas de recambio	Precio
537D6355	Conducto de 250 mm	210	35,00
537D6356	conducto de 500 mm	460	40,00
537D6357	Conducto de 1000 mm	960	50,00

C Tubos ajustables

Referencia	Descripción	Piezas de recambio	Precio
537D6358	Conducto regulable de 265 a 400		45,00

D Codos

Referencia	Descripción	Piezas de recambio	Precio
537D6359	Codo de 43° - 45°		35,00
537D6360	Codo de 87° - 90°		35,00

E Medida y recuperación de condensados

Referencia	Descripción	Piezas de recambio	Precio
537D6361	Elemento de medida en T con inspección	120 x 260	125,00

F Accesorios

Referencia	Descripción	Piezas de recambio	Precio
537D6364	SopORTE de pared Ø 100 mm		15,00

G Adaptadores

Referencia	Descripción	Piezas de recambio	Precio
537D6415	Adaptador 60/100 - 80/80 con toma de medidas		90,00

Chimenea simple 80 PPS/PPS

Conductos

Referencia	Descripción	Piezas de recambio	Precio
XC200074	Conducto de 500 mm	1230	8,60
XC200079	Conducto de 1000 mm		12,00

Codos

Referencia	Descripción	Piezas de recambio	Precio
XC200093	Codo de 43° - 45°	460	7,85
XC200089	Codo de 87° - 90°	960	8,60

Accesorios

Referencia	Descripción	Piezas de recambio	Precio
XC200051	Manguito recogida condensados		32,00

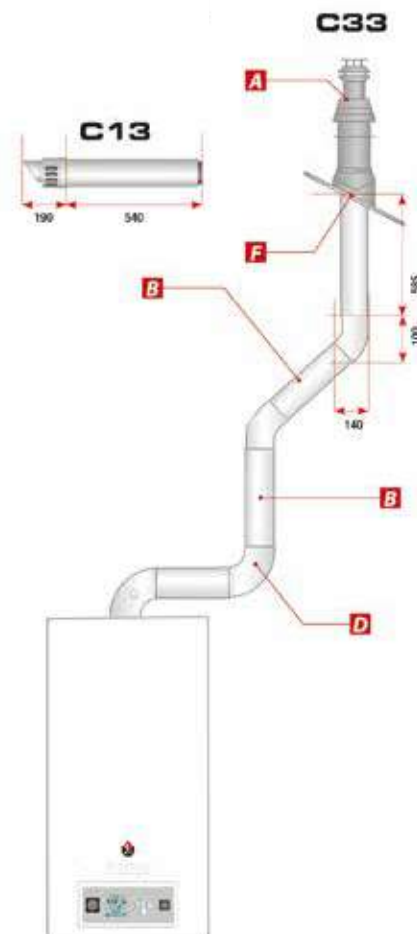

Chimenea coaxial 80/125 PPS/GALV
A Terminales

Referencia	Descripción	Piezas de recambio	Precio
537D6184	Terminal vertical	1300	110,00
537D6185	Terminal horizontal con placas murales	730	110,00

B Conductos

Referencia	Descripción	Piezas de recambio	Precio
537D6186	Conducto de 250 mm	210	40,00
537D6187	Conducto de 500 mm	460	50,00
537D6188	Conducto de 1000 mm	960	55,00

C Tubos ajustables

Referencia	Descripción	Piezas de recambio	Precio
537D6189	Conducto regulable de 325 a 400		50,00

D Codos

Referencia	Descripción	Piezas de recambio	Precio
537D6190	Codo de 43° - 45°		45,00
537D6191	Codo de 87° - 90°		45,00

E Medida y recuperación de condensados

Referencia	Descripción	Piezas de recambio	Precio
537D6193	Tubo con toma de medida		60,00

F Accesorios

Referencia	Descripción	Piezas de recambio	Precio
537D6183	Fijación Ø 125 mm		5,00

G Adaptadores

Referencia	Descripción	Piezas de recambio	Precio
10800220	Kit concéntrico 80/125 para HM 25C (espacio adicional en la parte trasera de la caldera: 180 mm)		265,00
537D6231	Adaptador inox. Ø 80/125 mm - 2 x Ø 80 mm	175	110,00

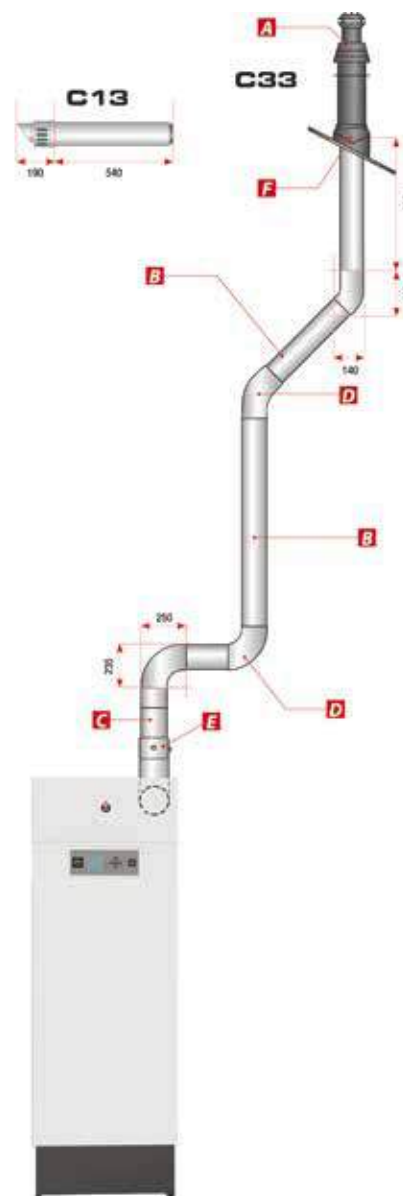

HEAT MASTER 70-85-120 TC

Chimenea coaxial 100/150 PPS/GALV

A Terminales

Referencia	Descripción	Piezas de recambio	Precio
537D6300	Terminal vertical	1515	185,00
537D6301	Terminal de pared	795	175,00

B Conductos

Referencia	Descripción	Piezas de recambio	Precio
537D6302	Conducto de 250 mm	210	55,00
537D6303	Conducto de 500 mm	460	65,00
537D6304	Conducto de 1000 mm	960	75,00

C Tubos ajustables

Referencia	Descripción	Piezas de recambio	Precio
537D6305	Conducto regulable de 325 a 400		80,00

D Codos

Referencia	Descripción	Piezas de recambio	Precio
537D6306	Codo de 43° - 45°		65,00
537D6307	codo de 87° - 90°		60,00

E Medida y recuperación de condensados

Referencia	Descripción	Piezas de recambio	Precio
537D6308	Tubo con toma de medida		75,00

F Accesorios

Referencia	Descripción	Piezas de recambio	Precio
537D6210	Fijación Ø 150 mm		5,00

G Adaptadores

Referencia	Descripción	Piezas de recambio	Precio
537D6207	Adaptador concéntrico/paralelo Ø 100/150 mm - a 2 x Ø 100 mm	205	110,00

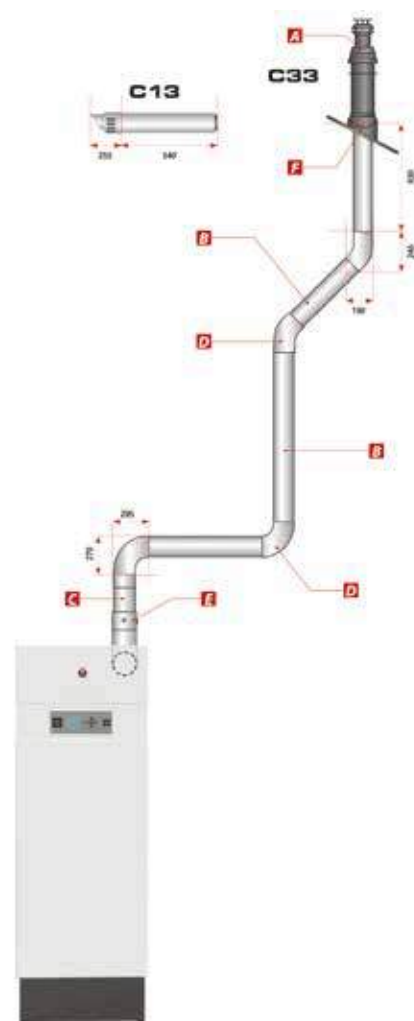

Chimenea coaxial 100/150 PPS/GALV
A Terminales

Referencia	Descripción	Piezas de recambio	Precio
537D6300	Terminal vertical	1515	185,00
537D6301	Terminal de pared	795	175,00
10800302	Kit de salida horizontal compuesto de terminación horizontal con placas murales (537D6301), de codo de 90° (537D6307) y de tubo de muestras (537D6308). Para Prestige 120, añadir 537D6309		-

B Conductos

Referencia	Descripción	Piezas de recambio	Precio
537D6302	Conducto de 250 mm	210	55,00
537D6303	Conducto de 500 mm	460	65,00
537D6304	Conducto de 1000 mm	960	75,00

C Tubos ajustables

Referencia	Descripción	Piezas de recambio	Precio
537D6305	Conducto regulable de 325 a 400		80,00

D Codos

Referencia	Descripción	Piezas de recambio	Precio
537D6306	Codo de 43° - 45°		65,00
537D6307	codo de 87° - 90°		60,00

F Accesorios

Referencia	Descripción	Piezas de recambio	Precio
537D6210	Fijación Ø 150 mm		5,00

G Adaptadores

Referencia	Descripción	Piezas de recambio	Precio
537D6207	Adaptador concéntrico/paralelo Ø 100/150 mm - a 2 x Ø 100 mm	205	110,00

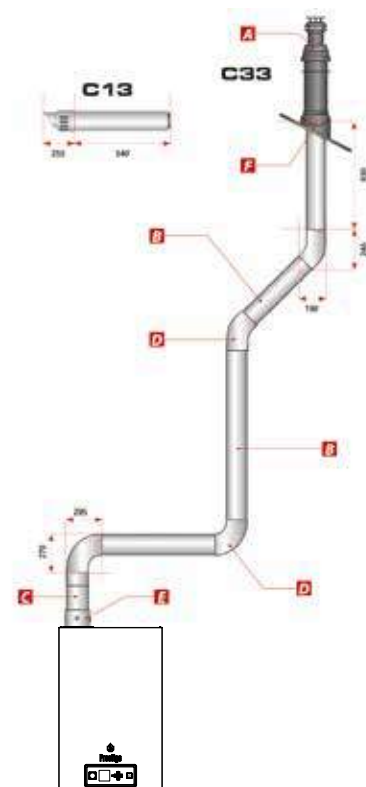

DELTA PRO S / PACK 25-45

Chimenea coaxial 100/150 INOX/INOX

A Terminales

Referencia	Descripción	Piezas de recambio	Precio
537D6197	Terminación vertical	1515	340,00
537D6198	Terminal de pared	795	215,00

B Conductos

Referencia	Descripción	Piezas de recambio	Precio
537D6199	Conducto de 250 mm	210	75,00
537D6200	Conducto de 500 mm	460	100,00
537D6201	Conducto de 1000 mm	960	130,00

C Tubos ajustables

Referencia	Descripción	Piezas de recambio	Precio
537D6202	Conducto ajustable de 325 a 400		145,00

D Codos

Referencia	Descripción	Piezas de recambio	Precio
537D6203	Codo de 43°- 45°		100,00
537D6204	Codo de 87°- 90°		115,00

E Medida y recuperación de condensados

Referencia	Descripción	Piezas de recambio	Precio
537D6226	Tubo de medidas con recuperador de condensados (ya entregado en el kit concéntrico 10800264)	140	200,00

F Accesorios

Referencia	Descripción	Piezas de recambio	Precio
537D6210	Fijación Ø 150 mm		5,00

G Adaptadores

Referencia	Descripción	Piezas de recambio	Precio
537D6207	Adaptador concéntrico/paralelo Ø 100/150 mm - a 2 x Ø 100 mm	205	110,00
10800264	Kit concéntrico para Delta Pro S y Delta Pro Pack (No para DP S 55).		535,00

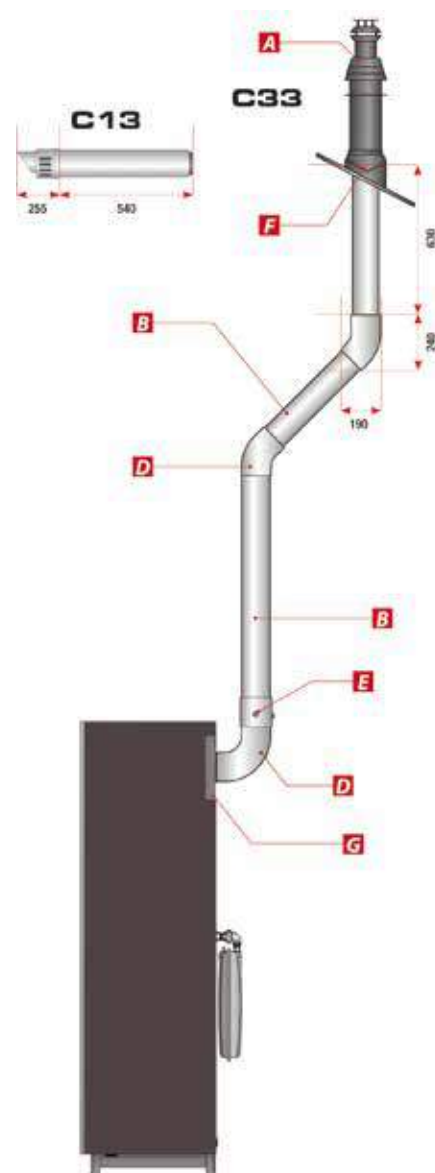

DESCRIPCIÓN

El sistema ACVMAX® está diseñado para ser flexible y fácil de usar. Monitoriza y controla la caldera para que funcione tan eficientemente como sea posible. ACVMAX supervisa las temperaturas de ida, de retorno y de los gases de combustión, además de operar la válvula de gas, el encendido y el ventilador. Utiliza esta información para modular la velocidad de encendido de la caldera y para mantener el punto de ajuste requerido. ACVMAX ofrece muchas opciones de regulación avanzadas, que pueden ser ajustadas en distintas aplicaciones para lograr que la caldera funcione con una eficiencia óptima.

- Ofrece dos entradas de termostato ambiente con curvas de exterior independientes para poder mover dos circuitos de calefacción distintos, uno de ellos mediante una válvula de 3 vías.
- Una entrada de Agua Caliente Sanitaria (ACS) con prioridad opcional.
- Una función de cascada. Permite que hasta seis calderas Prestige funcionen conjuntamente en un único sistema de calefacción.
- Dispone de una salida de alarma y una de estado de la caldera
- Dispone de una entrada 0-10v para poder modular la caldera de forma externa.
- Ofrece una interfaz Modbus / Opentherm para la integración con los sistemas de gestión de edificios.

PANEL DE MANDOS

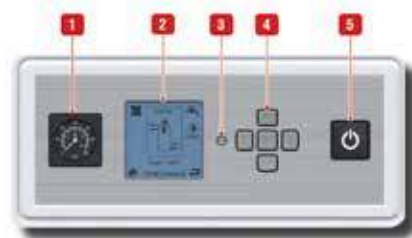

1. Manómetro - Indica la presión del circuito primario (mínimo 1 bar cuando está frío)
2. Pantalla LCD de ACVMAX – Es el panel de mandos de la caldera e indica los parámetros de funcionamiento, los códigos de error y los parámetros de configuración de la caldera.
3. Botón Instalador – Permite al técnico cualificado el acceso a los menús de configuración de la centralita ACVMAX.
4. Flechas y botón OK – Permiten navegar a través de los controles de ACVMAX, parametrizar la caldera, aumentar y disminuir los valores que aparecen en pantalla así como acceder a las visualizaciones del menú usuario de la misma.
5. Botón principal ON/OFF de la caldera - para encender/apagar la caldera.

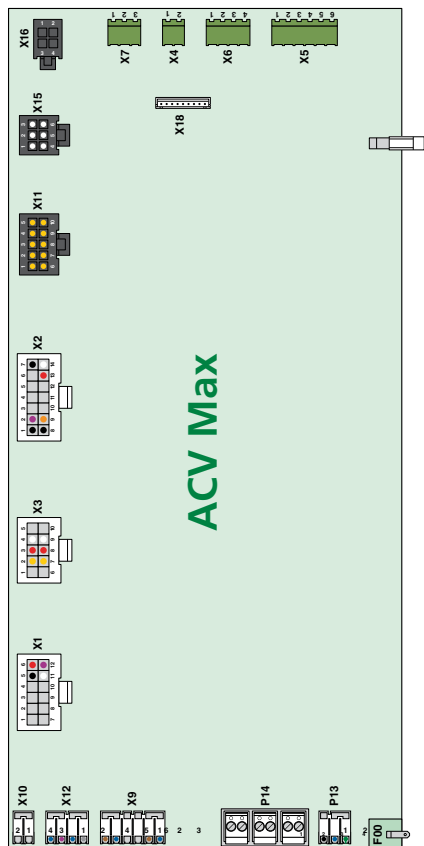

Icono de Radiador: Indica que se ha recibido la señal de demanda de calefacción. El número pequeño 1 o 2 indica cual de las señales es la que está activa.

Elementos de información: El usuario puede consultar mediante los botones DERECHA / IZQUIERDA el punto de ajuste de la temperatura, la temperatura de ida y retorno, la temperatura exterior y la temperatura del sistema.

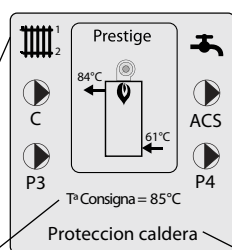

Icono grifo: Indica que se ha recibido la señal de demanda de A.C.S.

Iconos Bomba Circulador: Indica cual de los circuladores están en funcionamiento.

Línea de modo estado: Informa del estado de operación actual de la caldera.

Referencia	Nombre	Precio
A1002029	Sonda exterior NTC 12 kΩ	40,00
5476G003	Sonda NTC de 12 kΩ de caldera para la gestión de temperatura de ACS o circuito calefacción	35,00
10800361	Termostato ambiente modulante RC 35 RF inalámbrico Opentherm de programación diaria con 6 franjas de funcionamiento	200,00
10510900	Termostato seguridad suelo radiante	50,00
257F1166	Cable conexión cascada ACV Max	40,00
257F1163	Kit conexión circuito de mezcla	80,00
10800188	Control Unit	820,00
10800354	Interface ACVMax®	110,00

PRESTIGE SOLO V14

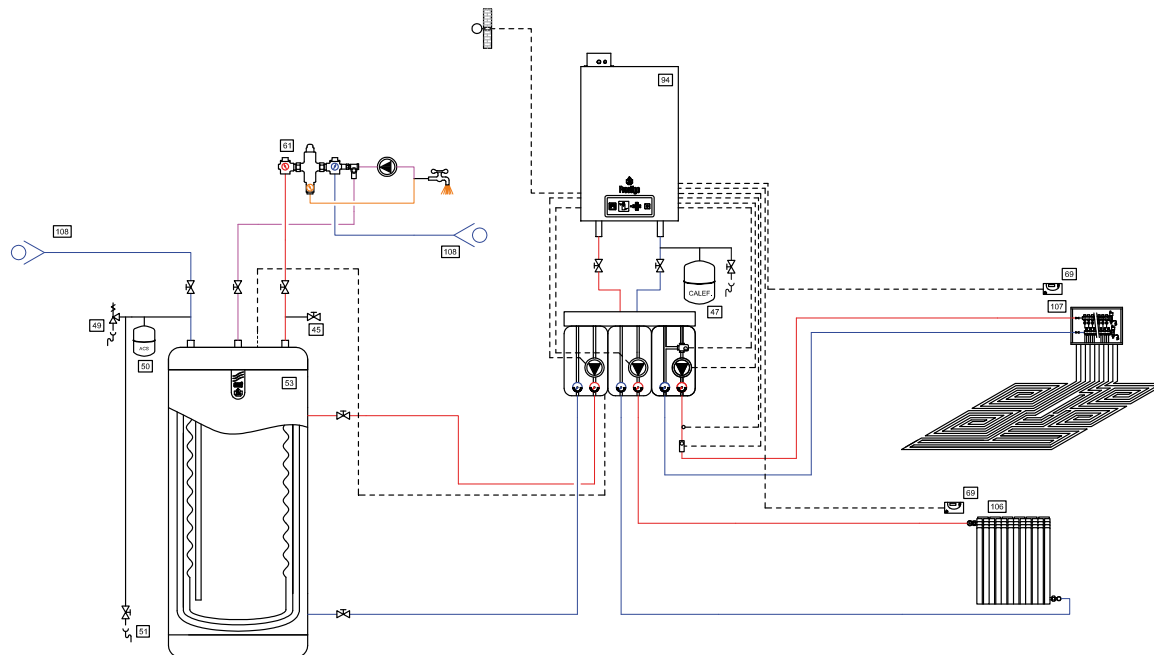

- Dos circuitos de calefacción independientes alimentados por la Prestige Solo. Disponiendo de curva de trabajo en función de la temperatura exterior tanto en radiadores como en el Suelo Radiante.
- Conexión para un termostato independiente para cada circuito.
- Control de válvula mezcladora mediante sonda en impulsión sin necesidad de ningún control externo.
- Control del circuito de ACS con sonda o termostato en el acumulador con prioridad o no de ACS
- Control anti-heladas
- Control rotativo circuladores para evitar bloqueos.
- Control anti-legionella

CASCADA PRESTIGE SOLO V14

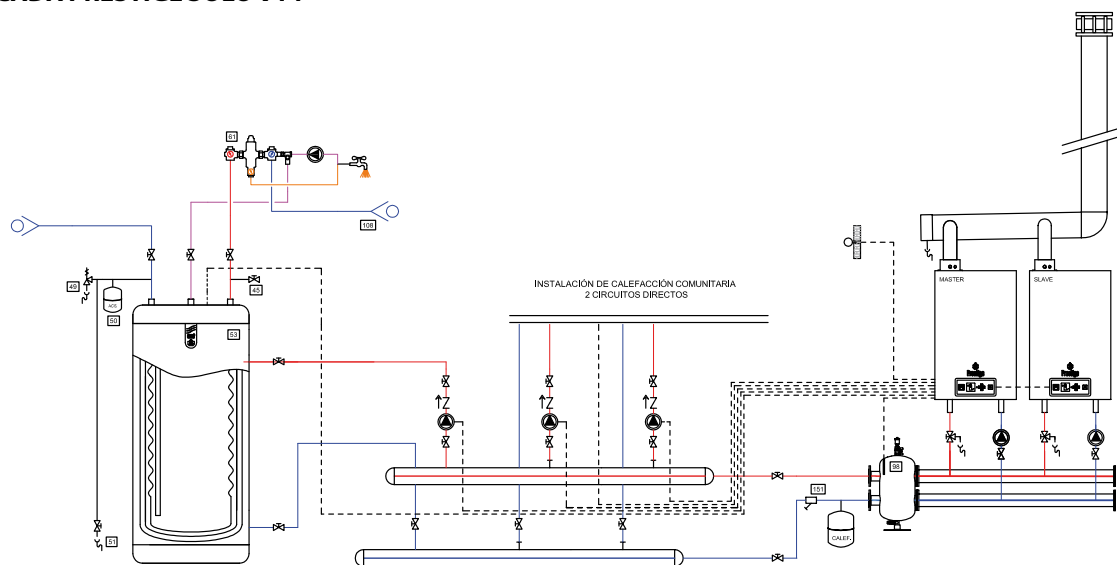

- Prestige conectadas en cascada mediante ACV Max y sin necesidad de ninguna centralita externa, posibilidad de conectar hasta 6 calderas.
- Sistema con inversión de ciclo para garantizar mismo tiempo de funcionamiento de calderas.
- Modulación desde el 10% de una caldera hasta el 100% del grupo.
- Control de dos circuitos directos independientes por sonda exterior y/o por termostato ambiente
- Control del circuito de ACS con sonda o termostato en el acumulador con prioridad o no de ACS
- Control anti-heladas
- Control rotativo circuladores para evitar bloqueos.
- Control anti-legionella.



DESCRIPCIÓN

La central Control Unit es un avanzado control que gestiona el funcionamiento global de la instalación, optimizando el rendimiento energético y reduciendo el consumo de combustible:

Adapta la potencia que precisa la instalación en todo momento.

Adecua la temperatura de agua a los distintos circuitos y requerimientos.

Posibilidad de gobernar hasta 8 calderas en cascada, incluso entre diferentes modelos (Prestige o Heat Master TC).

Optimiza el funcionamiento de las calderas para obtener siempre su máximo rendimiento.

Control de uno o dos circuitos de calefacción con válvulas 3 vías (control: 3 puntos).

Control de uno, dos o tres circuito de calefacción directos y de un circuito de producción de A.C.S. (con programación anti-legionella en producción).

Control de los diferentes circuitos de calefacción mediante sonda exterior, sonda interior, termostato ambiente o programación horaria.

Visualización de funcionamiento de calderas (bloqueos, errores de calderas, horas de funcionamiento...).

PANEL DE MANDOS

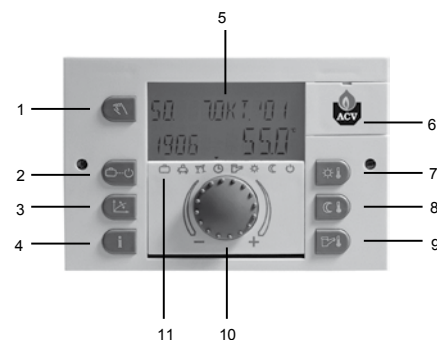

1. Botón "Servicio manual" / "Medida de emisión" (no en reguladores de calefacción a distancia)
2. Botón "Modos de funcionamiento" (indicador principal)
3. Botón "Programas horarios" / "Programas de vacaciones"
4. Botón "Información"
5. Pantalla
6. Tapa con clip para toma de servicio
7. Botón "Temperatura ambiente confort"
8. Botón "Temperatura ambiente de noche"
9. Botón "Temperatura del agua caliente sanitaria"
10. Botón de entrada de datos (pulsar / girar)
11. Símbolos de modos de funcionamiento (programas de calefacción)

Referencia	Nombre	Precio
------------	--------	--------

10800188	Control Unit	820,00
----------	--------------	--------

Incorpora sonda exterior y sonda de inmersión

Referencia	Nombre	Precio
------------	--------	--------

10800036	Interface MCBA	90,00
----------	----------------	-------

10800354	Interface ACVMax® para Control Unit	110,00
----------	-------------------------------------	--------

10800045	Sonda contacto 2 Kohm VF 202	30,00
----------	------------------------------	-------

10800044	Sonda de inmersión 2 Kohm VF 202	35,00
----------	----------------------------------	-------

5476G037	Caja mural WG 500 máx 2 A	405,00
----------	---------------------------	--------

10800361	Termostato ambiente modulante RC 35 RF inalámbrico Opentherm de programación diaria con 6 franjas de funcionamiento.	200,00
----------	--	--------

10800120	Sonda ambiente RFF de control de temperatura	190,00
----------	--	--------

10800189	Room Unit	340,00
----------	-----------	--------

PANTALLA

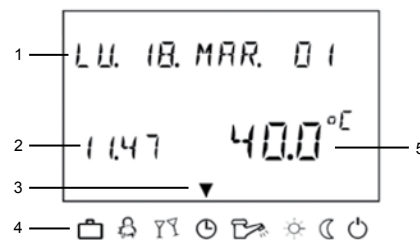

1. Día de semana / Fecha
2. Hora
3. Modo de funcionamiento activado
4. Símbolos modo de funcionamiento
5. Temperatura del generador de calor

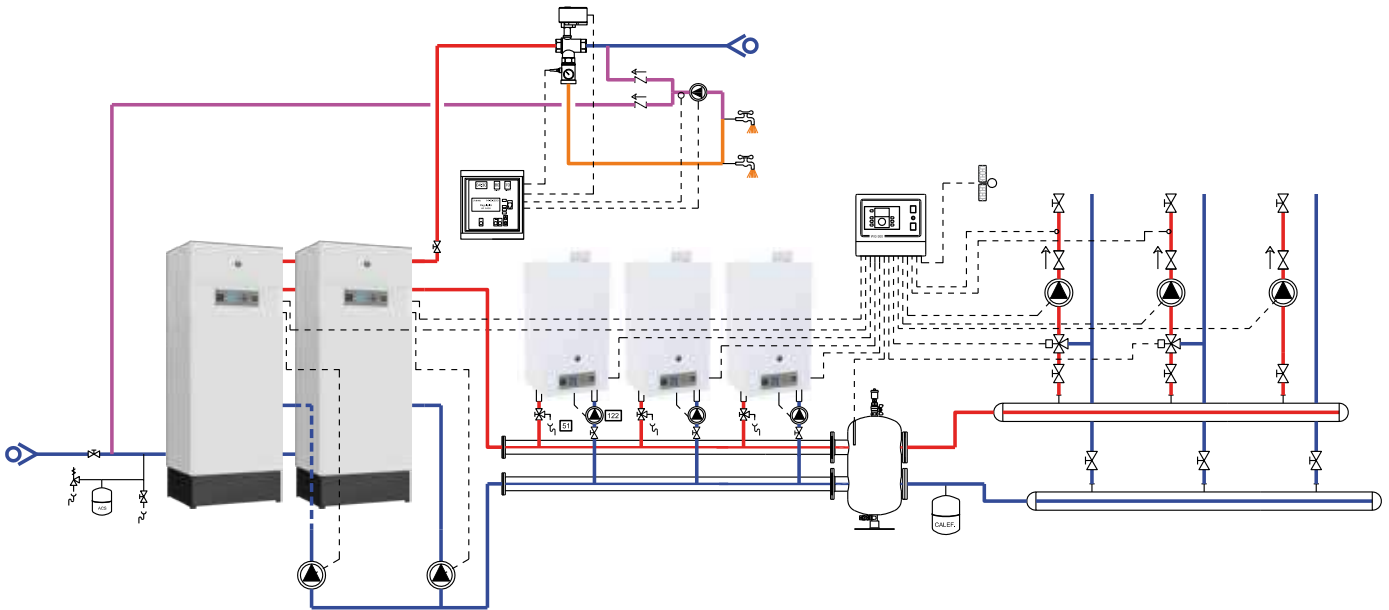

Gracias a la centralita Control Unit gestionamos este sistema de generación de ACS y Calefacción combinando Heat Master TC y Prestige Solo. En este caso, los Heat Master TC se encargan de cubrir la demanda de ACS de la instalación, y a la vez se incorporan en la cascada para la demanda de calefacción. Logrando un sistema polivalente, eficiente y totalmente gestionado a través de la regulación climática.

Además del sistema de generación, gobernaremos a la vez hasta dos circuitos de mezcla independientes cada uno de ellos con su curva de trabajo en función de la temperatura exterior, un circuito directo y un circuito de producción de ACS.

SECUENCIA DE MODULACIÓN DE LA POTENCIA EN CALEFACCIÓN DEL SISTEMA

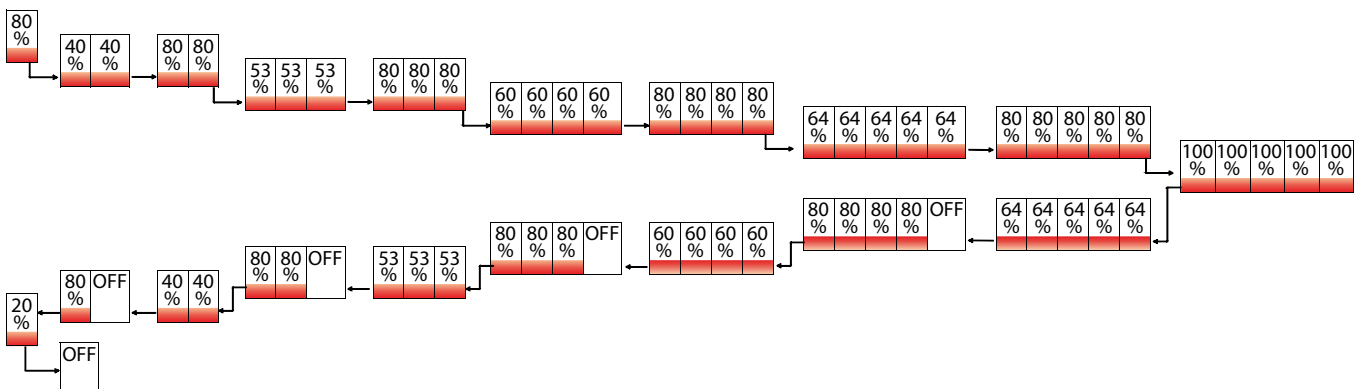

Gobierna el mayor tiempo de funcionamiento de las calderas a la mínima potencia para obtener el máximo rendimiento global del sistema y como consecuencia disminuyendo el impacto medioambiental de la misma.



DESCRIPCIÓN

- Interfaz de usuario ergonómica mostrada como "Botón OK".
- Pantalla LCD de gran tamaño.
- Programación de calefacción de 7 días para adaptarse a su estilo de vida, maximizando al mismo tiempo su ahorro de energía.
- El botón de vacaciones ahorra energía permitiéndole reducir la temperatura entre 1 y 99 días.
- La memoria incorporada conserva el programa de usuario indefinidamente.

PANEL DE MANDOS

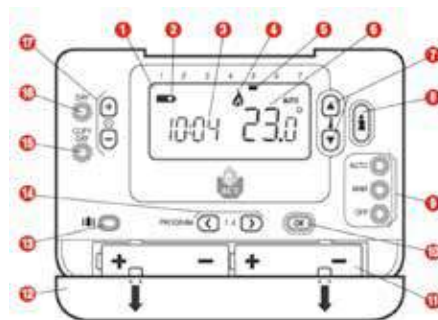

1. Pantalla LCD
2. Indicación cambio de pilas
3. Indicación hora
4. Indicador de Calefacción conectada
5. Indicador de Día
6. Indicación de Temperatura
7. Botones de Cambio de Temperatura
8. Botón de Información de Temperatura
9. Botones de Modo de Funcionamiento
10. Botón OK Verde
11. Compartimento para las Pilas (RC30/35RF)
12. Tapa del Compartimento para las Pilas (RC30/35RF)
13. Botón Vacaciones
14. Botones de Programación
15. Botón COPIA DÍA
16. Botón DÍA
17. Botones de Cambio de Hora

Referencia	Nombre	Precio
10800358	Termostato ambiente ON/OFF RC 30 de programación diaria con 6 franjas de funcionamiento.	100,00
10800359	Termostato ambiente modulante RC 35 de hilo Opentherm de programación diaria con 6 franjas de funcionamiento.	150,00
10800361	Termostato ambiente modulante RC 35 RF inalámbrico Opentherm de programación diaria con 6 franjas de funcionamiento.	200,00

DIMENSIONES Y CARACTERÍSTICAS TÉCNICAS

Tipo	RC30	RC35	RC35RF	RC300
Dimensiones		133x88x26		139x101x21
Protocolo comunicación	On/Off	Opentherm	Opentherm	Opentherm
Conexión caldera	Hilo	Hilo	Wifi	Wifi
Cableado	Bornes libres de potencial	Bornes libres de potencial	-	-
Alcance inalámbrico	-	-	30 m	30 m
Programación calefacción	7	7	7	7
Franjas de funcionamiento	4	6	6	6
Protección antihielo	Si	Si	Si	Si
Regulación manual	Si	Si	Si	Si
Señal modulante	No	Si	Si	Si
Optimización Start/Stop	Si	Si	Si	Si
Pasarela de acceso a distancia (Internet)	-	-	-	Incluido
Accesibilidad apps iOS o Android	No	No	No	Si
Alimentación	Dos pilas AA LR6 1,5 V	-	Dos pilas AA LR6 1,5 V	Batería recargable AA 1,2 V
Temperatura de consigna	0 – 40 °C	0 – 40 °C	0 – 40 °C	0 – 40 °C
Temperatura de funcionamiento	-20 – 50 °C	-20 – 50 °C	-20 – 50 °C	-20 – 50 °C
Humedad relativa (sin condensación)	10 – 90 %	10 – 90 %	10 – 90 %	10 – 90 %
Protección IP	IP30	IP30	IP30	IP30

Regulaciones climáticas



- Termostato multizona con posibilidad de operar sobre 12 zonas de control de temperatura y horario independiente.
- Pantalla táctil LCD retroiluminada en color con información de zona y temperatura.
- Estructura de menú intuitivo y programación de usuario guiada.
- Comunicación inalámbrica.
- Conectividad remota que permite el control desde un teléfono Android o iOS.



TERMOSTATO INALÁMBRICO DE RADIADOR



PASARELA DE ACCESO REMOTO

Referencia	Nombre	Precio
10800362	Termostato ambiente inalámbrico RC 300 con telegestión y control de 12 zonas climáticas	565,00
10800360	Válvula de radiador inalámbrica HR92	130,00
50805	Conjunto termostato ambiente RC300 con 3 válvulas de radiador inalámbricas HR92	1.040,00

NOTA: La combinación de calderas de condensación (PKK, Prestige, Heat Master TC, Heat Master 25 C) con el conjunto RC300 + 3 HR92 supondrá una categoría de conjunto A*



Ahorre energía gracias a un mejor control

Hasta el 82% de la energía consumida en el hogar se utiliza para calefacción y agua caliente. Reduzca su factura energética controlando la calefacción habitación por habitación y obtenga más control, confort y eficiencia.

Actualizar sus controles básicos de temporizador y termostato con la regulación inteligente por zonas de evohome puede permitirle ahorrar hasta un 40% en la calefacción de su hogar.

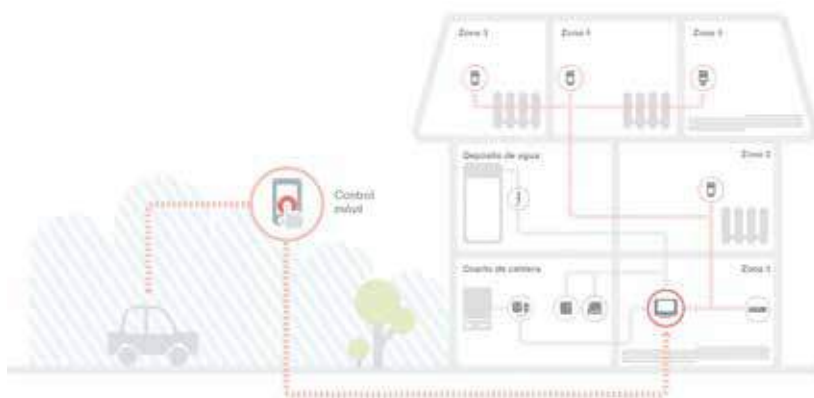

Regulación inteligente por zonas para cualquier sistema de calefacción

El termostato RC300 hace que usted esté siempre al mando del sistema de calefacción de su hogar, desde cualquier lugar.

En el centro del sistema está el controlador RC300, el panel de control de fácil uso que le permite fijar la temperatura en cada habitación desde cualquier parte del hogar.



TARIFAS PUESTA EN SERVICIO 2017

Utilice nuestros Servicios de Asistencia Técnica (S.A.T.) más cercanos para realizar la puesta en marcha y validar la garantía

Sector terciario: Cargado en Factura en la entrega del producto. **Sector doméstico:** Sin cargo. **Para poder realizar la Puesta en Marcha de nuestro producto se deberán cumplir los siguientes requisitos:** - Es necesario que el aparato esté lleno de agua, a presión y purgado, conectado eléctrica e hidráulicamente, a la red de suministro idóneo, a la evacuación de humos (excepto calderas eléctricas) y protegido por los órganos de seguridad según la normativa vigente. - Los eventuales trabajos ajenos a la Puesta en Marcha que realice el SAT para el correcto funcionamiento del aparato, se cobrarán aparte. - El mantenimiento anual obligatorio a través de nuestro SAT no está incluido en los términos de esta tarifa. **Anulación de garantía:** Cuando el aparato no haya sido instalado respetando el reglamento y la legislación vigentes, cuando por cualquier razón, no se hayan cumplido las condiciones especificadas en nuestros CERTIFICADOS DE GARANTIA.

REFERENCIA	PRODUCTO	VALORACIÓN (€)
QUEMADORES DE GAS PREMEZCLA		
XC000900	BG2000S-60/70/100 para Heat Master 60/70/100 N	70,00
HEAT MASTER CON QUEMADOR ACV DE GAS PREMEZCLA MODULANTE		
XC000940	HEAT MASTER 70/85/120TC	135,00
XC000962	Conjunto 2 HM 70/85/120TC en cascada	235,00
XC000961	Conjunto 3 HM 70/85/120TC en cascada	310,00
XC000969	Conjunto 4 HM 70/85/120TC en cascada	380,00
XC000990	HEAT MASTER 201	155,00
CALDERAS MURALES DE GAS PRESTIGE / PRESTIGE BOX		
XC000920	PRESTIGE SOLO 42/50/75	95,00
XC000922	PRESTIGE SOLO 100/120	130,00
XC000932	Conjunto 2 PRESTIGE en cascada	245,00
XC000930	Conjunto 3 PRESTIGE en cascada	340,00
XC000964	Conjunto 4 PRESTIGE en cascada	435,00
XC000965	Conjunto 5 PRESTIGE en cascada	525,00
XC000976	Conjunto 6 PRESTIGE en cascada	620,00
	PRESTIGE BOX	Incluido Box
CALDERAS DE PIE DE GAS		
XC000970	COMPACT CONDENS 170/300	180,00
XC000971	Conjunto 2 COMPACT CONDENS en cascada	310,00
XC000972	Conjunto 3 COMPACT CONDENS en cascada	435,00
XC000973	Conjunto 4 COMPACT CONDENS en cascada	550,00
QUEMADORES DE GASÓLEO 2 etapas		
XC000960	BM 110/200 para HM 60/70/100/200	135,00
REGULACIONES CLIMÁTICAS		
XC000966	CONTROL UNIT	155,00
CALDERAS ELÉCTRICAS		
XC000950	ETECH P de 115 a 260	105,00
ENERGÍA SOLAR		
XC000980	Kit Drain Back 600/1000 HE	130,00
XC000982	Kit Drain Back Terciario	180,00
XC000968	RS2 COMBI	80,00

DURACION DE LA GARANTIA BASE Y PERIODOS DE COBERTURA:

Duración	6 meses	1 año	2 años	3 años	7 años
Recambios Kompakt HR eco					
Mano de obra y desplazamiento Kompakt HR eco					
Recambios generales					
Mano de obra					
Desplazamiento					
Cuerpos de caldera y cámaras de combustión	Indicada en las páginas de cada modelo				

 Con contrato de mantenimiento con nuestro SAC

Condiciones Generales de Venta

Todos los pedidos a ACV España S.A. implican la aceptación y conocimiento por completo de las actuales condiciones generales de venta, las cuales únicamente podrán ser modificadas, total o parcialmente, mediante declaración escrita del vendedor.

1º PRECIOS Y MODELOS

- Los precios mostrados en la tarifa son franco fábrica. En los precios no está incluido el transporte, seguro, etc..., que serán por cuenta del comprador. Todos los impuestos en vigor serán a cargo del comprador, salvo que su repercusión esté expresamente prohibida.
- Los precios de estas tarifas podrán ser variados por ACV en cualquier momento sin previo aviso, afectando esta modificación a todos aquellos pedidos pendientes de entregar en la fecha de modificación.
- Los productos actualmente en catálogo se encuentran en evolución constante y pueden sufrir cambios sin previo aviso al comprador.

2º CONDICIONES DE PAGO

- El pago de nuestras mercancías debe realizarse en nuestro domicilio fiscal bien en las condiciones pactadas con el cliente. En caso de que ACV conceda crédito al cliente, el pago podrá realizarse con las siguientes modalidades:

2.1 Pago contado diferido: a un máximo de 25 días, con un descuento por pronto pago previamente acordado y que nunca será mayor del 2%.

2.2 Pago por giro domiciliado: Máximo 60 días, incluyendo día de pago.

2.3 Confirming: Máximo 60 días, incluyendo día de pago.

2.4 Pagaré: a máximo 60 días, incluyendo día de pago. Si esta es la modalidad de pago elegida por el cliente, éste se compromete a enviar el pagaré dentro de los 25 días siguientes a la fecha de emisión de la factura por parte de ACV.

CONDICIONANTES

- La demora en el pago, dará lugar al devengo de intereses calculados al tipo de descuento bancario, comisiones y gastos.
- Si antes de la cumplimentación de la totalidad o parte del pedido, se produjese o conociese hechos o circunstancias que originen un fundado temor de que el comprador incumpliera su obligación de pago, se podrá suspender la entrega de las mercancías, si el comprador no anticipa su pago.
- Todas las mercancías suministradas serán de la propiedad de ACV hasta el pago total de las mismas, y no podrán ser cedidas a terceros, haciendo constar que ACV se reserva el "derecho de dominio" del material, hasta que la deuda haya sido totalmente cancelada por el cliente, pudiendo ACV hacerse cargo de dicha mercancía por el medio que estime oportuno y donde quiera que esté situado o instalada dicha mercancía, quedando las cantidades cobradas con anterioridad en concepto de indemnización, y a las que el comprador renuncia expresamente.
- No se admite la retención de pagos ni la compensación por eventuales pretensiones litigiosas del cliente.

3º PEDIDOS

- Todos los pedidos deberán efectuarse por escrito, aún cuando previamente hayan sido establecidos telefónicamente o por cualquier otro medio.
- Los pedidos se considerarán aceptados en firma cuando ACV haya establecido el correspondiente acuse de recibo.

4º PLAZOS DE ENTREGA

- Los plazos de entrega indicados por ACV son meramente orientativos. Los retrasos en la entrega originados por causa mayor, no serán causa justificada para la anulación del pedido y ni facultan al comprador a exigir daños y perjuicios.
- Si por conveniencias del cliente hubiera que retrasar la entrega de las mercancías, deberá notificarlo por escrito a ACV. La aceptación del retraso en la entrega no impediría que ACV pudiera facturar el material según las condiciones inicialmente pactadas.

5º ANULACIÓN DE PEDIDOS

- El cliente no podrá anular sus pedidos a ACV alegando cualquier razón, si a su vez ACV ha cumplido sus condiciones de plazo de entrega y precio acordados.

El cliente no podrá anular los pedidos en las siguientes situaciones:

- Cuando se haya efectuado la expedición del producto.
- Cuando tratándose de materiales de fabricación especial, ésta se hubiera empezado.

6º DEVOLUCIONES

- No se admiten devoluciones sin previa conformidad de ACV. En caso de ser aceptada la devolución, el material objeto de la misma deberá reunir las siguientes condiciones:
 - No haber transcurrido más de 3 meses de la fecha de envío.
 - El estado del material deberá ser el mismo que en el momento de la entrega (equipo y embalaje).
 - El envío se efectuará a portes pagados sobre nuestros almacenes. Si los portes en la ida hubieran sido costeados por ACV, éstos serán cargados al cliente.
 - Será cargado a cuenta del cliente el importe de las reparaciones, si éstas fuesen necesarias.
 - Se rechazará cualquier material recibido sin posibilidad de reparación.
 - Se descontará del abono correspondiente un 5% en concepto de depreciación, justificado por los gastos producidos en la transacción comercial, tales como: gastos administrativos y bancarios, manipulación, etc... Dicho abono se cargará en la próxima compra.

7º EXPEDICIONES

- Todas las mercancías suministradas por ACV se entienden en los almacenes de ACV y viajan por cuenta y riesgo del comprador.
- Salvo instrucciones concretas del cliente, los envíos de mercancías serán por el medio que ACV considere más oportuno.
- En caso que ACV contrate el transporte de mercancías no supondrá la aceptación de los riesgos de transporte.
- En caso de avería, extravío o roturas de algún elemento de los que equipos entregados en nuestros albaranes, el comprador deberá hacer constar en albarán del transportista la avería detectada y remitirlo a ACV en un plazo máximo de 24 horas indicando detalladamente la incidencia.
- Si el cliente considera necesario establecer un seguro de transporte, lo hará a su cargo.
- No será aceptada ninguna reclamación, que no sea efectuada por escrito antes de transcurridas 24 horas a partir de la fecha de entrega.
- Cualquier tipo de embalaje especial será facturado a parte.

8º GARANTÍA

Todos los productos ACV van acompañados de un certificado de garantía, donde se explican las condiciones particulares del producto adquirido.

- ACV garantiza el funcionamiento de sus productos en las condiciones y plazos establecidos para cada uno de ellos, siempre y cuando se cumplan las siguientes condiciones:

- Se haya realizado la puesta en marcha o verificación de la instalación (lo que proceda en su caso) por parte de un Servicio de Asistencia Técnica oficial.
- No hayan transcurrido más de 36 meses entre el suministro de los materiales y la puesta en servicio de los materiales objeto de la reclamación.
- Las máquinas suministradas se hayan instalado respetando las leyes, reglamentos, códigos y buenas prácticas de las instalaciones, no hayan sido manipuladas por personal no autorizado y se hayan instalado siguiendo las recomendaciones del fabricante contenidas en los manuales técnicos del producto.

ACV no aceptará penalización alguna ni se hará responsable de los daños al cliente o a terceros producidos por el uso inadecuado de sus productos o por causas de fuerza mayor (fenómenos meteorológicos, desastres naturales o debidos a la acción del hombre). ACV no se hará responsable cuando la avería de la máquina se deba a un almacenamiento, instalación o manipulación indebidas o al desgaste natural de las piezas que la componen.

Para poder beneficiarse de dicha garantía será necesario, en cada caso, la aceptación del defecto por nuestro Departamento Técnico, debiendo ser enviadas las piezas defectuosas a fábrica.

9º JURISDICCIÓN

- Todas las diferencias existentes entre comprador y ACV que no puedan resolverse por vía amistosa, serán sometidos a la jurisdicción de los Tribunales de Mataró, con renuncia a cualquier otro fuero o jurisdicción.

**EXCELLENCE
IN HOT WATER**



INTERACUMULADORES DE ACERO INOXIDABLE

CALDERAS DE GAS A CONDENSACIÓN

CALDERAS ELÉCTRICAS

CAPTADORES SOLARES

AEROTERMIA

ACV ESPAÑA S.A.

C/ De La Teixidora 76
Pol. Ind. Les Hortes
08302 Mataró - Spain

T +34 93 759 54 51
F +32 93 759 34 98

spain.info@acv.com
www.acv.com